



PORSCHE



Cayman, Cayman S

Manuel technique

Porsche, l'écusson Porsche, PCCB, PCM, PDK, PSM et Tequipment sont des marques déposées de Dr. Ing. h.c. F. Porsche AG.

Printed in Germany.

Toute reproduction, même partielle, par quelque procédé que ce soit, est interdite sans

l'autorisation écrite préalable de la société

Dr. Ing. h.c. F. Porsche AG.

© Dr. Ing. h.c. F. Porsche AG

Porscheplatz 1

D-70435 Stuttgart

Documentation de bord

Conservez toujours la documentation de bord dans le véhicule et remettez-la au nouveau propriétaire en cas de revente du véhicule.

Suggestions

Avez-vous des questions, des suggestions ou des idées concernant votre véhicule ou la documentation de bord ?

N'hésitez pas à nous écrire :

Dr. Ing. h.c. F. Porsche AG

Vertrieb Customer Relations

Porschestraße 15-19

71634 Ludwigsburg

Équipement

Du fait de l'amélioration constante portée à nos véhicules, nous nous réservons le droit d'apporter des modifications aux équipements et à leur conception technique par rapport aux illustrations et descriptions contenues dans ce Manuel Technique.

Les variantes d'équipement repérées par un astérisque ne font pas toujours partie de l'équipement de série ou sont fonction de l'équipement spécifique au pays ou à la législation. Votre concessionnaire Porsche vous conseillera volontiers sur les possibilités de montage ultérieur.

Dans le cas où votre Porsche comporterait des éléments d'équipement qui ne sont pas décrits dans cette notice, votre concessionnaire Porsche vous informera sur leur fonctionnement et leur entretien.

Les dispositions légales en vigueur différant dans certains pays, l'équipement de votre véhicule peut diverger de celui indiqué dans la description.

Consignes de sécurité dans le Manuel Technique

Différents types de consignes de sécurité sont utilisés dans ce Manuel technique.



DANGER

Blessures graves ou mortelles

Si les consignes de sécurité de la catégorie « Danger » ne sont pas respectées, des blessures graves ou mortelles surviendront.



AVERTISSEMENT

Blessures graves ou mortelles possibles

Le non-respect des consignes de sécurité de la catégorie « Avertissement » peut entraîner des blessures graves ou mortelles.



ATTENTION

Blessures moyennement graves ou légères possibles

Si les consignes de sécurité de la catégorie « Attention » ne sont pas respectées, des blessures moyennement graves ou légères peuvent survenir.

AVIS

Dégâts matériels possibles.

Si les consignes de sécurité de la catégorie « Avis » ne sont pas respectées, des dégâts matériels au niveau du véhicule peuvent survenir.



Information

Les informations supplémentaires, les conseils et les remarques sont indiqués par le mot « Information ». Veuillez les lire attentivement et les respecter.

Table des matières

Table des matières	1	Climatisation	41	Menu Carte.....	78
Poste du conducteur.....	3	Climatisation manuelle.....	42	Menu Navigation	78
Volant et combiné d'instruments	4	Climatisation 2 zones à régulation automatique	45	Menu Parcours	79
Console centrale.....	5	Busés d'air	50	Menu Pression pneus (système de contrôle de la pression des pneumatiques, RDK).....	80
Ouverture et fermeture	6	Dégivrage de la lunette arrière / Dégivrage des rétroviseurs extérieurs	50	Menu Chrono (chronomètre).....	86
Récapitulatif – Ouverture et fermeture des portes de l'extérieur	7	Vitres	51	Menu assist. pas-vit.....	88
Ouverture et fermeture des portes de l'extérieur	8	Lève-vitres électriques.....	52	Menu force G maxi.....	89
Ouverture et fermeture des portes de l'intérieur	11	Éclairage, clignotants et essuie-glaces	54	Menu ACC.....	89
Ouverture et fermeture du capot du coffre à bagages et du hayon.....	12	Commutateur d'éclairage.....	55	Menu limite vit.....	89
Anomalies et particularités lors de l'ouverture et de la fermeture	14	Éclairage des instruments	57	Réglage du véhicule dans l'écran multifonction.....	90
Remarques relatives à la clé et au verrouillage centralisé.....	17	Combiné feux clignotants, feux de route, appels de phares, feux de stationnement.....	58	Récapitulatif des messages d'avertissement et d'information	103
Sièges, rétroviseurs et volant	19	Feux de détresse	59	Conduite et sécurité	112
Sièges.....	20	Éclairage intérieur / de lecture.....	59	Avant le démarrage	113
Mémorisation des réglages du véhicule	22	Récapitulatif – Essuie-glaces	61	Remarques concernant la période de rodage	113
Fonction Easy-Entry Confort.....	23	Commutateur d'essuie-glaces / lave-glace	62	Modifications techniques	113
Chauffage des sièges.....	24	Combiné d'instruments et écran multifonction	65	Réglage et utilisation de composants du véhicule en conduisant.....	114
Ventilation des sièges	24	Combiné d'instruments.....	66	Garde au sol.....	114
Ceintures de sécurité.....	25	Affichages dans le combiné d'instruments.....	67	Conduite sur circuit (par ex. école de conduite Porsche (Magny-Cours), manifestations du Clubsport).....	114
Systèmes airbag.....	26	Batterie / alternateur.....	68	Trajets à l'étranger	115
Dispositifs de retenue pour enfants	28	Check Engine		Sorties d'échappement.....	115
Système de fixation de siège enfant-ISOFIX	33	(Contrôle des gaz d'échappement)	69	Contacteur d'allumage, verrouillage de direction	115
Rétroviseurs extérieurs	34	Signaux sonores	69	Démarrage et arrêt du moteur	116
Rétroviseur intérieur.....	36	Utilisation de l'écran multifonction du combiné d'instruments.....	70	Fonction Stop-Start	117
Chauffage du volant.....	37	Menu Véhicule	74	Frein de parking électrique.....	120
Réglage du volant.....	37	Menu Audio	77	Pédale de frein.....	121
Volant multifonction.....	39	Menu Téléphone	77	Porsche Ceramic Composite Brake (PCCB)	122
Pare-soleil	40			Tempostat.....	122
Miroir de courtoisie.....	40				

Regulateur de vitesse adaptatif	124	Assistance parking	168	Surfaces de contact des roues	202
Affichage des limitations de vitesse	135	Pivotement du rétroviseur vers le bas pour le stationnement	170	Crevaison	203
Téléphones mobiles et CB	138	Commande d'ouverture de porte de garage (HomeLink®)	171	Élargisseurs de voie	205
Systèmes de communication				Installation électrique	206
Porsche PCM et CDR	138	Système d'alarme et système antiivol .. 175		Batterie	211
USB / iPod® et AUX	138	Système d'alarme	176	Alimentation en courant extérieur, assistance au démarrage	214
Commande vocale	138	Système antidémarrage	177	Remplacement de la pile de la clé du véhicule (télécommande)	216
Boîte de vitesses mécanique, embrayage	139	Verrouillage de la colonne de direction	177	Récapitulatif des ampoules	216
Boîte de vitesses		Prévention des vols	177	Remplacement des ampoules	216
Porsche Doppelkupplung (PDK)	140	Maintenance et entretien 178		Phares	217
Positions du levier sélecteur	142	Remarques concernant la maintenance	179	Réglage des phares	221
Programme de conduite restreint	147	Contrôle du niveau d'huile moteur	180	Modification du réglage des phares pour une circulation à gauche ou à droite	221
Systèmes de transmission et de réglage du châssis	148	Appoint d'huile moteur	181	Remorquage	222
Porsche Stability Management (PSM)	149	Liquide lave-glace	182	Extincteur	226
Fonction HOLD : assistance au démarrage en côte, gestion de position arrêtée	151	Raclettes d'essuie-glace	182		
Système de freinage ABS (système antiblocage)	152	Système d'épuration des gaz d'échappement	183	Pression des pneumatiques et caractéristiques techniques..... 227	
Porsche Active Suspension Management (PASM)	153	Jerrican de réserve	183	Identification du véhicule	228
Description du fonctionnement du Porsche Torque Vectoring (PTV)	154	Ravitaillement en carburant	183	Caractéristiques moteur	229
Suspension moteur dynamique (PADM)	154	Remarques relatives à l'entretien du véhicule	185	Consommation de carburant et émission de gaz d'échappement	229
Modes « Sport » et « Sport Plus »	155	Recyclage	190	Jantes, pneumatiques	230
Échappement	156			Pression de gonflage sur des pneumatiques froids (20 °C)	231
Aileron arrière escamotable	157	Assistance en cas de panne..... 191		Poids	233
		Remarques concernant l'assistance en cas de panne	192	Contenances	233
Rangements et coffre à bagages..... 158		Contrôle du niveau et appoint du liquide de refroidissement	193	Performances	234
Rangements	159	Liquide de frein	194	Dimensions	234
Porte-boissons / Porte-gobelet	160	Direction assistée électromécanique	195		
Cendrier	161	Remplacement du filtre à air	195	Index alphabétique..... 235	
Allume-cigares	162	Remplacement du filtre antipoussières	195	Marque de contrôle pour systèmes radio.	
Coffre à bagages avant	162	Pneumatiques et jantes	195		
Coffre à bagages arrière	164				
Filet à bagages, ceillots d'arrimage	165				
Cache-bagages	166				

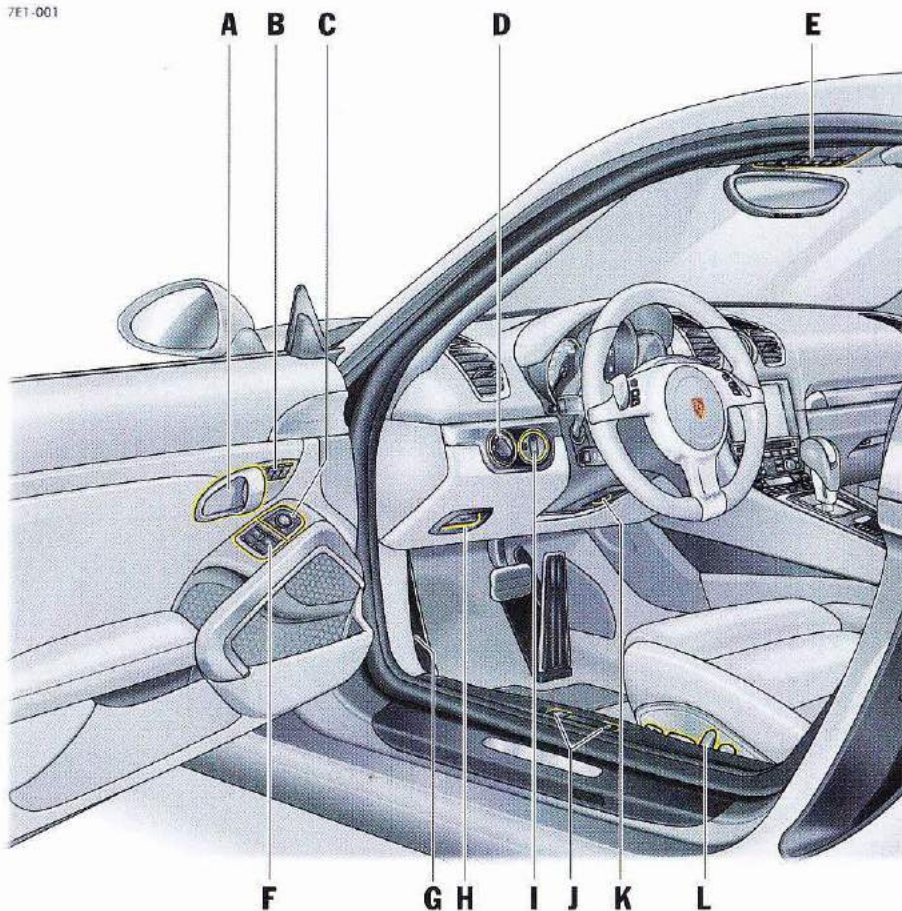

Poste du conducteur

- A** Mécanisme d'ouverture de porte
Voir page 12.
- B** Touches de mémorisation des réglages du véhicule
Voir page 22.
- C** Réglage des rétroviseurs extérieurs
Voir page 35.
- D** Commutateur d'éclairage
Voir page 55.
- E** Unité de commande du toit
- F** Lève-vitres
Voir page 52.
- G** Prise de diagnostic
- H** Frein de parking électrique
Voir page 120.
- I** Contacteur clé
Voir page 115.
- J** Déverrouillage du capot du coffre à bagages / hayon
Voir page 12.
- K** Réglage du volant
Voir page 37.
- L** Réglage des sièges
Voir page 20.

Ouverture et fermeture

Récapitulatif – Ouverture et fermeture	
des portes de l'extérieur.....	7
Ouverture et fermeture des portes	
de l'extérieur	8
Ouverture et fermeture des portes	
de l'intérieur	11
Ouverture et fermeture du capot	
du coffre à bagages et du hayon.....	12
Anomalies et particularités lors	
de l'ouverture et de la fermeture	14
Remarques relatives à la clé et	
au verrouillage centralisé.....	17

Récapitulatif – Ouverture et fermeture des portes de l'extérieur

L'option Porsche Entry & Drive est reconnaissable aux touches **A** dans les poignées des portes.

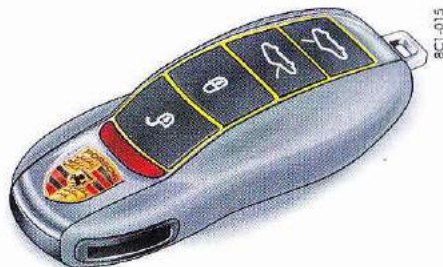

Ce récapitulatif ne se substitue pas aux descriptions que vous trouverez au chapitre « OUVERTURE ET FERMETURE DE L'EXTÉRIEUR ». En particulier, il ne remplace pas les mises en garde qui y figurent.

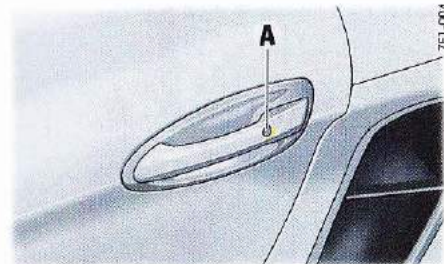

Clés



Porsche Entry & Drive

Ce que je veux	Ce que je dois faire	Le résultat
Déverrouillage	Avec la clé : Appuyez sur la touche  de la clé. Avec Porsche Entry & Drive : Saisissez la poignée de la porte.	Les feux de détresse clignotent 1 fois. Les portes peuvent être ouvertes.
Verrouiller	Avec la clé : Appuyez sur la touche  de la clé. Avec Porsche Entry & Drive : Appuyez sur la touche A dans la poignée de la porte.	Les feux de détresse clignotent 2 fois. Les portes sont verrouillées.
Verrouillage, quand des personnes / animaux restent dans le véhicule (désactivation de l'alarme volumétrique du système d'alarme)	Avec la clé : Appuyez 2 fois sur la touche  de la clé (en l'espace d'environ 2 secondes). Avec Porsche Entry & Drive : Appuyez 2 fois sur la touche A dans la poignée de la porte (en l'espace d'environ 2 secondes).	Les feux de détresse clignotent 1 fois de manière prolongée. Les portes sont verrouillées mais peuvent être ouvertes de l'intérieur en tirant sur la poignée intérieure.
Désactivation du signal d'alarme	Déverrouillez le véhicule. Avec Porsche Entry & Drive : Saisissez la poignée de la porte.	Le signal d'alarme s'arrête.

**Information**

- ▷ Si vous déverrouillez le véhicule avec la clé de secours dans la serrure, vous devez mettre le contact (position 1 du contacteur d'allumage) dans les 10 secondes qui suivent l'ouverture de la porte de manière à ne pas déclencher l'alarme. La portière côté passager reste verrouillée.

**Information**

- Si le véhicule est déverrouillé à l'aide de la touche  et que vous n'avez pas ouvert le capot du coffre à bagages ni aucune porte, ni le hayon arrière, le véhicule est verrouillé automatiquement 30 secondes après avoir été déverrouillé.

**Information**

- Ce chapitre décrit les réglages usine du véhicule. L'écran multifonction du combiné d'instruments vous permet de modifier les réglages des portes et de les mémoriser sur la clé voulue (pour les véhicules avec mémoire).

- Pour plus d'informations sur l'adaptation des réglages d'ouverture et de verrouillage :
- ▷ Reportez-vous au chapitre « RÉGLAGES DU VERROUILLAGE » à la page 96.

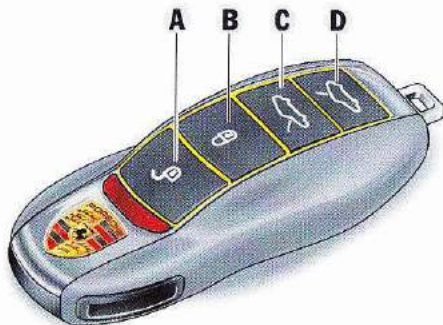

- A** - Déverrouillage du véhicule
B - Verrouillage du véhicule
C - Déverrouillage du capot de coffre à bagages et des portières
D - Déverrouillage du hayon arrière et des portières

Ouverture et fermeture des portes de l'extérieur

En fonction de l'équipement de votre véhicule, vous avez la possibilité d'ouvrir et de refermer votre véhicule avec la clé, ou sans clé grâce au système Porsche Entry & Drive.

Avec la clé

Pour ouvrir et fermer facilement le véhicule, utilisez les touches intégrées à la clé.

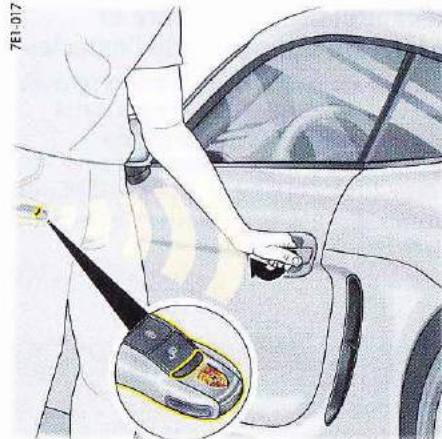

Avec Porsche Entry & Drive

Pour les véhicules équipés du Porsche Entry & Drive, vous pouvez ouvrir, fermer et démarrer votre véhicule sans sortir la clé de votre poche.

Il vous suffit d'avoir la clé sur vous, par exemple dans la poche de votre pantalon.

- ▷ N'exposez pas la clé du véhicule à des rayons électromagnétiques intenses. Ceci risque en effet de provoquer un dysfonctionnement du système Porsche Entry & Drive.



Déverrouillage et ouverture des portes

Déverrouillage avec la clé

1. Appuyez sur la touche .
Les feux de détresse clignotent 1 fois.
Les portes sont déverrouillées.
2. Tirez sur la poignée de la porte.

i Information

Si les glaces de portières sont fermées, elles s'ouvrent automatiquement de quelques millimètres lorsque vous ouvrez les portières et se referment de nouveau après la fermeture des portières. Cela facilite l'ouverture et la fermeture des portières et préserve l'état des joints.

- ▷ Tirez par conséquent lentement sur la poignée de la portière de sorte que la vitre puisse descendre avant l'ouverture de la portière.

i Information

Le véhicule est verrouillé automatiquement 30 secondes après avoir été déverrouillé si vous n'avez pas ouvert le capot du coffre à bagages, ni aucune porte, ni le hayon arrière. Le capteur d'inclinaison et l'alarme volumétrique ne s'activent pas (fonctionnement restreint du système antivol). Les portes peuvent ainsi être ouvertes de l'intérieur en tirant sur la poignée de porte.

- ▷ Informez les personnes restées à l'intérieur du véhicule que l'ouverture de la porte déclenche l'alarme.

L'alarme volumétrique et le capteur d'inclinaison se réactivent quand vous reverrouillez le véhicule.

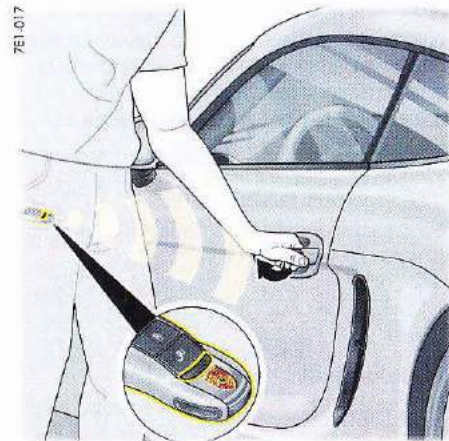

Déverrouillage avec Porsche Entry & Drive (sans clé)

Vous avez la possibilité de déverrouiller la porte correspondante si vous vous trouvez à proximité du véhicule (côté conducteur ou passager) que vous souhaitez ouvrir avec la clé.

1. Saisissez la poignée de la porte.
Les feux de détresse clignotent 1 fois.
Les portes sont déverrouillées.
2. Tirez sur la poignée de la porte.

Déverrouillage des portes par côte

Vous pouvez définir si seule la porte conducteur doit être ouverte lors du déverrouillage ou si la porte passager doit l'être aussi.

Vous pouvez déverrouiller les deux portes indépendamment de ce réglage.

- ▷ Appuyez sur la touche  de la clé 2 fois en l'espace de 5 secondes.

Pour plus d'informations sur l'adaptation des réglages d'ouverture et de verrouillage :

- ▷ Reportez-vous au chapitre « RÉGLAGE DU DÉVERROUILLAGE DES PORTES » à la page 96.

Verrouillage des portes

⚠ AVERTISSEMENT Fermeture des portières de l'extérieur

En cas de fermeture du véhicule de l'extérieur, aucune personne ni aucun animal ne doit resté à l'intérieur du véhicule, car les portières et les fenêtres ne peuvent pas être ouvertes de l'intérieur. Les portières verrouillées rendent l'accès à l'habitacle du véhicule plus compliqué pour les secouristes en cas d'urgence.

- ▷ Veillez à ce qu'aucune personne ni aucun animal ne se trouve dans le véhicule lors du verrouillage de celui-ci.

i Information

Les feux de détresse signalent que l'opération de verrouillage a réussi uniquement lorsque les portes et le capot du coffre à bagages / hayon sont fermés.

i Information



Si les portes ou le capot de coffre à bagages / hayon ne sont pas complètement fermés, le véhicule ne peut pas être complètement verrouillé.

Un signal sonore est émis, un avertissement apparaît à l'écran multifonction et les feux de détresse restent éteints.

Lors du verrouillage avec seulement la porte conducteur fermée, le véhicule est pré-verrouillé. Veillez à ce que la clé soit en dehors du véhicule lors du verrouillage des autres portes / du capot de coffres à bagages / hayon ouverts.

Si la clé se trouve hors de portée, il devient impossible d'ouvrir les portes et le capot du coffre à bagages / hayon après leur verrouillage.

Verrouillage avec la clé

1. Fermez la porte.
 2. Appuyez 1 fois sur la touche .
Les feux de détresse clignotent 2 fois.
Les portes ne peuvent être ouvertes ni de l'intérieur, ni de l'extérieur.
ou, si des personnes ou des animaux restent dans le véhicule :
- ▷ Appuyez 2 fois sur la touche  dans les 2 secondes.
Les feux de détresse clignotent 1 fois de manière prolongée.
Les portes peuvent être ouvertes de l'intérieur en tirant sur la poignée de porte.
 - ▷ Informez les personnes restées à l'intérieur du véhicule que l'ouverture de la porte déclenche l'alarme.

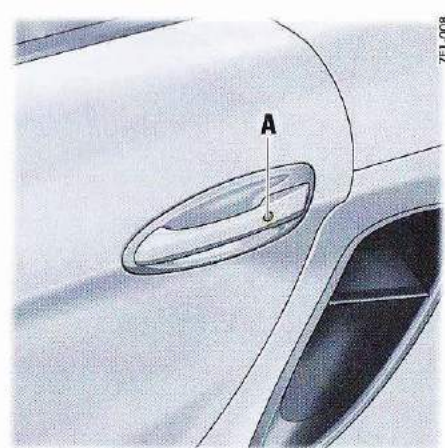

Verrouillage avec Porsche Entry & Drive (sans clé)

Vous devez avoir la clé du véhicule sur vous.

1. Fermez les portes.
 2. Appuyez sur le bouton de verrouillage centralisé **A** dans la poignée de la porte.
Les feux de détresse clignotent 2 fois.
Les portes ne peuvent être ouvertes ni de l'intérieur, ni de l'extérieur.
ou, si des personnes ou des animaux restent dans le véhicule :
- ▷ Appuyez 2 fois en moins de 2 secondes sur la touche de verrouillage **A** dans la poignée de la porte.
Les feux de détresse clignotent 1 fois de manière prolongée.
Les portes peuvent être ouvertes de l'intérieur en tirant sur la poignée de porte.
- Informez les personnes restées à l'intérieur du véhicule que l'ouverture de la porte déclenche l'alarme.

Ouverture et fermeture des portes de l'intérieur

Ce chapitre décrit les réglages usine du véhicule. L'écran multifonction du combiné d'instruments vous permet de modifier ces réglages et de les mémoriser sur la clé voulue (pour les véhicules avec mémoire).

Pour plus d'informations sur l'adaptation des réglages d'ouverture et de verrouillage :

- ▷ Reportez-vous au chapitre « RÉGLAGES DU VERROUILLAGE » à la page 96.

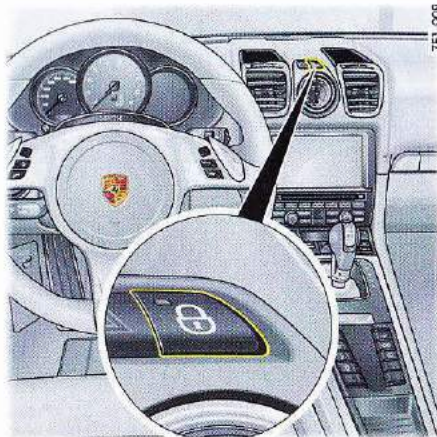

Bouton de verrouillage centralisé

Verrouillage des portes

Les portières du véhicule sont fermées :

- ▷ Appuyez sur le bouton de verrouillage centralisé.

Lorsque le contact est mis, le voyant de contrôle s'allume dans la touche.

Les **deux** portes du véhicule se verrouillent. Vous pouvez ouvrir les portes en tirant sur la poignée intérieure.

Automatique avec Auto Lock

Lorsque votre vitesse dépasse env. 5 km/h, le véhicule se verrouille automatiquement si cette fonction est activée.

Pour plus d'informations sur l'adaptation des réglages de verrouillage et de déverrouillage :

- ▷ Reportez-vous au chapitre « RÉGLAGES DU VERROUILLAGE » à la page 96.

Déverrouillage des portes

- ▷ Appuyez sur le bouton de verrouillage centralisé.

Le voyant de contrôle du bouton s'éteint.

Les **deux** portes du véhicule se déverrouillent.

Automatique avec Auto Unlock

Lorsque la clé de contact est retirée, le véhicule se déverrouille automatiquement si cette fonction est activée.

Pour plus d'informations sur l'adaptation des réglages de verrouillage et de déverrouillage :

- ▷ Reportez-vous au chapitre « RÉGLAGES DU VERROUILLAGE » à la page 96.

Information

Il n'est pas possible de déverrouiller le véhicule à l'aide du bouton de verrouillage centralisé si vous l'avez verrouillé à l'aide de la clé du véhicule ou de la clé de secours.

Information

En cas d'accident avec déclenchement d'airbag, les portes sont automatiquement déverrouillées pour permettre aux secouristes d'accéder au véhicule. En outre, les feux de détresse s'allument automatiquement.

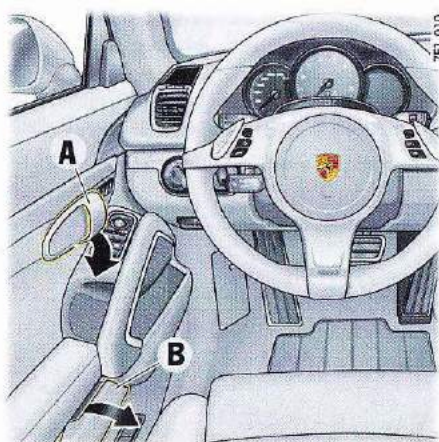

- A** - Poignée intérieure de portière
B - Vide-poches de portière

Ouverture des portes

- ▷ Tirez sur la poignée de la porte (flèche).



Information

Il devient impossible d'ouvrir les portes, le capot du coffre à bagages / hayon de l'intérieur lorsque vous avez verrouillé le véhicule en appuyant une fois sur le bouton  situé sur la clé de contact ou, sur les véhicules équipés du Porsche Entry & Drive, avec la touche de déverrouillage sur la poignée de porte.

Vide-poches de portière

Ouverture du vide-poches

- ▷ Ouvrez le couvercle **B**.
- ▷ Maintenez toujours le vide-poches de portière fermé lorsque vous le fermez et quand le véhicule roule.

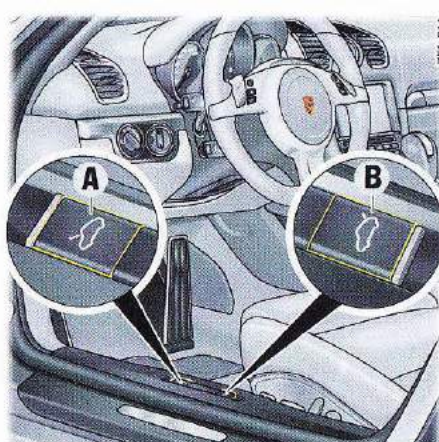

- A** - Déverrouillage du capot de coffre à bagages avant
B - Déverrouillage du hayon

Ouverture et fermeture du capot du coffre à bagages et du hayon

Ouverture du capot du coffre à bagages

AVIS

Risque de détérioration du capot du coffre et / ou des essuie-glaces avant.

- ▷ Assurez-vous que les essuie-glaces ne sont pas déployés lors de l'ouverture du capot du coffre à bagages.
- ▷ Avant d'ouvrir le capot du coffre à bagages, désactivez toujours les essuie-glaces (position **O**).

Pour plus d'informations sur les essuie-glaces :

- ▷ Reportez-vous au chapitre « ESSUIE-GLACES ET LAVE-PHARES » à la page 62.



1. ouvrez la portière côté conducteur.
2. Tirez sur la manette **A** située près du siège conducteur. Le capot est déverrouillé.
3. Entrouvrez le capot et libérez en plus le crochet de sécurité en tirant sur la poignée rouge (flèche).

Fermeture du capot du coffre à bagages

1. Abaissez le capot et laissez-le retomber dans la serrure en l'accompagnant. Appuyez sur le capot, dans la zone de la serrure, avec la paume de la main.
2. Assurez-vous que le verrou du capot est correctement engagé dans la serrure.

Si le capot n'est pas bien fermé, un message s'affiche à l'écran multifonction du combiné d'instruments lorsque le véhicule roule.

Ouverture du hayon

1. Ouvrez la portière côté conducteur.
2. Tirez sur la manette **B** située près du siège conducteur. Le hayon est déverrouillé.
3. Soulevez légèrement le hayon et ouvrez-le.

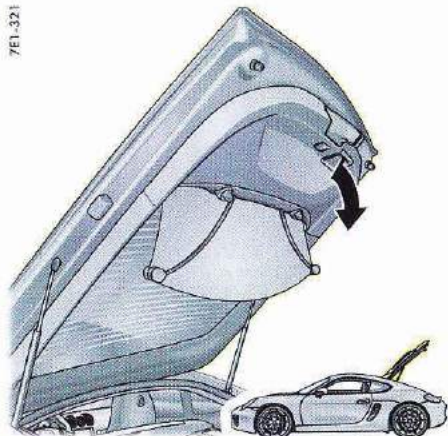

i Information

Le hayon peut être bloqué en **2 positions** d'ouverture.

- ▷ **Position 1** : Soulevez le hayon jusqu'au point de résistance.
- ▷ **Position 2** : Soulevez le hayon au-delà du point de résistance.

Fermeture du hayon

1. Abaissez le hayon en le saisissant au niveau de la poignée et laissez-le retomber dans la serrure, puis appuyez de la main dans la zone de la serrure.
2. Assurez-vous que le verrou du hayon est correctement engagé dans la serrure.

Si le hayon n'est pas bien fermé, un message s'affiche à l'écran multifonction du combiné d'instruments lorsque le véhicule roule.

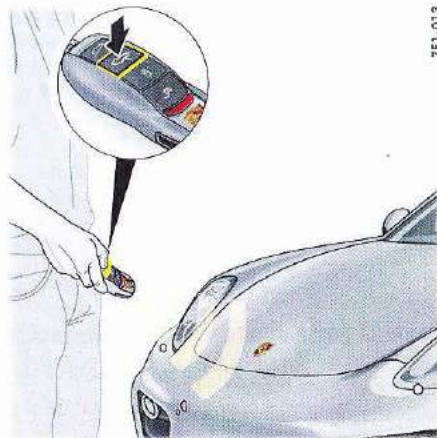

Déverrouillage et ouverture du capot de coffres à bagages / hayon avec la clé

i Information

Les portes du véhicule sont également déverrouillées après le déverrouillage du capot du coffre à bagages et / ou du hayon.

Déverrouillage et ouverture du capot de coffres à bagages / hayon avec la clé

1. Appuyez sur la touche ou . Le capot / hayon est déverrouillé.
2. Soulevez légèrement le capot / hayon et ouvrez-le. Pour le capot du coffre à bagages, libérez en plus le crochet de sécurité en tirant sur la poignée rouge.

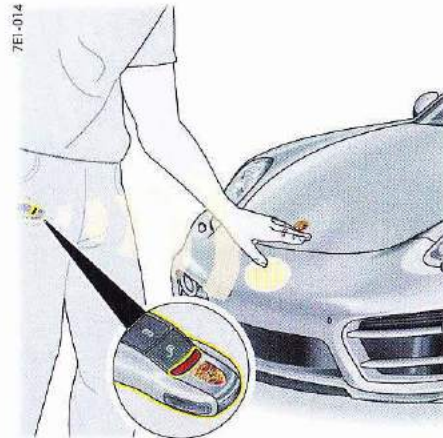

Déverrouillage et ouverture du capot du coffre à bagages / hayon avec Porsche Entry & Drive (sans clé)

Capot du coffre à bagages

Si vous vous trouvez à l'avant du véhicule avec la clé, il est possible d'ouvrir le capot du coffre à bagages.

1. Placez la main entre l'écusson Porsche et la plaque d'immatriculation (**figure**). Grâce à un capteur, le capot se déverrouille et s'ouvre.
2. Entrouvrez le capot, libérez le crochet de sécurité en tirant sur la poignée rouge et ouvrez le capot.

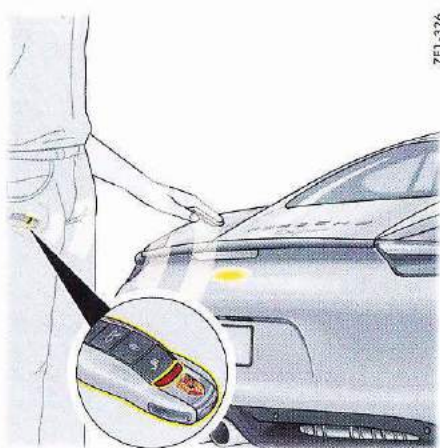

Anomalies et particularités lors de l'ouverture et de la fermeture

Actionnement de secours du capot du coffre à bagages

Lorsque la batterie est déchargée, il est nécessaire de se connecter à une source de courant extérieure pour pouvoir déverrouiller le capot du coffre à bagages avant.

- ▷ Reportez-vous au chapitre « DÉVERROUILLAGE D'URGENCE DU CAPOT DU COFFRE À BAGAGES AVANT » à la page 210.

Seule la porte conducteur se déverrouille

Le réglage du verrouillage et du déverrouillage des portes a été modifié dans l'écran multifonction du combiné d'instruments : Reportez-vous au chapitre « RÉGLAGE DU DÉVERROUILLAGE DES PORTES » à la page 96.

Vous pouvez déverrouiller les deux portes indépendamment de ce réglage.

- ▷ Appuyez sur la touche  de la clé 2 fois en l'espace de 5 secondes.

Capot

Si vous vous trouvez à l'arrière du véhicule avec la clé, il est possible d'ouvrir le hayon.

1. Placez la main entre l'aileron arrière et la plaque d'immatriculation (**figure**).
Grâce à un capteur, le hayon se déverrouille et s'ouvre.
2. Soulevez légèrement le hayon et ouvrez-le.

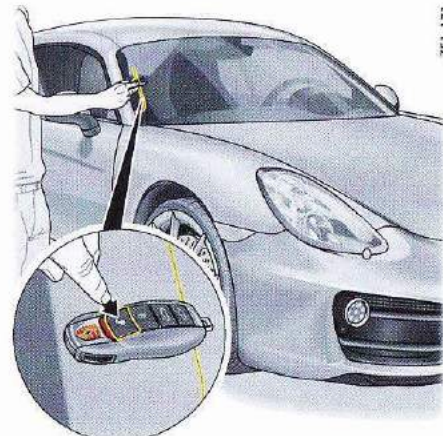

Impossible de déverrouiller le véhicule

Il est possible que la télécommande de la clé du véhicule

- soit en panne suite à un défaut,
- contienne une pile de clé déchargée,
- soit entravée dans son fonctionnement par des ondes radio (par exemple, téléphone portable), ainsi que le contact radio entre la télécommande et le véhicule pour Porsche Entry & Drive.

S'il est impossible de déverrouiller le véhicule, dans ce cas :

1. Placez la clé du véhicule sur le bord extérieur du pare-brise, **côté passager** et appuyez en même temps sur la touche  (**figure**).

S'il est toujours impossible de déverrouiller le véhicule, dans ce cas :

2. Retirez la clé de secours de la clé du véhicule.
- ▷ Reportez-vous au chapitre « CLÉ DE SECOURS » à la page 17.
3. Déverrouillez et ouvrez la porte du conducteur à l'aide de la clé de secours (la porte passager reste verrouillée).

Pour cela, soulevez la poignée de la porte côté conducteur et maintenez-la.

Insérez la clé de secours dans la serrure de portière, tournez-la de 90° vers la gauche et retirez-la.

- ▷ Reportez-vous au chapitre « VERROUILLAGE DE LA PORTE CONDUCTEUR À L'AIDE DE LA CLÉ DE SECOURS : » à la page 17.
- 4. Relâchez la poignée de la porte et ouvrez la porte en tirant de nouveau dessus.
- 5. Mettez le contact dans les 10 secondes qui suivent, de manière à ne pas déclencher l'alarme.

Suite de la marche à suivre pour les véhicules avec Porsche Entry & Drive :

S'il est impossible de mettre le contact ou de démarrer le moteur, le message « Clé de contact non reconnue » apparaît sur l'affichage multifonction.

- 6. Tournez le module de commande en arrière dans la position **0**.
- 7. Démarrez à nouveau le moteur.
S'il est impossible de démarrer le moteur, le message « Clé de contact non reconnue » apparaît de nouveau.
Après env. 1 seconde, le message « Tourner le module de commande à gauche, le retirer, insérer la clé » apparaît.
- 8. Tournez le module de commande en arrière dans la position **0** et retirez-le du contacteur d'allumage. Mettez le contact avec la clé de contact (pas la clé de secours).

Désactivation de la fonction de veille (pour les véhicules avec Porsche Entry & Drive)

Le système Porsche Entry & Drive se désactive au bout de 96 heures pour la porte côté conducteur et de 36 heures pour les portes des passagers, si le véhicule n'est pas déverrouillé pendant cet intervalle.

1. Tirez **une fois** sur la poignée de la porte pour réactiver le système.
2. Tirez **de nouveau** sur la poignée pour ouvrir la porte.

Information

Si le véhicule est déverrouillé à l'aide de la touche  et que vous n'avez pas ouvert le capot du coffre à bagages ni aucune porte, ni le hayon arrière, le véhicule est verrouillé automatiquement 30 secondes après avoir été déverrouillé.

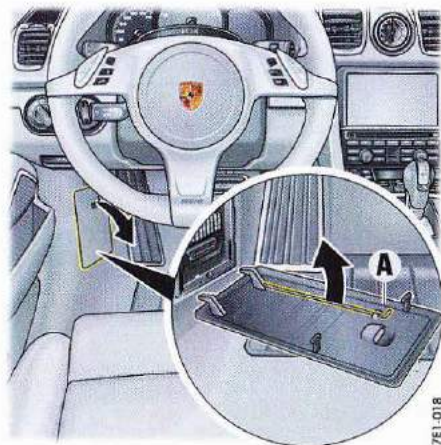

Actionnement de secours de la clé de contact / déverrouillage du module

Si la batterie est déchargée, vous devez actionner le dispositif de secours pour pouvoir retirer la clé de contact.

L'actionnement de secours doit également être effectué lorsque, sur les véhicules équipés de Porsche Entry & Drive, le module doit être retiré du contacteur.

1. Retirez le couvercle de la boîte à fusibles au niveau de l'évidement du côté conducteur.
2. Déclipsez le crochet métallique **A** à l'intérieur du couvercle.

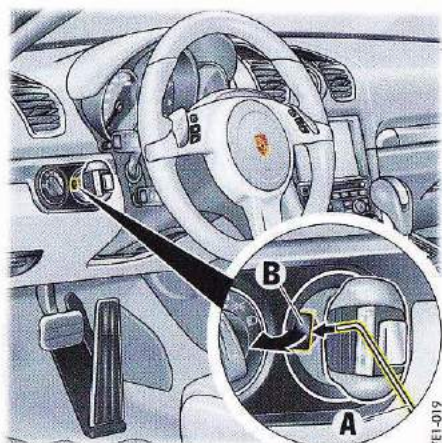

3. À l'aide du crochet métallique **A**, retirez le couvercle en plastique **B** du contacteur d'allumage. Attention de ne pas perdre le couvercle en plastique **B**.

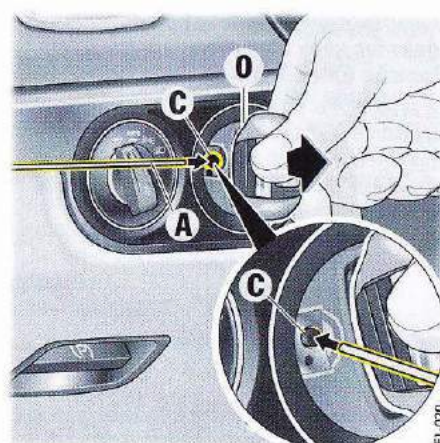

4. Tournez le module / la clé de contact dans la position **O** (position de base) du contacteur d'allumage.
 5. À l'aide du crochet métallique **A**, appuyez dans l'ouverture **C**.
 Le déverrouillage doit être audible.
 6. Retirez la clé de contact dans la position **O**.
 7. Remettez le couvercle en plastique **B** en place.

Impossible de verrouiller le véhicule

Reconnaisable à l'absence de clignotement des feux de détresse et du bruit spécifique du verrouillage.

Il est possible que la télécommande de la clé

- soit en panne suite à un défaut,
- contienne une pile de clé déchargée,
- soit entravée dans son fonctionnement par des ondes radio (par exemple, téléphone portable), ainsi que le contact radio entre la télécommande et le véhicule pour Porsche Entry & Drive.

S'il est impossible de verrouiller le véhicule, dans ce cas :

1. Retirez la clé de secours de la clé du véhicule. Reportez-vous au chapitre « CLÉ DE SECOURS » à la page 17.
2. Appuyez sur la porte, maintenez-la et soulevez la poignée de la porte.
 Insérez la clé de secours dans la serrure de portière, tournez-la de 90° vers la droite et retirez-la.
 Les feux de détresse signalent que l'opération de verrouillage a réussi en clignotant deux fois.
3. Relâchez la poignée de la porte.

i Information

En cas de défaut du verrouillage centralisé, tous les éléments de fermeture centrale encore opérationnels sont verrouillés lorsque vous actionnez le barillet de la serrure de la porte côté conducteur.

- ▷ Faites réparer les défauts du verrouillage centralisé. Consultez un atelier spécialisé. Nous vous recommandons de faire exécuter ces opérations par un concessionnaire Porsche, car celui-ci dispose du personnel d'atelier formé tout spécialement ainsi que des pièces détachées et outils nécessaires.

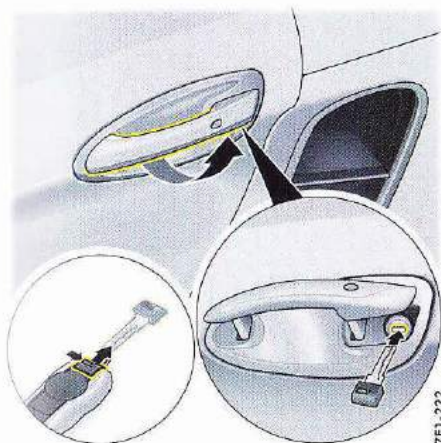

Serrure de portière sous la poignée de porte (côté conducteur)

Les portes ne se verrouillent pas
Verrouillage de secours de la porte
conducteur en cas de verrouillage centralisé
en panne :

i **Information**

La porte côté passager ne dispose pas d'un verrouillage de secours.

Verrouillage de la porte conducteur à l'aide de la clé de secours :

1. Retirez la clé de secours de la clé du véhicule.
- ▷ Reportez-vous au chapitre « CLÉ DE SECOURS » à la page 17.
2. Ouvrez la porte et maintenez la poignée de la porte en position levée (**figure**). Insérez la clé de secours dans la serrure de portière, tournez-la de 90° vers la droite et retirez-la.

3. Relâchez la poignée de la porte et claquez la porte.
 La porte côté conducteur est verrouillée.

Remarques relatives à la clé et au verrouillage centralisé

Clés

Deux clés principales à clé de secours intégrée vous sont remises avec le véhicule. Ces clés permettent d'ouvrir toutes les serrures de votre véhicule.

- ▷ Prenez soin de vos clés et ne les prêtez que dans des cas exceptionnels.
- ▷ Assurez-vous, même en quittant le véhicule pour une courte durée, que la clé de contact est retirée et que vous l'avez avec vous. N'oubliez pas la clé de contact à l'intérieur du véhicule.
- ▷ Informez votre assurance de la perte ou du vol de vos clés de véhicule et / ou de la fabrication de clés supplémentaires ou de substitution.
- ▷ Des tiers risquent en effet d'essayer d'ouvrir les serrures mécaniques à l'aide de clés perdues.

9C1-018



Clé de secours

Retrait de la clé de secours

1. Poussez le bouton de déverrouillage sur le côté.
2. Retirez la clé par l'arrière.

Insertion de la clé de secours

- ▷ Insérez la clé jusqu'à ce que le bouton de déverrouillage s'enclenche de manière audible.

i **Information**

Selon les équipements du véhicule, de nombreux réglages sont mémorisés sur la clé utilisée lorsque vous verrouillez le véhicule.

Clés de substitution

Les clés du véhicule ne peuvent être obtenues que par l'intermédiaire d'un concessionnaire Porsche. L'obtention de nouvelles clés peut, dans certains cas, exiger une période d'attente assez longue. Vous devez donc toujours avoir une clé en réserve. Conservez-la en lieu sûr, mais jamais dans ou sur le véhicule.

Les codes des nouvelles clés devront être « signalés » au calculateur du véhicule par un concessionnaire Porsche. Vous devrez pour ce faire réenregistrer toutes les clés appartenant au véhicule.

Verrouillage centralisé

Votre véhicule est équipé d'un verrouillage centralisé. Le verrouillage et le déverrouillage concernent :

- les portes,
- la trappe du réservoir de carburant.

Lors du verrouillage et du déverrouillage du véhicule, le verrouillage centralisé est toujours opérationnel.

L'écran multifonction du combiné d'instruments vous permet de régler différentes variantes de verrouillage et de déverrouillage des portes.

Vous pouvez déverrouiller les deux portes indépendamment de ce réglage. Pour cela, procédez comme suit :

- ▷ Appuyez sur la touche  de la clé 2 fois en l'espace de 5 secondes.
Les portes sont déverrouillées.

Sièges, rétroviseurs et volant

Sièges	20
Mémorisation des réglages du véhicule	22
Fonction Easy-Entry Confort	23
Chauffage des sièges.....	24
Ventilation des sièges	24
Ceintures de sécurité	25
Systèmes airbag.....	26
Dispositifs de retenue pour enfants	28
Système de fixation de siège enfant-ISOFIX	33
Rétroviseurs extérieurs.....	34
Rétroviseur intérieur	36
Chauffage du volant	37
Réglage du volant	37
Volant multifonction.....	39
Pare-soleil.....	40
Miroir de courtoisie	40

Sièges

Règles des sièges

Pour conduire en toute sécurité et sans fatigue, il est important d'adopter une bonne position assise. Pour déterminer la position qui vous convient le mieux, nous vous conseillons de procéder comme suit :

1. Réglez la hauteur de l'assise (sauf siège baquet sport) de sorte que l'espace au-dessus de votre tête soit suffisant et que vous ayez une bonne vue d'ensemble de votre véhicule.
2. Réglez l'approche du siège de sorte que, lorsque vous appuyez sur la pédale d'accélérateur, votre jambe ne soit pas tout à fait tendue et que votre pied repose encore à plat sur la pédale.
3. Posez les mains sur la partie supérieure du volant. Réglez l'inclinaison du dossier (sauf siège baquet sport) et la position du volant de façon à ce que vos bras soient presque tendus. Les épaules doivent cependant encore s'appuyer au dossier.
4. Corrigez si nécessaire le réglage du siège en approche.

Réglage du siège



AVERTISSEMENT

Réglage du siège en conduisant

Si vous réglez le siège en conduisant, celui-ci peut reculer plus que souhaité. Ceci peut conduire à la perte de contrôle du véhicule.

- ▷ Ne réglez jamais le siège en conduisant.



ATTENTION

Réglage des sièges

Si des personnes ou des animaux se trouvent dans la zone de déplacement du siège pendant son réglage, des parties de leur corps peuvent être coincées ou pincées.

- ▷ Choisissez un réglage de siège ne mettant personne en danger.

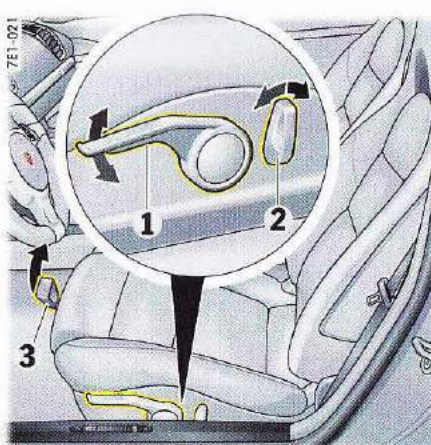

Siège sport / Siège sport Plus

1 Réglage en hauteur

- ▷ Effectuez des mouvements de pompe avec le levier 1 :

Vers le haut = rehaussement du siège
Vers le bas = abaissement du siège

2 Inclinaison du dossier

Actionnez le commutateur 2 jusqu'à atteindre l'inclinaison souhaitée du dossier.

3 Réglage de l'approche du siège

- ▷ Tirez le levier d'arrêt 3 vers le haut. Amenez le siège à la position voulue et relâchez le levier.

Vérifiez que le siège a bien atteint un cran de blocage.

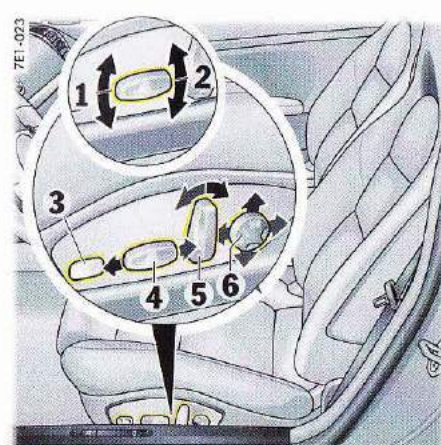

Siège sport à réglage électrique

1 Réglage de l'inclinaison du siège

2 Réglage en hauteur

3 Réglage assise au niveau des cuisses

4 Réglage de l'approche du siège

5 Réglage de l'inclinaison du dossier

6 Réglage du soutien lombaire

- ▷ Actionnez l'élément de commande correspondant dans le sens des flèches jusqu'à atteindre le réglage souhaité.

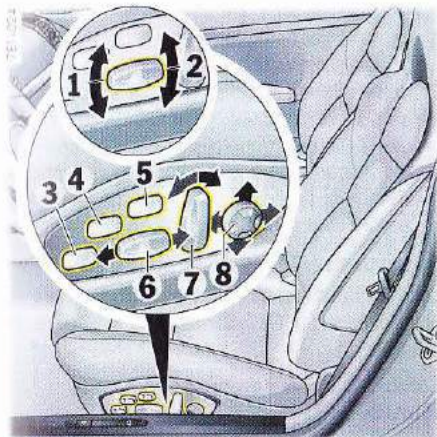

Siège sport Plus adaptatif

- 1 Réglage de l'inclinaison du siège
 - 2 Réglage en hauteur
 - 3 Réglage assise au niveau des cuisses
 - 4 Réglage des bandes latérales de l'assise
 - 5 Réglage des bandes latérales du dossier
 - 6 Réglage de l'approche du siège
 - 7 Réglage de l'inclinaison du dossier
 - 8 Réglage du soutien lombaire
- ▷ Actionnez l'élément de commande correspondant dans le **sens des flèches** jusqu'à atteindre le réglage souhaité.

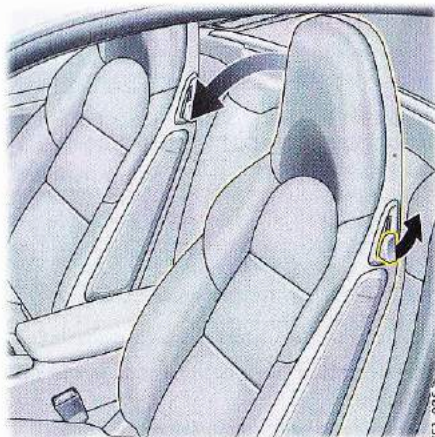

Dossier

Basculement vers l'avant

- ▷ Tirez vers le haut le levier situé dans la partie latérale du dossier et basculez le dossier vers l'avant.

Basculement vers l'arrière

- ▷ Basculez le dossier vers l'arrière et verrouillez-le pour éviter qu'il ne se rabatte vers l'avant en cas de freinage.

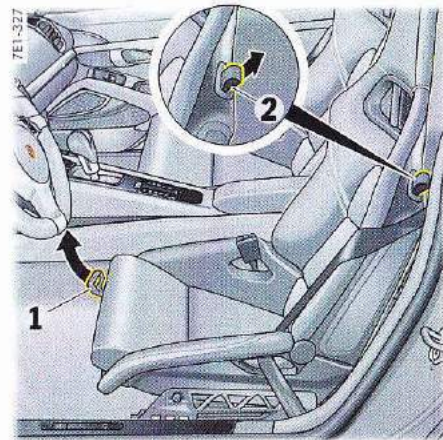

Siège baquet sport

N'utilisez aucun dispositif de retenue pour enfants dans le siège baquet sport.

1 Réglage de l'approche du siège

- ▷ Tirez le levier d'arrêt **1** vers le haut. Amenez le siège à la position voulue et relâchez le levier. Vérifiez que le siège a bien atteint un cran de blocage.

2 Dossier

Basculement vers l'avant

- ▷ Tirez la boucle **2** située dans la partie latérale du dossier et basculez le dossier vers l'avant.

Basculement vers l'arrière

Basculez le dossier vers l'arrière et verrouillez-le pour éviter qu'il ne se rabatte vers l'avant en cas de freinage.

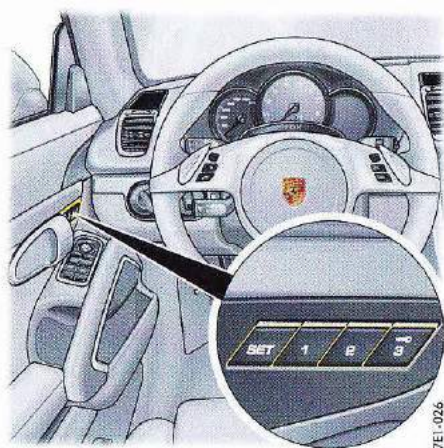

7E1-026

Mémorisation des réglages du véhicule

Pack mémoire

En combinaison avec le siège sport à réglage électrique ou le siège sport Plus adaptatif, le véhicule dispose du pack mémoire pour mémoriser les réglages individuels du véhicule.

Le pack mémoire comprend la mémorisation des **réglages ergonomiques** suivants :

- siège du conducteur,
- colonne de direction électrique et
- rétroviseurs extérieurs, ainsi que

les **réglages de confort** suivants :

- climatisation,
- écran multifonction et
- Porsche Communication Management (PCM).

⚠ AVERTISSEMENT

Appel des réglages automatiques du siège, des rétroviseurs et de la direction électrique

Des parties du corps risquent de se coincer ou d'être pincées en cas de rappel incontrôlé des réglages en mémoire.

- ▷ Vous pouvez interrompre l'appel automatique des réglages en actionnant un bouton de réglage au niveau du siège ou en appuyant sur une touche de mémorisation.
- ▷ Ne laissez pas d'enfants sans surveillance dans le véhicule.

Mémorisation des réglages sur la clé du véhicule

Les **réglages ergonomiques et de confort** peuvent être affectés individuellement sur les clés du véhicule.

Mémorisation automatique en verrouillant le véhicule

Cette fonction doit être activée dans l'écran multifonction.

- ▷ Reportez-vous au chapitre « ACTIVATION ET DÉACTIVATION MÉMOIRE AUTO » à la page 96.
- Les réglages sont mémorisés sur la clé du véhicule utilisée lors du verrouillage du véhicule.
- Pour les véhicules équipés du Porsche Entry & Drive, la mémorisation s'effectue en appuyant sur la touche de verrouillage dans la poignée de la porte.

i Information

Quand la fonction « Mémoire auto » est activée, les réglages mémorisés manuellement sur la clé sont écrasés à chaque verrouillage.

Mémorisation en actionnant le bouton 3

1. Appuyez sur le bouton **SET**. La diode du bouton s'allume.
2. Appuyez sur le bouton **3** dans les 10 secondes qui suivent.
Les réglages ergonomiques et de confort (correspondants à la clé) sont mémorisés. La mémorisation est confirmée par un signal sonore et la diode du bouton **SET** s'éteint.

Appel des réglages de la clé du véhicule

Les **réglages ergonomiques et de confort** peuvent être appelés individuellement de la clé du véhicule.

Automatiquement en déverrouillant le véhicule

Les réglages de la clé du véhicule utilisée sont appelés lorsque le véhicule est déverrouillé et que la porte côté conducteur est ouverte.

Sur les véhicules équipés du Porsche Entry & Drive, l'appel s'effectue en déverrouillant et en ouvrant la porte côté conducteur.

En actionnant le bouton 3

- ▷ Tandis que la porte côté conducteur est ouverte et que le contact est coupé, appuyez sur le bouton **3**. Les réglages se font automatiquement ou
Appuyez sur le bouton **3** jusqu'à ce que tous les réglages soient effectués.

Mémorisation des réglages sur les boutons 1 et 2

Les **réglages ergonomiques** peuvent être affectés individuellement aux boutons **1** et **2**.

1. Appuyez sur le bouton **SET**. La diode du bouton s'allume.

2. Appuyez sur le bouton **1** ou **2** dans les 10 secondes qui suivent.
Les réglages ergonomiques sont mémorisés sur le bouton correspondant. La mémorisation est confirmée par un signal sonore et la diode du bouton **SET** s'éteint.

Appel des réglages avec les boutons 1 et 2

Appel des **réglages ergonomiques** avec les boutons **1** ou **2**.

- ▷ Tandis que la porte côté conducteur est ouverte et que le contact est coupé, appuyez brièvement sur le bouton **1** ou **2**. Les réglages se font automatiquement ou appuyez sur le bouton **1** ou **2** jusqu'à ce que tous les réglages soient effectués.

Inhibition de la mémorisation automatique sur la clé du véhicule lors du verrouillage

Cette fonction doit être désactivée dans l'écran multifonction.

Pour plus d'informations sur l'activation et la désactivation de la fonction de mémorisation automatique :

- ▷ Reportez-vous au chapitre « ACTIVATION ET DÉSACTIVATION MÉMOIRE AUTO » à la page 96.

Fonction Easy-Entry Confort

(sur les véhicules équipés du siège sport à réglage électrique ou adaptatif)

La fonction d'aide à l'entrée Confort vous facilite la montée et la descente du véhicule.

Condition

- La fonction doit être activée dans l'écran multifonction.

Pour plus d'informations sur l'activation et la désactivation de la fonction d'aide à l'entrée Confort :

- ▷ Reportez-vous au chapitre « ACTIVATION ET DÉSACTIVATION DE LA FONCTION D'AIDE À L'ENTRÉE DANS LE VÉHICULE » à la page 96.

Descente

Le volant se déplace vers le haut :

- Dès que vous retirez la clé du contact **ou**, sur les véhicules équipés du Porsche Entry & Drive, dès que vous coupez le contact **et** que vous ouvrez la porte côté conducteur.

Le siège du conducteur recule :

- Dès que vous ouvrez la porte côté conducteur et que vous retirez la clé du contact **ou**, sur les véhicules équipés du Porsche Entry & Drive, dès que vous ouvrez la porte côté conducteur.

Montée

Le siège côté conducteur et le volant se trouvent dans leur position d'aide à l'entrée.

Dès que vous introduisez la clé de contact ou mettez le contact sur des véhicules équipés du Porsche Entry & Drive, le siège et le volant se placent dans la position mémorisée.

Information

En cas de changement de clé, le siège se met dans sa nouvelle position d'entrée, le cas échéant, spécifique à la clé.

Information

Une intervention manuelle sur le réglage du siège interrompt la fonction d'aide à l'entrée Confort. La position de conduite doit alors être réglée manuellement.

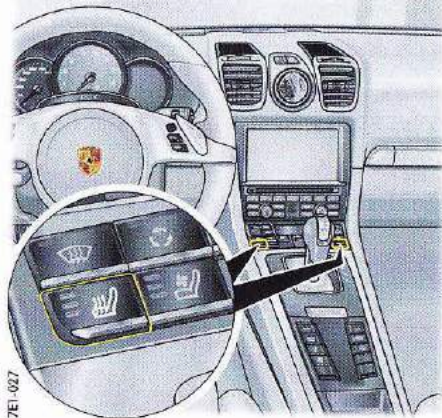

Chauffage des sièges

Le chauffage des sièges est opérationnel lorsque le moteur tourne. Vous pouvez régler la puissance de chauffage sur trois niveaux en appuyant plusieurs fois sur le bouton de chauffage du siège.

Marche

- ▷ Appuyez sur le bouton de chauffage du siège (plusieurs fois).
- Le niveau de chauffage sélectionné est indiqué par le nombre de voyants de contrôle allumés.

Arrêt

- ▷ Appuyez (plusieurs fois) sur le bouton de chauffage du siège jusqu'à ce que tous les voyants de contrôle soient éteints.

Lorsque la température de l'habitacle est élevée, le chauffage de siège n'est pas opérationnel. Lorsque l'état de charge de la batterie est critique, le chauffage des sièges est dans un premier temps restreint, puis désactivé.



Ventilation des sièges

La ventilation des sièges est opérationnelle lorsque le moteur tourne. Vous pouvez régler la ventilation des sièges sur trois niveaux en appuyant plusieurs fois sur le bouton de ventilation des sièges.

Marche

- ▷ Appuyez sur le bouton de ventilation des sièges (plusieurs fois).
- Le niveau de ventilation sélectionné est indiqué par le nombre de voyants de contrôle allumés.

Arrêt

- ▷ Appuyez (plusieurs fois) sur le bouton de ventilation des sièges jusqu'à ce que tous les voyants de contrôle soient éteints.

Si la température est inférieure à 15 °C, la ventilation des sièges ne peut pas être activée afin d'éviter un coup de froid.

Lorsque l'état de charge de la batterie est critique, la ventilation des sièges est dans un premier temps restreinte, puis désactivée.

Ceintures de sécurité

Les ceintures de sécurité ne sont pas adaptées aux personnes d'une taille inférieure à 150 cm. Dans ce cas, il convient d'utiliser des dispositifs de retenue appropriés.

DANGER

Ceintures de sécurité non enclenchées ou mal utilisées

En cas d'accident, les ceintures de sécurité non enclenchées n'offrent aucune protection. En cas d'accident, les ceintures de sécurité enclenchées de manière inappropriée augmentent le risque de blessures.

- ▶ Pour leur sécurité, tous les passagers doivent attacher leur ceinture pour chaque trajet. Informez également vos passagers de toutes les instructions figurant dans ce chapitre.
- ▶ N'utilisez jamais **une seule et même** ceinture de sécurité pour maintenir deux personnes à la fois.
- ▶ Ôtez les vêtements amples et enveloppants, car ils empêchent l'ajustement optimal des ceintures ainsi que votre liberté de mouvement.
- ▶ Ne faites pas passer la ceinture sur des objets rigides ou fragiles (lunettes, stylos, pipes, etc.). Ces objets peuvent en effet constituer un risque de blessures supplémentaire.
- ▶ Les sangles ne doivent pas être entortillées ou lâches.

DANGER

Utilisation de ceintures de sécurité endommagées

Des ceintures de sécurité endommagées, fortement sollicitées ou usées n'offrent pas une protection suffisante en cas d'accident.

Les systèmes prétensionneurs qui se sont déclenchés doivent être remplacés.

- ▶ Contrôlez régulièrement que toutes les ceintures sont en bon état, que leur toile n'est pas endommagée et que les serrures et les points de fixation fonctionnent bien.
- ▶ Les ceintures endommagées ou ayant subi de très fortes tensions lors d'un accident doivent être remplacées sans délai par des ceintures homologuées adaptées au siège. Ceci s'applique également aux systèmes prétensionneurs et aux limiteurs d'effort des sièges s'ils se sont déclenchés. Vous devez par ailleurs contrôler les points d'ancrage des ceintures. Consultez un atelier spécialisé. Nous vous recommandons de faire exécuter ces opérations par un concessionnaire Porsche, car celui-ci dispose du personnel d'atelier formé tout spécialement ainsi que des pièces détachées et outils nécessaires.
- ▶ Veillez à ce que les ceintures soient toujours intégralement enroulées lorsqu'elles ne sont pas utilisées, de manière à éviter qu'elles ne se salissent ou ne se détériorent.

Voyant de contrôle et message d'avertissement

Pour vous rappeler que vous devez attacher votre ceinture de sécurité jusqu'à ce que la languette de la ceinture conducteur soit introduite dans sa serrure :

- le voyant de contrôle du combiné d'instruments s'allume une fois le contact mis,
- un message d'avertissement s'affiche à l'écran multifonction du combiné d'instruments,
- un signal d'avertissement sonore (gong) retentit pendant environ 90 secondes dès que la vitesse dépasse 24 km/h.

Prétensionneurs

En cas d'accident, les ceintures de sécurité subissent une prétension en fonction de l'intensité de la collision.

Les prétensionneurs se déclenchent en cas de :

- Collisions frontales et arrière
- Collisions latérales
- Retournement du véhicule

Information

Le système prétensionneur ne peut se déclencher qu'une seule fois, il doit être remplacé dès le premier déclenchement.

Les travaux sur le système prétensionneur ne doivent être réalisés que par un atelier spécialisé. Nous vous recommandons de faire exécuter ces opérations par un concessionnaire Porsche, car celui-ci dispose du personnel d'atelier formé tout spécialement ainsi que des pièces détachées et outils nécessaires.

Le déclenchement des prétensionneurs provoque un dégagement de fumée. Cette fumée n'est pas le signe d'un incendie à bord du véhicule.

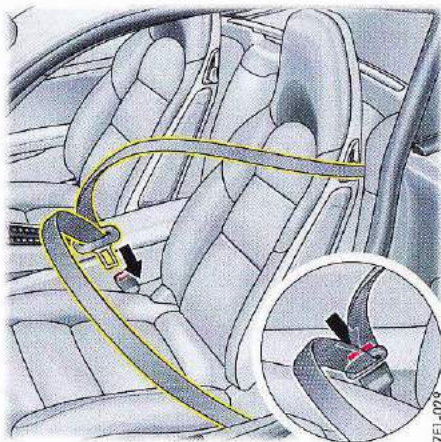

i Information

La ceinture peut se bloquer lorsque le véhicule est incliné ou lorsqu'elle est déroulée par saccades. La ceinture à enrouleur est bloquée lors d'accélération ou de freinages, de conduite en virage ou dans les côtes.

4. Introduisez ensuite la languette dans la serrure correspondante, du côté intérieur du siège, jusqu'à ce que vous entendiez un déclic.
5. Veillez à ce que les ceintures ne soient pas coincées ou entortillées et qu'elles ne frottent pas contre des arêtes vives.
6. La sangle inférieure de la ceinture doit toujours s'appliquer étroitement sur le bassin. Pour cela, tirez la sangle supérieure vers le haut une fois la ceinture attachée.
Pour les femmes enceintes, la sangle inférieure de la ceinture doit être placée le plus bas possible sur le bassin et ne doit pas exercer de pression sur le bas-ventre.
7. Pendant le trajet, assurez-vous aussi que la sangle inférieure reste bien plaquée contre le bassin en tirant sur le brin supérieur de la ceinture.

Ouverture de la ceinture de sécurité et mise en place de la ceinture

1. Maintenez la languette de verrouillage.
2. Appuyez sur la touche rouge au niveau de la ceinture de sécurité.
3. Guidez la languette jusqu'à l'enrouleur.

Systèmes airbag

Consignes générales de sécurité

⚠ DANGER Mauvaise position du siège ou chargement mal arimé

Les systèmes airbag peuvent remplir leur fonction de protection uniquement lorsque tous les occupants sont attachés et que la position des sièges est correcte. Les objets et les bagages doivent être fixés de manière sûre.

- ▷ **Le port de la ceinture est impératif dans tous les cas** car le déclenchement du système airbag dépend de l'intensité du choc et de l'angle de collision.
- ▷ Veillez à ce qu'aucune personne, aucun animal ni aucun objet ne se trouve entre le conducteur ou les passagers et le champ d'action des airbags.
- ▷ Saisissez toujours le volant par sa couronne.
- ▷ Pour exercer efficacement son rôle de protection, une certaine distance doit être maintenue entre l'airbag et le conducteur ou les passagers.
Choisissez donc une position assise à une distance suffisante des airbags.
Ne vous appuyez pas contre la face interne des portes (airbags latéraux).
- ▷ Aucun objet ne doit dépasser du vide-poches. Le vide-poches doit rester fermé lorsque le véhicule roule.
- ▷ Ne transportez pas d'objets lourds sur et devant les sièges.
- ▷ Ne déposez aucun objet sur le tableau de bord.
- ▷ Informez également vos passagers des instructions de ce chapitre.

- Posez toujours les pieds sur le plancher lorsque le véhicule roule. Ne posez pas les pieds sur le tableau de bord ou sur les sièges.

⚠ DANGER

Dysfonctionnements en cas de systèmes airbag manipulés

Les systèmes airbag manipulés n'offrent aucune protection. Ils risquent de ne pas se déclencher ou de se déclencher de manière non contrôlée. Un déclenchement non contrôlé peut entraîner de graves blessures.

- Aucune modification ne doit être apportée au câblage ni aux éléments du système airbag.
- N'apposez aucun autocollant ni habillage supplémentaire sur le volant ou dans la zone de l'airbag passager, des airbags latéraux et rideaux.
- N'utilisez pas de housses de siège.
- Ne posez aucun câble électrique pour équipements supplémentaires à proximité des faisceaux de câbles d'airbag.
- Ne démontez pas les composants de l'airbag (p. ex. volant, sièges, habillage des portières).
- Si vous revendez votre Porsche, pensez à informer l'acheteur que le véhicule est équipé d'un « système airbag » et renvoyez-le au chapitre « Systèmes airbag » de ce Manuel Technique.

⚠ DANGER

Non-activation de systèmes airbag déclenchés

Les systèmes airbag ne peuvent être déclenchés qu'une seule fois.

- Faites remplacer immédiatement les systèmes airbag qui se sont déclenchés.
- Consultez un atelier spécialisé pour tout défaut au niveau du système airbag.

Fonctionnement

Les airbags, associés à la ceinture de sécurité, représentent le système de sécurité offrant aux occupants la meilleure protection possible contre les blessures susceptibles de se produire en cas d'accident.

Les airbags protègent la tête, le bassin et la partie supérieure du corps, tout en amortissant la projection du conducteur et des passagers dans le sens du choc, qu'il soit frontal ou latéral.

Les **airbags frontaux** se trouvent, côté conducteur, sous la plaque rembourrée du volant et, côté passager, dans le tableau de bord.

Les **airbags latéraux** des sièges sont montés latéralement dans les dossiers des sièges.

Les **airbags rideaux** sont montés dans l'habillage des portières.

Les différents airbags peuvent se déclencher en fonction de l'angle et de la violence de la collision. Après amorçage, les airbags frontaux se vident si rapidement que le risque de perturbation visuelle est insignifiant. De même, la détonation d'amorçage en cas d'accident se perd dans le bruit de la collision.

Voyant de contrôle

Les dysfonctionnements sont signalés par le voyant de contrôle dans le compte-tours.

- Faites-les contrôler par un atelier spécialisé dans les cas suivants :
 - si le voyant de contrôle ne s'allume pas lorsque vous mettez le contact **ou**
 - si le voyant de contrôle ne s'éteint pas lorsque le moteur tourne **ou**
 - si le voyant de contrôle s'allume pendant que vous roulez.

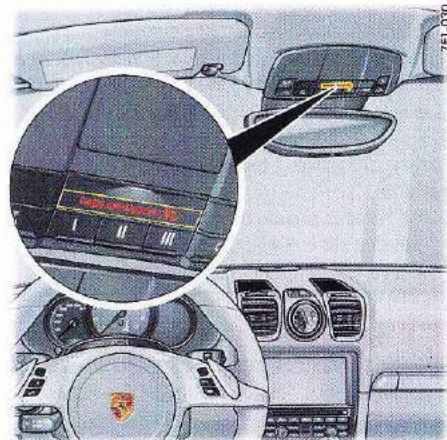

Voyant de contrôle PASS AIR BAG OFF

Le commutateur à clé de désactivation de l'airbag passager, le voyant de contrôle PASS AIR BAG OFF et la fixation ISOFIX ne sont pas montés de série. Ils peuvent faire l'objet d'un montage ultérieur.

Pour plus d'informations sur le mode de fonctionnement du voyant de contrôle PASS AIR BAG OFF :

- Reportez-vous au chapitre « DÉSACTIVATION ET ACTIVATION DE L'AIRBAG PASSAGER » à la page 33.

⚠ DANGER

Risque de blessures graves, voire mortelles dû à une anomalie ou à une panne de l'airbag passager. Si le voyant de contrôle de l'airbag PASS AIR BAG OFF ne s'allume pas une fois le contact mis et l'airbag désactivé, il peut s'agir d'un défaut du système.

- ▷ Ne montez pas de dispositif de retenue pour enfants sur le siège passager.
- ▷ Faites réparer le défaut sans tarder.

⚠ DANGER

Risque de blessures graves, voire mortelles pour le passager dû à l'airbag passager désactivé. Si vous laissez l'airbag passager désactivé après le démontage du siège enfant, il ne se déclenchera pas en cas d'accident.

- ▷ Réactivez impérativement l'airbag passager après le démontage du siège enfant.

Mise au rebut

Les générateurs de gaz intacts, les véhicules complets ou les systèmes avec unité airbag ne doivent pas être mis au rebut en tant que ferraille, déchets « normaux » ou dans d'autres lieux de stockage pour substances dangereuses.

Votre concessionnaire Porsche vous fournira toutes les informations à ce sujet.

Dispositifs de retenue pour enfants

N'utilisez aucun système de retenue pour enfants dans le siège baquet sport

⚠ DANGER

Risque de blessures graves, voire mortelles dû à l'airbag passager pour les personnes de très petite taille ou de faible poids.

L'airbag passager remplit sa fonction de protection uniquement pour les personnes d'une taille et d'un poids minimum définis. En cas d'installation d'un dispositif de retenue pour enfants sur le siège passager ou pour les personnes plus petites ou d'un poids inférieur, le déclenchement de l'airbag peut entraîner des blessures graves, voire mortelles.

- ▷ En cas d'installation de dispositifs de retenue pour enfants sur le siège passager, l'airbag passager doit obligatoirement être désactivé. Faites-vous conseiller par votre concessionnaire Porsche sur les possibilités d'installation d'un système de retenue pour enfants Porsche.

i Information

Le commutateur à clé de désactivation de l'airbag passager, le voyant de contrôle PASS AIR BAG OFF et la fixation ISOFIX ne sont pas montés de série. Ils peuvent faire l'objet d'un montage ultérieur.

- ▷ Consultez un atelier spécialisé. Nous vous recommandons de faire exécuter ces opérations par un concessionnaire Porsche, car celui-ci dispose du personnel d'atelier formé tout spécialement ainsi que des pièces détachées et outils nécessaires.

⚠ DANGER

Risque de blessures graves, voire mortelles dû à des dispositifs de retenue pour enfants utilisés de manière inappropriée.

Les sièges enfant non adaptés au type du véhicule ou installés de manière non conforme dans le véhicule n'offrent pas une protection suffisante en cas d'accident.

- ▷ Observez impérativement les instructions du manuel de montage séparé du siège enfant.
- ▷ N'utilisez aucun système de retenue pour enfants dans le siège baquet sport.
- ▷ Respectez impérativement les législations en vigueur dans les différents pays concernant l'utilisation de dispositifs de retenue pour enfants.
- ▷ N'utilisez que des dispositifs de retenue pour enfants recommandés par Porsche.

Ces systèmes ont été testés et conçus en relation avec l'habitacle de votre Porsche et les tranches de poids correspondantes des enfants.

Les autres systèmes n'ont pas été testés et peuvent constituer des risques de blessures importants.

- ▷ L'airbag passager doit être désactivé.
- ▷ Coupez systématiquement le chauffage des sièges, lorsque des dispositifs de retenue pour enfants sont montés.

Pour désactiver l'airbag passager :

- ↳ Reportez-vous au chapitre « DÉACTIVATION ET ACTIVATION DE L'AIRBAG PASSAGER » à la page 33.

Enfants de la tranche de poids 0 et 0+ : jusqu'à 13 kg

Les enfants appartenant à cette tranche de poids sont placés dans des dispositifs de retenue installés **dos à la route**.

- ↳ L'airbag passager doit être désactivé.

Enfants de la tranche de poids I : de 9 à 18 kg

Les enfants appartenant à cette classe de poids doivent être placés dans des dispositifs de retenue installés **dans le sens de la marche**.

- ↳ L'airbag passager doit être désactivé.

Enfants de la tranche de poids II : de 15 à 25 kg

Les enfants appartenant à cette classe de poids doivent être placés dans des dispositifs de retenue installés **dans le sens de la marche**.

- ↳ L'airbag passager doit être désactivé.

Enfants de la tranche de poids III : de 22 à 36 kg

Les enfants appartenant à cette tranche de poids doivent être placés dans des systèmes de retenue installés **dans le sens de la marche**.

- ↳ Le siège passager doit être réglé au préalable dans sa position arrière supérieure.

Positions de siège adaptées pour dispositifs de retenue pour enfants

Classes de poids et tranches d'âge	Dispositifs de retenue pour enfants sur le siège passager	Dispositifs de retenue pour enfants sur le siège passager
Catégorie 0 : jusqu'à 10 kg	U ¹ : convient aux dispositifs de retenue pour enfants de la catégorie « Universel » autorisés pour l'utilisation dans cette classe de poids.	X
Catégorie 0+ : jusqu'à 13 kg	U ¹ : convient aux dispositifs de retenue pour enfants de la catégorie « Universel » autorisés pour l'utilisation dans cette classe de poids.	X
Catégorie I : de 9 à 18 kg	UF : convient aux dispositifs de retenue pour enfants orientés dans le sens de la marche de la catégorie « Universel » autorisés pour l'utilisation dans cette classe de poids. Réglez le siège passager dans sa position arrière supérieure. Conformément aux recommandations, voir le tableau « Dispositifs de retenue pour enfants recommandés ».	IL
Catégorie II : de 15 à 25 kg	UF : convient aux dispositifs de retenue pour enfants orientés dans le sens de la marche de la catégorie « Universel » autorisés pour l'utilisation dans cette classe de poids. Réglez le siège passager dans sa position arrière supérieure. Conformément aux recommandations, voir le tableau « Dispositifs de retenue pour enfants recommandés ».	L
Catégorie III : de 22 à 36 kg	UF : convient aux dispositifs de retenue pour enfants orientés dans le sens de la marche de la catégorie « Universel » autorisés pour l'utilisation dans cette classe de poids. Réglez le siège passager dans sa position arrière supérieure. Conformément aux recommandations, voir le tableau « Dispositifs de retenue pour enfants recommandés ».	L

X : cette position ne convient pas.

IL : conformément aux recommandations, voir le tableau « Dispositifs de retenue pour enfants recommandés ».

Positions de siège adaptées pour dispositifs de retenue pour enfants

L'utilisation des dispositifs de retenue pour enfants ISOFIX suivants est autorisée.

Les catégories correspondantes, représentées par des lettres ou des données ISO, sont indiquées sur les sièges enfant.

Classes de poids et tranches d'âge	Catégorie de tailles	Dispositif	Points de fixation ISOFIX sur le siège passager
Porte-bébé	F	ISO / L1	X
	G	ISO / L2 (1)	X
Catégorie 0 : jusqu'à 10 kg	E	ISO / R1 (1)	IL
Catégorie 0+ : jusqu'à 13 kg	E	ISO / R1	IL
	D	ISO / R2 (1)	IL
Catégorie I : de 9 à 18 kg	D	ISO / R2	IL
	B	ISO / F2	IUF
	B1	ISO / F2X	IUF
	A	ISO / F3 (1)	IUF
Catégorie II : de 15 à 25 kg		(1)	IL
Catégorie III : de 22 à 36 kg		(1)	IL

X : cette position ne convient pas.

IL : conformément aux recommandations, voir le tableau « Dispositifs de retenue pour enfants recommandés ».

IUF : convient aux dispositifs de retenue pour enfants orientés dans le sens de la marche de la catégorie Universel autorisés pour l'utilisation dans cette classe de poids.

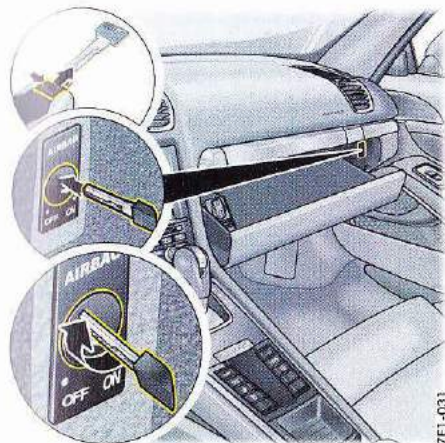

7E1-031

Désactivation et activation de l'airbag passager

- ▷ Désactivez **OFF** ou activez **ON** l'airbag passager à l'aide de la clé de secours.

Pour plus d'informations sur la clé de secours :

- ▷ Reportez-vous au chapitre « CLÉ DE SECOURS » à la page 17.

⚠ DANGER

Risque de blessures graves, voire mortelles pour le passager si vous laissez l'airbag passager désactivé après le démontage du siège enfant.

Si vous laissez l'airbag passager désactivé après le démontage du siège enfant, il ne se déclenche pas en cas d'accident.

- ▷ Réactivez impérativement l'airbag passager après le démontage du siège enfant.

Système de fixation de siège enfant-ISOFIX

N'utilisez aucun dispositif de retenue pour enfants dans le siège baquet sport.

N'utilisez que des dispositifs de retenue pour enfants avec système-ISOFIX recommandés par Porsche. Ces systèmes ont été testés et conçus en relation avec l'habitacle de votre Porsche et les tranches de poids correspondantes des enfants. Les autres systèmes n'ont pas été testés et peuvent constituer des risques de blessures importants.

Vous pouvez vous procurer des sièges enfant avec système ISOFIX chez votre concessionnaire Porsche.

- ▷ Observez impérativement les instructions du manuel de montage séparé du siège enfant.



Information

Le commutateur à clé de désactivation de l'airbag passager, le voyant de contrôle PASS AIR BAG OFF et la fixation ISOFIX ne sont pas montés de série. Ils peuvent faire l'objet d'un montage ultérieur (sauf sur les véhicules équipés d'un siège baquet sport).

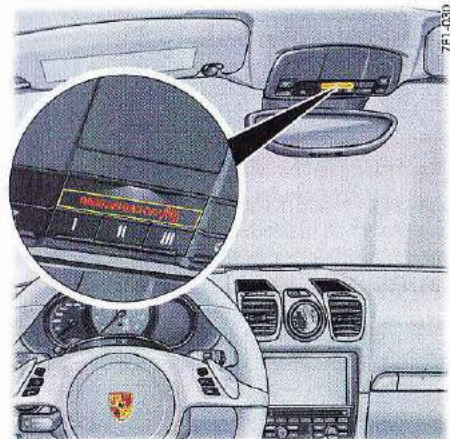

7E1-030

Voyant de contrôle PASS AIR BAG OFF

Si l'airbag passager est désactivé, le voyant de contrôle **PASS AIR BAG OFF** (figure) reste allumé dans l'unité de commande du toit, une fois le contact mis.

⚠ DANGER

Anomalie ou panne de l'airbag passager

Si le voyant de contrôle de l'airbag PASS AIR BAG OFF ne s'allume pas une fois le contact mis et l'airbag désactivé, il peut s'agir d'un défaut du système.

- ▷ Ne montez pas de dispositif de retenue pour enfants sur le siège passager.
- ▷ Faites réparer le défaut sans tarder. Consultez un atelier spécialisé. Nous vous recommandons de faire exécuter ces opérations par un concessionnaire Porsche, car celui-ci dispose du personnel d'atelier formé tout spécialement ainsi que des pièces détachées et outils nécessaires.

sur le thème AIRBAG dans le chapitre correspondant :

- ▷ Reportez-vous au chapitre « SYSTÈMES AIRBAG » à la page 26.

⚠ DANGER

Utilisation non conforme du siège enfant

Les sièges enfant non adaptés au type du véhicule ou installés de manière non conforme dans le véhicule n'offrent pas une protection suffisante en cas d'accident.

- ▷ Observez impérativement les instructions du manuel de montage séparé du siège enfant.
 - ▷ Respectez impérativement les législations en vigueur dans les différents pays concernant l'utilisation de dispositifs de retenue pour enfants.
 - ▷ N'utilisez que des dispositifs de retenue pour enfants recommandés par Porsche.
- Ces systèmes ont été testés et conçus en relation avec l'habitacle de votre Porsche et les tranches de poids correspondantes des enfants.
- Les autres systèmes n'ont pas été testés et peuvent constituer des risques de blessures importants.

- ▷ Faites-vous conseiller par votre concessionnaire Porsche sur les possibilités d'installation des dispositifs de retenue pour enfants Porsche.

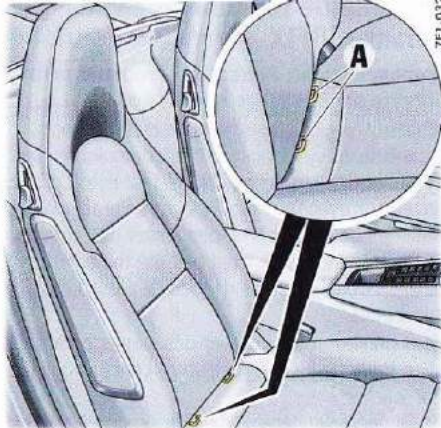

Montage d'un siège enfant avec système ISOFIX

- ▷ Reportez-vous au chapitre « DISPOSITIFS DE RETENUE POUR ENFANTS RECOMMANDÉS » à la page 30.

Les œillets de retenue **A** de la fixation-ISOFIX se trouvent au niveau de l'assise sur le siège passager.

1. Désactivez l'airbag passager à l'aide de la clé de secours **OFF**.
Le voyant de contrôle **PASS AIRBAG OFF** doit s'allumer dans l'unité de commande du toit.
Pour plus d'informations sur la clé de secours et la désactivation de l'airbag passager :
 - ▷ Reportez-vous au chapitre « DÉSACTIVATION ET ACTIVATION DE L'AIRBAG PASSAGER » à la page 33.
2. Fixez le siège enfant aux œillets de retenue **A**, conformément au manuel d'utilisation du siège enfant.
3. Tirez sur le siège enfant pour vérifier si les deux fixations sont bien enclenchées.

Rétroviseurs extérieurs

Le rétroviseur bombé vers l'extérieur (convexe) côté passager et le rétroviseur asphérique côté conducteur offrent un champ de vision élargi.

⚠ AVERTISSEMENT

Évaluation des conditions de circulation en se basant sur la représentation déformée de l'environnement dans les rétroviseurs extérieurs

Les rétroviseurs bombés font paraître les véhicules ou objets plus petits et plus éloignés qu'ils ne le sont en réalité.

- ▷ Tenez compte de cette distorsion lorsque vous évaluez la distance qui vous sépare des véhicules roulant derrière vous et lorsque vous effectuez un stationnement.
- ▷ Utilisez également le rétroviseur intérieur pour évaluer la distance.

AVIS

Risque de détérioration des rétroviseurs extérieurs lors du lavage du véhicule dans des installations de lavage automatique.

- ▷ Rabattez les rétroviseurs extérieurs avant d'utiliser l'installation de lavage automatique.

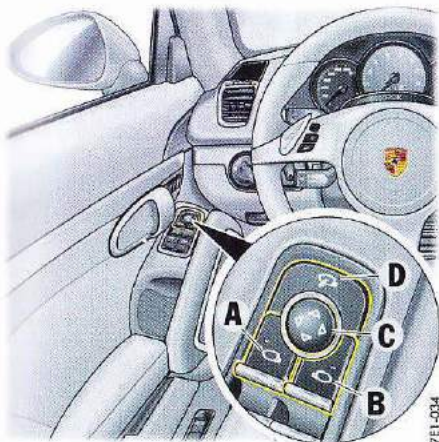

- A - Sélection du rétroviseur extérieur côté conducteur
- B - Sélection du rétroviseur extérieur côté passager
- C - Réglage des rétroviseurs extérieurs
- D - Rabattement électrique des rétroviseurs extérieurs

Réglage des rétroviseurs extérieurs

Le réglage électrique des rétroviseurs extérieurs est opérationnel :

- Lorsque le contact est mis.
- Lorsque le contact est coupé jusqu'à la première ouverture de la porte du conducteur ou du passager, mais au maximum pendant 10 minutes.



1. Choisissez le bouton de sélection **A** pour le côté conducteur ou le bouton de sélection **B** pour le côté passager. Le voyant de contrôle du bouton sélectionné s'allume.
2. Modifiez le réglage des rétroviseurs extérieurs en appuyant sur le bouton de réglage **C** dans la direction voulue.

En cas de panne du réglage électrique

- ▷ Réglez le rétroviseur en appuyant sur la surface du miroir.

Rabattement manuel des rétroviseurs extérieurs

- ▷ Faites pivoter à la main le boîtier du rétroviseur vers l'intérieur jusqu'en butée.

Déploiement manuel des rétroviseurs extérieurs

- ▷ Déployez à la main le boîtier du rétroviseur jusqu'en butée.

Rabattement et déploiement électriques des rétroviseurs extérieurs

- ▷ Appuyez sur le bouton **D**. Les deux rétroviseurs extérieurs se rabattent ou se déploient automatiquement.

En cas de panne du réglage électrique

- ▷ Rabattez ou déployez manuellement les rétroviseurs.

Rabattement / Déploiement automatique des rétroviseurs extérieurs

Une fois le véhicule verrouillé, les rétroviseurs extérieurs se rabattent automatiquement.

Condition :

- La fonction est activée dans l'écran multifonction.

Déploiement automatique des rétroviseurs extérieurs

- ▷ Mettez le contact. Les rétroviseurs extérieurs se déploient.

Information

Lorsque mettez le contact, les rétroviseurs extérieurs ne se déploient pas automatiquement si vous les avez rabattus manuellement à l'aide du bouton **D**.

En cas de panne du réglage électrique

- ▷ Déployez à la main le rétroviseur jusqu'en butée.

mémorisation des réglages des rétroviseurs extérieurs

Sur les véhicules disposant d'une mémoire, il est possible de mémoriser les réglages individuels des rétroviseurs extérieurs sur les touches personnelles du côté conducteur et sur la clé du véhicule.

Pour plus d'informations sur la mémorisation et l'appel des réglages du véhicule :

- ▷ Reportez-vous au chapitre « MÉMORISATION DES RÉGLAGES DU VÉHICULE » à la page 22.

Dégivrage des rétroviseurs extérieurs

Lorsque le moteur tourne, le dégivrage des rétroviseurs extérieurs est activé automatiquement dès que vous activez le dégivrage de la lunette arrière.

Pour plus d'informations sur l'activation du dégivrage de la lunette arrière :

- ▷ Reportez-vous au chapitre « DÉGIVRAGE DE LA LUNETTE ARRIÈRE / DÉGIVRAGE DES RÉTROVISEURS EXTÉRIEURS » à la page 50.

Lorsque l'état de charge de la batterie est critique, le dégivrage des rétroviseurs extérieurs est dans un premier temps restreint, puis désactivé.

Pivotement du rétroviseur vers le bas pour le stationnement

Lorsque vous enclenchez la marche arrière, le rétroviseur **côté passager** pivote légèrement vers le bas afin que le rebord du trottoir vienne se placer dans votre champ visuel.

- ▷ Reportez-vous au chapitre « PIVOTEMENT DU RÉTROVISEUR VERS LE BAS POUR LE STATIONNEMENT » à la page 170.

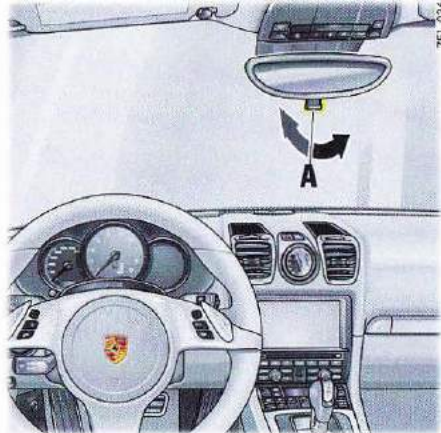

Rétroviseur intérieur

Le rétroviseur intérieur reflète une image non déformée.

Lors du réglage du rétroviseur, le levier de réglage anti-éblouissement **A** doit être positionné vers l'avant.

- ▷ Position de base = levier vers l'avant.
- ▷ Position anti-éblouissement = levier vers l'arrière.

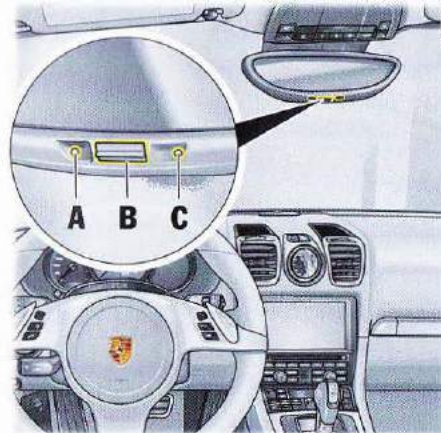

Rétroviseur anti-éblouissement intérieur

Des capteurs placés sur les faces avant et arrière du rétroviseur intérieur mesurent l'incidence lumineuse. Selon l'intensité lumineuse, le rétroviseur passe automatiquement en mode anti-éblouissement.

Information

L'incidence lumineuse ne doit pas être modifiée dans la zone de détection du capteur de luminosité **C** (p. ex. par l'apposition d'autocollants sur la lunette arrière).

Désactivation du réglage automatique anti-éblouissement

- ▷ Appuyez sur le bouton **B**.
Le voyant de contrôle **A** s'éteint.



Information

Le réglage anti-éblouissement se désactive automatiquement quand :

- ▷ la marche arrière est enclenchée **ou**
- ▷ l'éclairage intérieur est allumé.

Activation du réglage automatique anti-éblouissement

- ▷ Appuyez sur le bouton **B**.
Le voyant de contrôle **A** s'allume.

ATTENTION

Fuite d'électrolyte si le rétroviseur est cassé

De l'électrolyte peut s'échapper du miroir d'un rétroviseur si celui-ci est cassé. Ce liquide irrite la peau et les yeux.

- ▷ En cas de contact de l'électrolyte avec la peau ou les yeux, lavez immédiatement à l'eau claire.
Le cas échéant, consultez un médecin.

AVIS

Risque de détérioration de la peinture, des éléments en cuir et en plastique et des vêtements. L'électrolyte ne peut être nettoyé que s'il est encore humide.

- ▷ Nettoyez les éléments concernés à l'eau.

Rétroviseurs extérieur à réglage automatique anti-éblouissement

Le réglage anti-éblouissement des rétroviseurs extérieurs est automatiquement activé avec celui du rétroviseur intérieur.

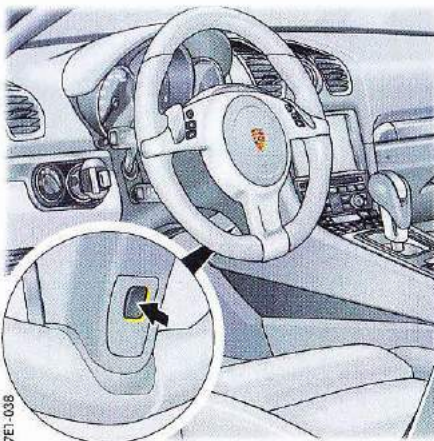

7E1-008

Chauffage du volant

Vous pouvez mettre en marche et arrêter le chauffage du volant à l'aide du bouton situé au dos du volant lorsque le moteur tourne.

Activation et désactivation du volant chauffant

- ▷ Appuyez sur le bouton.
Sur l'écran multifonction, le message « Volant chauffant activé » ou « Volant chauffant désactivé » s'affiche pendant 2 secondes.

Réglage du volant

En fonction de l'équipement du véhicule, vous pouvez régler le volant ou la colonne de direction manuellement ou électriquement dans quatre directions.

AVERTISSEMENT

Réglage du volant en conduisant

Si vous réglez le volant en conduisant, celui-ci peut reculer plus que souhaité. Ceci peut conduire à la perte de contrôle du véhicule.

- ▷ Ne réglez jamais le volant pendant que vous conduisez.

AVERTISSEMENT

Appel incontrôlé des réglages de la mémoire

Des parties du corps peuvent être coincées ou écrasées en cas d'actionnement involontaire des touches personnelles à l'arrêt.

- ▷ Ne laissez pas d'enfants sans surveillance dans le véhicule.

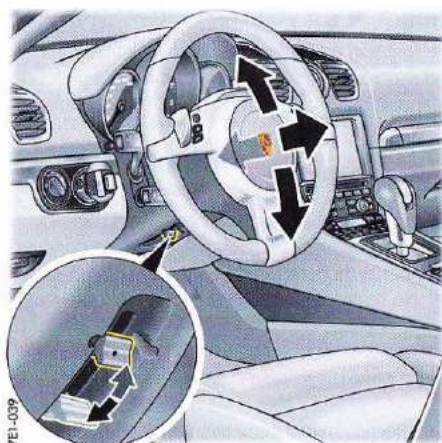

7E1-039

Réglage manuel du volant

Réglage manuel du volant

1. Insérez la clé de contact entièrement dans le contacteur d'allumage.
2. Pivotez le levier de verrouillage situé sous la colonne de direction vers le bas.
3. Adaptez le réglage de la colonne de direction à l'inclinaison de votre dossier et à la position de votre siège, en déplaçant la colonne de direction en hauteur et en profondeur.
4. Rebasculez le levier de verrouillage en position initiale et laissez un cran s'encliqueter distinctement.

Si nécessaire, déplacez légèrement la colonne de direction dans le sens longitudinal.

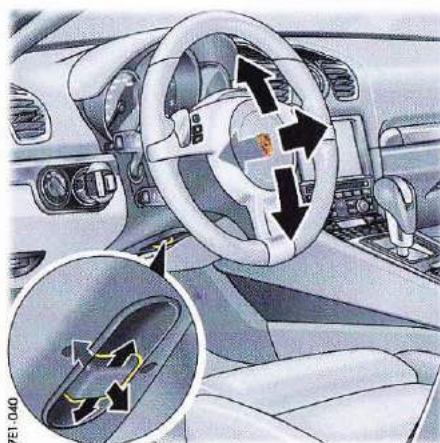

7E1-040

Réglage électrique du volant

Réglage électrique du volant

- ▷ Déplacez le commutateur de commande situé sous la colonne de direction dans la direction voulue jusqu'au réglage souhaité.

Le réglage du volant est mémorisé avec les réglages du véhicule.

Pour plus d'informations sur la mémorisation et l'appel du réglage de la colonne de direction :

- ▷ Reportez-vous au chapitre « MÉMORISATION DES RÉGLAGES DU VÉHICULE » à la page 22.

Volant multifonction

AVERTISSEMENT Réglage et utilisation en conduisant

Vous risquez de ne plus être attentif aux événements extérieurs si vous réglez et utilisez l'écran multifonction, l'autoradio, le système de navigation, le téléphone, etc. en conduisant. Ceci peut conduire à la perte de contrôle du véhicule.

- ▶ Quand vous conduisez, n'utilisez ces composants que lorsque les conditions de circulation le permettent.
- ▶ Entrenez les commandes et les réglages importants uniquement lorsque le véhicule est à l'arrêt.

Les touches de fonction du volant vous permettent d'utiliser les systèmes de communication Porsche suivants selon l'équipement de votre véhicule :

- Téléphone
- PCM
- CDR-31
- Écran multifonction du combiné d'instruments

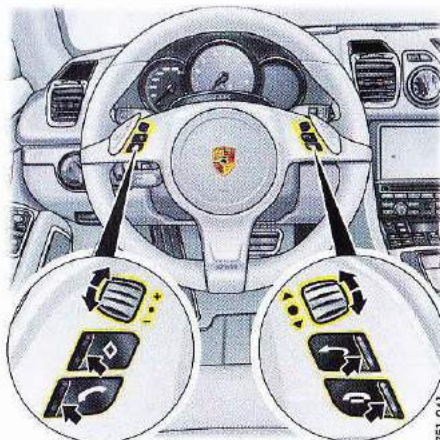

Fonctionnement du volant multifonction

- Lorsque le contact est mis.
- ▶ Avant d'utiliser les touches de fonction, veuillez consulter les notices fournies avec les systèmes de communication Porsche.

i Information

Il n'est pas possible d'activer et de désactiver les systèmes de communication Porsche à l'aide du volant multifonction.

Touches de fonction du volant multifonction

i Information

Les sélecteurs supérieurs gauche et droit du volant possèdent également une fonction de bouton-poussoir.

- +**
-
Tourner le sélecteur de volume
Vers le haut – plus fort.
Vers le bas – moins fort.
Appuyer sur le sélecteur de volume
Activer et désactiver le volume / la sourdine.
- ▲**
▼
Tourner le sélecteur
Sélectionner / marquer un menu principal ou une option de menu dans l'écran multifonction. Tourner pour cela le sélecteur vers le haut ou le bas.
Appuyer sur le sélecteur
Accéder directement au sous-menu ou à la fonction sélectionnée.
- ◇**
Appuyer sur la touche en forme de losange
Appeler la fonction mémorisée.
Vous pouvez affecter la fonction désirée à cette touche dans l'écran multifonction du combiné d'instruments.
- ↶**
Appuyer sur la touche Retour
Retour dans le menu.
- ☎**
Appuyer sur la touche Décrocher
Prendre une communication.
- ☎**
Appuyer sur la touche Raccrocher
Raccrocher ou rejeter un appel.

Climatisation

Climatisation manuelle.....	42
Climatisation 2 zones à régulation automatique	45
Buses d'air	50
Dégivrage de la lunette arrière / Dégivrage des rétroviseurs extérieurs	50

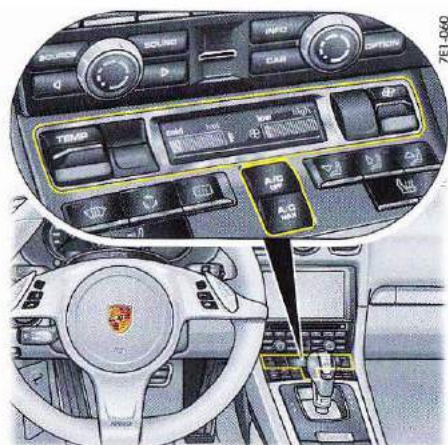

Climatisation manuelle

Sur la climatisation manuelle, vous pouvez régler manuellement le débit d'air, la répartition de l'air et la température et adapter ainsi la climatisation de l'habitacle.

Remarques concernant le compresseur de climatisation

Le compresseur de climatisation

- peut s'arrêter temporairement en cas de surcharge extrême du moteur, afin que le moteur puisse refroidir suffisamment.
- s'arrête automatiquement à des températures inférieures à env. 2 °C et ne peut pas être réactivé, même manuellement.
- offre une efficacité maximale vitres fermées. Si le véhicule est resté longtemps exposé au soleil, il est conseillé de ventiler brièvement l'habitacle, glaces ouvertes.
- En fonction de la température extérieure et de l'humidité ambiante, de l'eau condensée peut s'écouler du condenseur et former une flaque d'eau sous le véhicule.

Ceci est normal et n'est pas le signe d'un défaut d'étanchéité.

Remarques concernant la coupure automatique des consommateurs électriques

Lorsque l'état de charge de la batterie est critique, les fonctions de climatisation et de chauffage suivantes sont, dans un premier temps, restreintes puis désactivées.

- Chauffage des sièges
- Ventilation des sièges
- Dégivrage de lunette arrière / rétroviseurs extérieurs
- Ventilateur d'air extérieur
- Compresseur de climatisation



Mode A/C

Lorsque la température extérieure est supérieure à environ 2 °C, le compresseur de climatisation peut être mis en marche ou arrêté manuellement. À des températures extérieures inférieures à env. 2 °C, le compresseur de climatisation s'arrête automatiquement.

Activation du mode A/C

Pour refroidir l'habitacle de telle sorte que la température intérieure soit inférieure à la température extérieure, le mode A/C doit être activé.

- ▷ Appuyez sur le bouton **A/C OFF**.
Le voyant de contrôle du bouton s'éteint.
Le compresseur de climatisation est en marche.
La fonction de refroidissement est activée.

Désactivation du mode A/C

Vous pouvez désactiver manuellement le mode A/C, par exemple, pour économiser du carburant.

- ▷ Appuyez sur le bouton **A/C OFF**.

Le voyant de contrôle du bouton s'allume.

Le compresseur de climatisation est arrêté.

La fonction de refroidissement est désactivée.

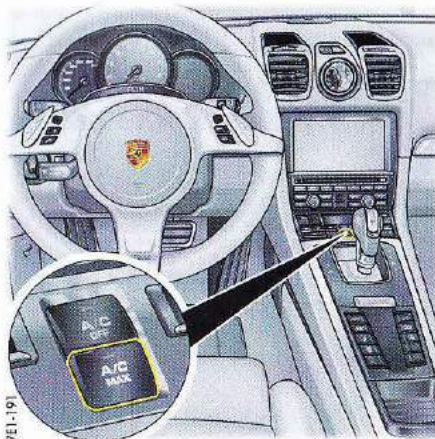

Mode A/C MAX

En mode A/C MAX, l'habitacle du véhicule est refroidi avec le refroidissement maximum.

Activation du mode A/C MAX

- ▷ Appuyez sur le bouton **A/C MAX**.
Le voyant de contrôle du bouton s'allume.

Désactivation du mode A/C MAX

- ▷ Appuyez sur le bouton **A/C MAX**.
Le voyant de contrôle du bouton s'éteint.



Dégivrage du pare-brise

Activation du dégivrage

- ▷ Appuyez sur le bouton .
Le voyant de contrôle du bouton s'allume.
L'air est dirigé vers le pare-brise et les vitres latérales.
Le pare-brise est désembué ou dégivré le plus rapidement possible.

Désactivation du dégivrage

- ▷ Appuyez sur le bouton .
Le voyant de contrôle du bouton s'éteint.



7E1-186

Recyclage de l'air

Activation du recyclage de l'air

- ▷ Appuyez sur le bouton . Le voyant de contrôle du bouton s'allume. L'admission d'air extérieur est interrompue et seul l'air de l'habitacle recircule.

Désactivation du recyclage de l'air

- ▷ Appuyez sur le bouton .
- Le voyant de contrôle du bouton s'éteint.



Information

En cas de désactivation manuelle ou automatique du compresseur de climatisation, le recyclage de l'air s'arrête automatiquement au bout de 3 minutes environ.

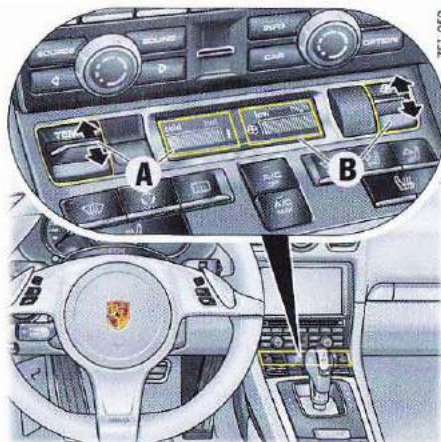

7E1-059

- A - Réglage de la température
- B - Réglage du débit d'air

Réglage de la température

La température est affichée sous forme de graphique à barres.

Augmentation de la température

- ▷ Actionnez le bouton **TEMP** vers le haut. Si **toutes les barres** sont affichées, la température est réglée sur **chaud maximal (hot)**.

Réduction de la température

- ▷ Actionnez le bouton **TEMP** vers le bas. Si **aucune barre** n'est affichée, la température est réglée sur **froid maximal (cold)**.

Réglage du débit d'air

Le débit d'air sélectionné est représenté sur l'écran à côté du symbole  sous la forme d'un affichage à barres. Plus le nombre de barres augmente, plus le débit d'air est élevé dans l'habitacle.

Augmentation du débit d'air

- ▷ Actionnez le bouton  vers le haut.

Réduction du débit d'air

- ▷ Actionnez le bouton  vers le bas. Si vous tournez le bouton du débit d'air jusqu'à ce que la mention **OFF** s'affiche sur l'écran de la climatisation, l'admission d'air extérieur s'interrompt et le compresseur de climatisation est arrêté.



AVERTISSEMENT Gêne visuelle si le débit d'air est sur **OFF**

Les vitres peuvent s'embuer quand le débit d'air est en position **OFF**.

- ▷ Actionnez le bouton  vers le haut (augmenter le débit d'air).

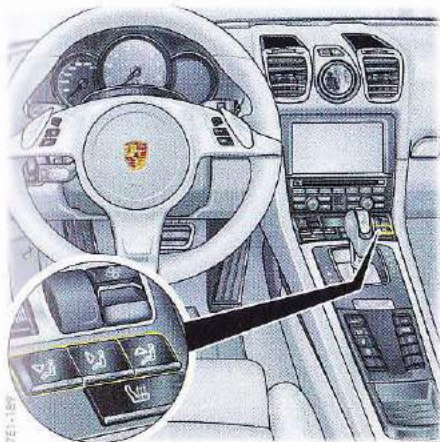



Annulation manuelle de la répartition de l'air

Appuyez de nouveau sur la touche de répartition d'air correspondante.

Le voyant de contrôle du bouton s'éteint.

Réglage manuel de la répartition de l'air

- ▷ Appuyez sur le bouton .
L'air est dirigé vers le pare-brise et les vitres latérales.
 - ▷ Appuyez sur le bouton .
L'air sort des buses centrales et latérales. Les buses d'air doivent être ouvertes.
 - ▷ Appuyez sur le bouton .
L'air est dirigé vers le plancher.
- Le voyant de contrôle du bouton s'allume.



Climatisation 2 zones à régulation automatique

Vous pouvez régler individuellement la température du côté conducteur et du côté passager.

En mode automatique, la climatisation régule automatiquement la température, la répartition et le débit d'air présélectionnés pour l'habitacle en fonction des différents facteurs d'influence (p. ex., rayonnement du soleil, qualité de l'air).

Lorsque vous effectuez les réglages manuellement, le mode automatique est désactivé. Dans ce cas, la régulation automatique de la climatisation reste opérationnelle pour les fonctions de climatisation que vous n'avez pas modifiées manuellement.

Remarques concernant le compresseur de climatisation

Le compresseur de climatisation

- peut s'arrêter temporairement en cas de surcharge extrême du moteur, afin que le moteur puisse refroidir suffisamment.
 - s'arrête automatiquement à des températures inférieures à env. 2 °C et ne peut pas être réactivé, même manuellement.
 - offre une efficacité maximale vitres fermées. Si le véhicule est resté longtemps exposé au soleil, il est conseillé de ventiler brièvement l'habitacle, glaces ouvertes.
 - En fonction de la température extérieure et de l'humidité ambiante, de l'eau condensée peut s'écouler du condenseur et former une flaque d'eau sous le véhicule.
- Ceci est normal et n'est pas le signe d'un défaut d'étanchéité.

Remarques concernant la coupure automatique des consommateurs électriques

Lorsque l'état de charge de la batterie est critique, les fonctions de climatisation et de chauffage suivantes sont, dans un premier temps, restreintes puis désactivées.

- Chauffage des sièges
- Ventilation des sièges
- Dégivrage de lunette arrière / rétroviseurs extérieurs
- Ventilateur d'air extérieur
- Compresseur de climatisation



7E1-04-6

Capteur de température de l'habitacle

Capteurs

Pour ne pas entraver le fonctionnement de la climatisation, ne recouvrez pas le capteur de température de l'habitacle de la climatisation et ne collez rien dessus.

i Information

L'écran multifonction du combiné d'instruments permet d'effectuer des réglages de climatisation supplémentaires :

- ▷ Reportez-vous au chapitre « RÉGLAGE DE LA CLIMATISATION » à la page 97.

Sur les véhicules disposant d'une mémoire, tous les réglages de la climatisation sont mémorisés sur la clé utilisée lorsque vous verrouillez le véhicule.



7E1-04-7

Mode A/C

En mode automatique, le mode A/C est activé par défaut.

La puissance du compresseur de climatisation est réglée de manière entièrement automatique en fonction des besoins.

À des températures extérieures inférieures à env. 2 °C, le compresseur de climatisation s'arrête automatiquement.

Activation du mode A/C

Pour refroidir l'habitacle de telle sorte que la température intérieure soit inférieure à la température extérieure, le mode A/C doit être activé.

- ▷ Appuyez sur le bouton **A/C OFF**.

Le voyant de contrôle du bouton s'éteint. Le compresseur de climatisation est en marche.

ou

Appuyez sur le bouton **AUTO/MONO**.

La fonction de refroidissement est activée.

Désactivation du mode A/C

Vous pouvez désactiver manuellement le mode A/C, par exemple, pour économiser du carburant.

- ▷ Appuyez sur le bouton **A/C OFF**.

Le voyant de contrôle du bouton s'allume.

Le compresseur de climatisation est arrêté.

La fonction de refroidissement est désactivée.

Mode MONO

En mode Mono, la température du côté conducteur et du côté passager est uniformisée et réglée à l'aide du bouton **TEMP** du côté conducteur.

Activation du mode MONO

- ▷ Appuyez sur le bouton **AUTO/MONO** jusqu'à ce que MONO s'affiche à l'écran.
- ▷ Réglez la température du côté conducteur et du côté passager avec le bouton **TEMP** du côté conducteur.

Désactivation du mode MONO

- ▷ Appuyez sur le bouton **AUTO/MONO** ou le bouton **TEMP** du côté passager.



7E1-048

Mode A/C MAX

En mode A/C MAX, l'habitacle du véhicule est refroidi avec le refroidissement maximum.

Aucune régulation automatique de la température de l'habitacle n'est réalisée.

Activation du mode A/C MAX

- ▷ Appuyez sur le bouton **A/C MAX**.
Le voyant de contrôle du bouton s'allume.

Désactivation du mode A/C MAX

- ▷ Appuyez sur le bouton **A/C MAX**.
Le voyant de contrôle du bouton s'éteint.
ou
Appuyez sur le bouton **AUTO/MONO**.

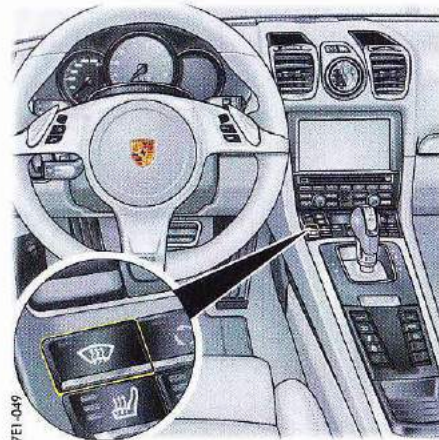

7E1-049

Dégivrage du pare-brise

Activation du dégivrage

- ▷ Appuyez sur le bouton .
Le voyant de contrôle du bouton s'allume.
L'air est dirigé vers le pare-brise et les vitres latérales.
Le pare-brise est désembué ou dégivré le plus rapidement possible.

Désactivation du dégivrage

- ▷ Appuyez sur le bouton .
Le voyant de contrôle du bouton s'éteint.
ou
Appuyez sur le bouton **AUTO/MONO**.



7E1-050

Recyclage de l'air

Activation du recyclage de l'air

- ▷ Appuyez sur le bouton . Le voyant de contrôle du bouton s'allume. L'admission d'air extérieur est interrompue et seul l'air de l'habitacle recircule.

Désactivation du recyclage de l'air

- ▷ Appuyez sur le bouton . Le voyant de contrôle du bouton s'éteint.



Information

En cas de désactivation manuelle ou automatique du compresseur de climatisation, le recyclage de l'air s'arrête au bout de 3 minutes environ.

Réglage du recyclage automatique de l'air

En mode recyclage automatique de l'air, l'admission d'air frais est réglée automatiquement selon la qualité de l'air.

Vous pouvez activer et désactiver le mode recyclage automatique de l'air à l'écran multifonction.

À des températures extérieures inférieures à env. 5 °C, le mode recyclage automatique de l'air est automatiquement désactivé afin d'éviter que les vitres ne s'embuent.

Pour plus d'informations sur le réglage du mode recyclage automatique de l'air dans l'écran multifonction :

- ▷ Reportez-vous au chapitre « RÉGLAGE DE LA CLIMATISATION » à la page 97.



Information

Le mode de fonctionnement recommandé est le recyclage automatique de l'air (réglage par défaut).

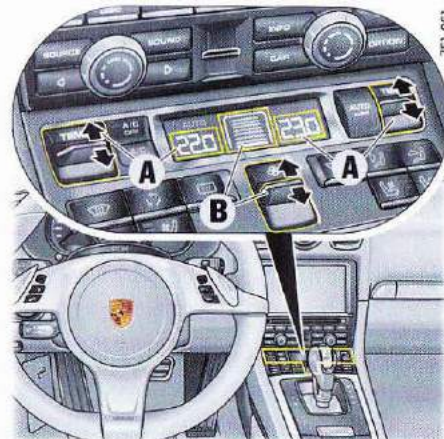

7E1-051

- A - Réglage de la température côté gauche / côté droit
- B - Réglage du débit d'air

Réglage de la température

La température de l'habitacle peut être réglée séparément, du côté conducteur et du côté passager, entre 16 °C et 29,5 °C selon votre confort personnel. Température conseillée : 22 °C.

La température sélectionnée s'affiche à l'écran.

Augmentation de la température

- ▷ Actionnez le bouton **TEMP** vers le haut. La température réglée s'affiche sur l'écran de la climatisation.



Information

Appuyez sur le bouton **AUTO/MONO** pour régler la température sélectionnée auparavant.



Information

Le refroidissement ou le chauffage de l'habitacle à la température sélectionnée s'effectue toujours avec la puissance maximale de refroidissement ou de chauffage de la climatisation.

La température souhaitée ne sera **pas** atteinte plus rapidement si vous réglez momentanément la température sur une valeur plus élevée ou plus basse.

Réglage du débit d'air

Le débit d'air sélectionné est représenté sur l'écran au-dessus du bouton  sous la forme d'un affichage à barres. Plus le nombre de barres augmente, plus le débit d'air est élevé dans l'habitacle.

Augmentation du débit d'air

▷ Actionnez le bouton  vers le haut.

Réduction du débit d'air

▷ Actionnez le bouton  vers le bas.

Appuyez sur la touche **AUTO/MONO** pour revenir en mode automatique.

Si vous tournez le bouton du débit d'air jusqu'à ce que la mention **OFF** s'affiche sur l'écran de la climatisation, l'admission d'air extérieur s'interrompt et le compresseur de climatisation est arrêté.



AVERTISSEMENT

Gêne visuelle si le débit d'air est sur **OFF**

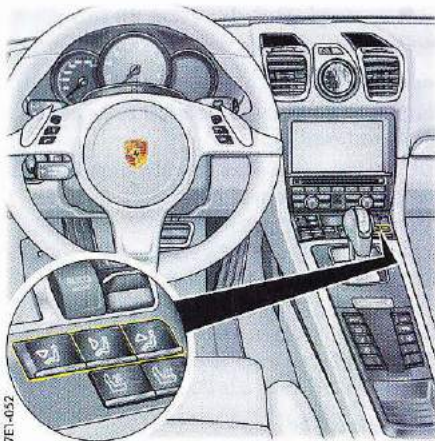

Les vitres peuvent s'embuer quand le débit d'air est en position **OFF**.

▷ Actionnez le bouton  vers le haut (augmenter le débit d'air).



7E1-052

Réglage manuel de la répartition de l'air

- ▷ Appuyez sur le bouton .
L'air est dirigé vers le pare-brise et les vitres latérales.
- ▷ Appuyez sur le bouton .
L'air sort des buses centrales et latérales. Les buses d'air doivent être ouvertes.
- ▷ Appuyez sur le bouton .
L'air est dirigé vers le plancher.

Le voyant de contrôle du bouton s'allume.

Annulation manuelle de la répartition de l'air

- ▷ Appuyez de nouveau sur la touche de répartition d'air correspondante.
Le voyant de contrôle du bouton s'éteint.
- ou**
Appuyez sur le bouton **AUTO/MONO**.
Le débit et la répartition de l'air sont automatiquement régulés et les variations de température extérieure compensées.

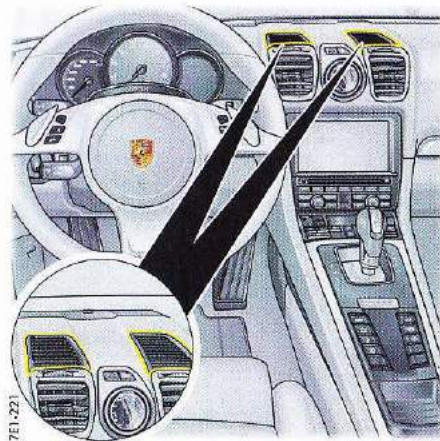

7E1-221

Zone de ventilation élargie

Sur la climatisation 2 zones à régulation automatique, l'écran multifonction du combiné d'instruments vous permet d'activer ou de désactiver séparément la zone de ventilation élargie sur la partie supérieure du tableau de bord. L'afflux d'air dans l'habitacle du véhicule est moins direct.

Le système automatique de la climatisation régule le débit d'air soufflé.



7E1-053

Buses d'air

Des buses d'air à ouverture et fermeture manuelles sont situées sur le tableau de bord. En outre, il est possible de régler la direction du flux d'air.

○ Ouverture des buses d'air

- ▷ Tournez la molette sur les buses d'aération vers la droite.

● Fermeture des buses d'air

- ▷ Tournez la molette sur les buses d'aération vers la gauche.



Information

- ▷ Par temps froid, nous vous recommandons de garder la buse d'air centrale fermée pour une climatisation optimale de l'habitacle et de ne l'ouvrir que pour vous réchauffer les mains selon vos besoins.

Changement de la direction du flux d'air

- ▷ Pivotez les lamelles des buses d'air dans la direction souhaitée.

Réglages de la climatisation sur l'écran multifonction

(sur les véhicules avec climatisation 2 zones à régulation automatique)

L'écran multifonction du combiné d'instruments permet d'effectuer des réglages supplémentaires pour la climatisation du véhicule.

Pour plus d'informations sur les réglages de la climatisation à l'écran multifonction :

- ▷ Reportez-vous au chapitre « RÉGLAGE DE LA CLIMATISATION » à la page 97.

Circulation d'air

La circulation d'air en mode automatique peut être réglée sur trois niveaux :

- « Douce » :
Recommandé pour les personnes sensibles aux courants d'air souhaitant une climatisation des plus discrètes.
- « Normale » :
Réglage par défaut.
- « Intense » :
Aération plus forte de l'habitacle.
L'afflux d'air est nettement perceptible.

Zone de ventilation élargie

- ▷ La zone de ventilation élargie peut être activée ou désactivée séparément sur la partie supérieure du tableau de bord.

Recyclage automatique de l'air

- ▷ Le recyclage automatique de l'air peut être désactivé ou activé.



7E1-054

Dégivrage de la lunette arrière / Dégivrage des rétroviseurs extérieurs

Le dégivrage de lunette arrière / des rétroviseurs extérieurs est opérationnel lorsque le moteur tourne.

Marche

- ▷ Appuyez sur le bouton .
Le voyant de contrôle du bouton s'allume.

Selon la température extérieure, le dégivrage se désactive automatiquement au bout d'environ 5 à 20 minutes.

- ▷ Appuyez de nouveau sur le bouton pour réactiver le dégivrage.

Arrêt

- ▷ Appuyez sur le bouton .
Le voyant de contrôle du bouton s'éteint.

Lorsque l'état de charge de la batterie est critique, le dégivrage de la lunette arrière / des rétroviseurs extérieurs est dans un premier temps restreint, puis désactivé.

Lève-vitres électriques.....52

Lève-vitres électriques



AVERTISSEMENT

Ouverture et fermeture des vitres

Lors de l'ouverture ou de la fermeture des vitres, notamment avec la fonction automatique, des parties du corps peuvent venir à se trouver entre la glace en mouvement et les parties immobiles du véhicule.

- ▷ Veillez à ne blesser personne lors de l'ouverture et de la fermeture des glaces.
- ▷ Retirez toujours la clé de contact en quittant le véhicule ou sur les véhicules équipés du système Porsche Entry & Drive, coupez le contact. Gardez la clé de contact sur vous lorsque vous quittez le véhicule. Des passagers ne connaissant pas le système peuvent se blesser en actionnant le lève-vitre.
- ▷ En cas de danger, relâchez immédiatement le bouton sur la clé de contact ou le bouton de la poignée sur les véhicules équipés du Porsche Entry & Drive.
- ▷ Ne laissez pas d'enfants sans surveillance dans le véhicule.

Fonctionnement des lève-vitres

Les lève-vitres sont opérationnels :

- Lorsque le contact est mis.
- Lorsque le contact est coupé jusqu'à la première ouverture de la porte du conducteur ou du passager, mais au maximum pendant 10 minutes.

La fonction de fermeture automatique des vitres n'est disponible que si le contact est mis.

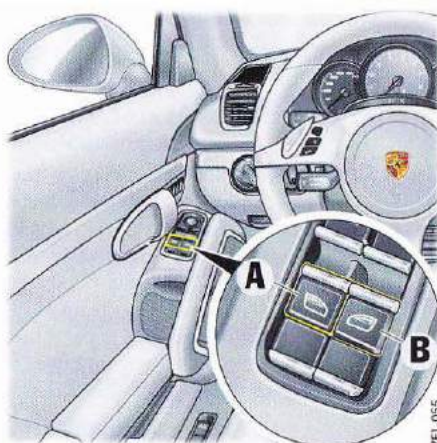

A - Lève-vitres côté conducteur

B - Lève-vitres côté passager

Ouverture / Fermeture des glaces

Ouverture de la vitre avec le commutateur

- ▷ **Appuyez sur le commutateur** correspondant jusqu'à ce que la vitre ait atteint la position souhaitée.

Fermeture de la vitre avec le commutateur

- ▷ **Tirez le commutateur** correspondant jusqu'à ce que la vitre ait atteint la position souhaitée.



Information

Les commutateurs comportent une fonction à 2 crans. Les deux crans se ressentent nettement lorsque vous actionnez le bouton.

- Premier cran – Commande manuelle

Si vous actionnez le commutateur jusqu'au premier cran, la vitre s'ouvre ou se ferme manuellement.

Le processus s'arrête lorsque vous relâchez le commutateur.

- Deuxième cran – Fonction automatique

Si vous actionnez le commutateur correspondant un court instant jusqu'au deuxième cran, la vitre s'ouvre ou se ferme automatiquement.

Vous pouvez l'arrêter à la position souhaitée en actionnant à nouveau le commutateur.



Information

Si la fermeture d'une vitre est entravée, celle-ci s'arrête et s'ouvre à nouveau de quelques centimètres.

Si la vitre se bloque une deuxième fois dans les 10 secondes, la fonction automatique est désactivée pour cette vitre.

La vitre peut être fermée manuellement. Elle se ferme alors avec la force de fermeture intégrale.

La fonction automatique est à nouveau activée dès que vous avez fermé la vitre manuellement et complètement une fois.



AVERTISSEMENT

Fermeture manuelle de la vitre

Si la fonction automatique a été désactivée après le blocage de la vitre, celle-ci se referme manuellement avec la force de fermeture intégrée.

- ⚠ Veillez à ce que personne ne soit blessé, coincé ou écrasé lors de la fermeture des vitres.

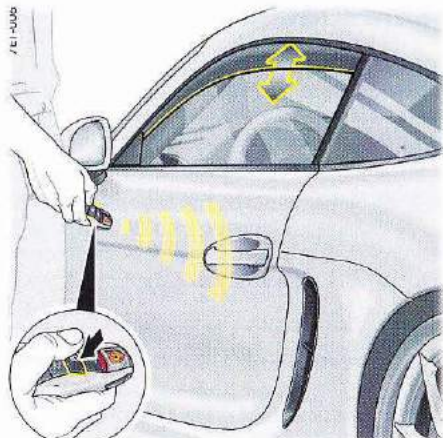

Véhicules sans Porsche Entry & Drive

Ouverture / Fermeture des vitres avec la clé du véhicule

- ▷ Appuyez sur la touche d'ouverture ou de fermeture du véhicule sur la clé du véhicule jusqu'à ce que les vitres aient atteint la position souhaitée.

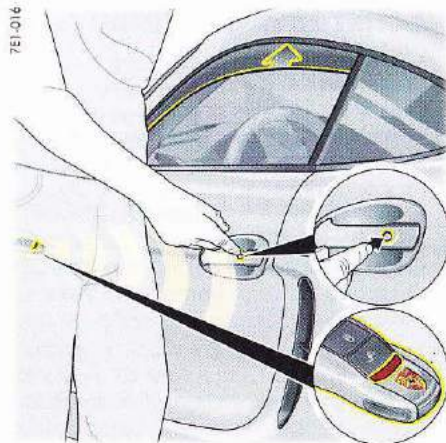

Véhicules avec Porsche Entry & Drive

Fermeture des vitres à l'aide de la touche intégrée à la poignée de porte (véhicules avec Porsche Entry & Drive)

- ▷ Lorsque vous verrouillez le véhicule, appuyez sur la touche de la poignée de porte jusqu'à ce que les vitres aient atteint la position souhaitée.

Après rebranchement de la batterie du véhicule – mémorisation de la position finale des vitres

Après le débranchement / rebranchement de la batterie, les positions finales des vitres sont perdues. La fonction automatique des vitres est hors service.

Procédez de la façon suivante pour toutes les vitres :

1. Fermez complètement la vitre en tirant **une seule fois** sur le commutateur.
2. Si la vitre est complètement fermée, tirez **3 fois** brièvement le commutateur.
3. Ouvrez complètement la vitre en appuyant **une seule fois** sur le commutateur.

Éclairage, clignotants et essuie-glaces

Commutateur d'éclairage	55
Éclairage des instruments	57
Combiné feux clignotants, feux de route, appels de phares, feux de stationnement.....	58
Feux de détresse.....	59
Éclairage intérieur / de lecture.....	59
Récapitulatif – Essuie-glaces	61
Commutateur d'essuie-glaces / lave-glace	62

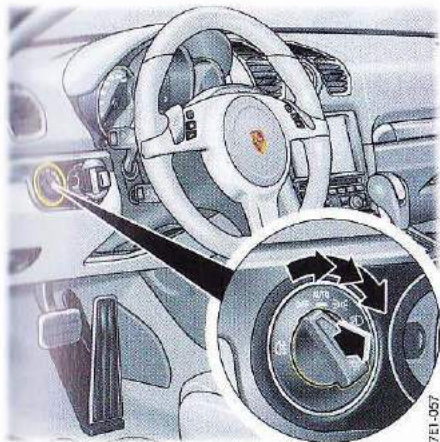

OFF

Commutateur d'éclairage

Éclairage coupé

Lorsque le contact est mis, les feux de jour sont allumés.

AUTO

Assistant d'éclairage automatique



Feux de position

Éclairage de la plaque d'immatriculation, éclairage des instruments, feux de jour éteints.



Feux de croisement / Projecteurs

Uniquement lorsque le contact est mis. L'assistance en cas de brouillard et les feux d'autoroute sont éteints.



Feu arrière antibrouillard

Tirez le commutateur lorsqu'il est en position Feux de croisement. Le voyant de contrôle s'allume.



Information

Si la clé de contact est retirée et la porte ouverte alors que des feux sont allumés, un signal sonore (gong) signale la décharge possible de la batterie.

- Des divergences entre divers États, dues à des différences de législation, sont possibles.

De la condensation peut se former à l'intérieur des éclairages extérieurs du véhicule selon la température et le degré d'humidité de l'air. Cette buée disparaît après que le véhicule a parcouru un trajet suffisant.

Feux de croisement / Projecteurs

Les feux de croisement s'allument automatiquement lorsque le commutateur d'éclairage est en position **AUTO** dans les conditions suivantes :

- crépuscule,
- obscurité,
- traversée de tunnels,
- pluie,
- conduite sur autoroute (véhicules avec Porsche Dynamic Lighting System PDLS).

Lorsque les feux de croisement sont allumés, le voyant de contrôle s'allume au niveau du compteur de vitesse.



Information

Le brouillard n'est pas détecté.

- ▷ Par temps de brouillard, vous devez allumer vos feux manuellement.

Feux de jour

Dans la position **OFF** du commutateur d'éclairage (éclairage coupé), les projecteurs de jour s'allument automatiquement lorsque vous mettez le contact.

Dans la position **AUTO** du commutateur d'éclairage, les feux de jour s'allument automatiquement lorsqu'il fait jour et que le contact est mis.

- ▷ Dans la position  (feux de croisement / projecteurs), les feux de jour ne sont pas allumés.

Assistant d'éclairage automatique

L'assistant d'éclairage automatique est une fonction de confort. Les feux de croisement s'allument et s'éteignent automatiquement en fonction de l'intensité lumineuse environnante.

En outre, l'assistant d'éclairage automatique commande les feux de jour, les feux de croisement, la fonction Coming Home et, en fonction de l'équipement, l'éclairage en courbe dynamique.

L'assistant d'éclairage automatique est activé lorsque le commutateur d'éclairage est en position **AUTO**.

Malgré l'aide apportée par l'assistant d'éclairage, il appartient au conducteur d'allumer les feux de croisement à l'aide du commutateur traditionnel, conformément aux directives spécifiques des différents pays.

L'activation des phares par l'assistant d'éclairage ne dispense donc pas le conducteur de sa responsabilité d'allumer ou d'éteindre ses feux au moment opportun.



AVERTISSEMENT

Conduite sans éclairage

En cas de conduite sans éclairage, la vision, ainsi que la détection du véhicule par les autres usagers sont fortement limitées.

- ▷ Surveillez toujours attentivement la commande d'éclairage automatique.



Information

En cas de défaut de l'assistant d'éclairage automatique / Porsche Dynamic Light System (PDLS), le voyant de contrôle du PDLS s'allume dans le combiné d'instruments.

Pour plus d'informations sur les voyants de contrôle du combiné d'instruments :

▷ Reportez-vous au chapitre « COMBINÉ D'INSTRUMENTS » à la page 66.

Fonction « pluie »

Les feux s'allument automatiquement après 5 secondes de balayage continu des essuie-glaces. Après une pause de balayage d'environ 4 minutes, les feux s'éteignent.

Fonction Coming Home (fonction Coming Home / fonction d'aide à l'entrée)

Activation de la fonction Home

▷ Placez le commutateur d'éclairage sur **AUTO**. Afin d'améliorer la visibilité et la sécurité lorsque vous quittez votre véhicule ou montez dedans dans l'obscurité, les feux suivants du véhicule s'allument pendant une durée prédéfinie :

- feux de jour,
- éclairage d'orientation dans les rétroviseurs extérieurs déployés (sur les véhicules équipés de rétroviseurs à rabattement électrique),
- feux de position arrière,
- éclairage de la plaque d'immatriculation.

Fonction Coming Home (temporisation d'éclairage)

Les feux restent allumés lors du verrouillage du véhicule pour la durée de temporisation de l'éclairage prédéfinie dans l'écran multifonction. Pour plus d'informations sur le réglage de la temporisation de l'éclairage extérieur dans l'écran multifonction :

▷ Reportez-vous au chapitre « RÉGLAGE DE L'ÉCLAIRAGE EXTÉRIEUR » à la page 94.

Fonction d'aide à l'entrée / Fonction d'aide à la sortie

Les alentours du véhicule restent éclairés après le déverrouillage du véhicule pour la durée de temporisation de l'éclairage prédéfinie dans l'écran multifonction.

Les feux s'éteignent lorsque vous mettez le contact ou lorsque le commutateur d'éclairage n'est plus en position **AUTO**.

Pour plus d'informations sur le réglage de la temporisation de l'éclairage extérieur dans l'écran multifonction :

▷ Reportez-vous au chapitre « RÉGLAGE DE L'ÉCLAIRAGE EXTÉRIEUR » à la page 94.

Porsche Dynamic Light System (PDLS)

Éclairage en courbe dynamique

Dès que la vitesse atteint env. 8 km/h, les feux de croisement sont orientés dans le sens de la courbe pour un meilleur éclairage de la route en fonction de la vitesse et de l'amplitude de braquage du volant.

En cas de défaut de l'éclairage en courbe dynamique, le voyant de contrôle du PDLS clignote dans le combiné d'instruments.

Fonction « autoroute » de nuit

À une vitesse supérieure à 90 km/h env., la répartition de la lumière des projecteurs est modifiée dans l'obscurité.

Le cône de lumière est allongé et votre visibilité est ainsi accrue.

Assistance en cas de brouillard

Lorsque le feu arrière antibrouillard est allumé et que la vitesse est inférieure à env. 70 km/h, la répartition de la lumière des projecteurs est modifiée.

Le cône de lumière est élargi et les effets d'éblouissement sont réduits.

7E1-313

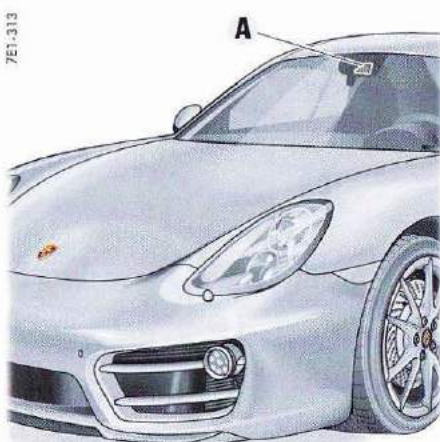

Porsche Dynamic Light System Plus (PDLS Plus)

Éclairage dynamique des feux de route

Concernant l'éclairage dynamique des feux de route, une caméra **A**, située au niveau du rétroviseur intérieur, détecte les sources lumineuses émises par les autres usagers de la route et détermine un glissement variable de la ligne de coupure du projecteur sur plusieurs niveaux entre le feu de croisement et le feu de route. Ainsi le niveau est sélectionné, de telle sorte que la ligne de coupure du projecteur atteigne le prochain véhicule détecté.

La fonction est activée de nuit, si les conditions suivantes sont respectées :

- La position du commutateur d'éclairage **AUTO** est sélectionnée.
- La vitesse est d'env. 60 km/h.

- L'éclairage dynamique des feux de route est activé sur l'écran multifonction du combiné d'instruments.

Reportez-vous au chapitre « ACTIVATION ET DE SACTIVATION DE L'ÉCLAIRAGE DYNAMIQUE DES FEUX DE ROUTE » à la page 94.

- L'éclairage dynamique des feux de route est activé.

Reportez-vous au chapitre « ACTIVER ET DÉACTIVER L'ÉCLAIRAGE DYNAMIQUE DES FEUX DE ROUTE » à la page 58.

Afin d'éviter l'éclairage en pleins phares en agglomération, l'éclairage dynamique est indisponible à des vitesses inférieures à env. 35 km/h.

En outre, l'éclairage passe automatiquement de la position Pleins phares à la position Feux de croisement, dès que la caméra détecte au minimum deux réverbères.

Pour plus d'informations sur les messages d'avertissement de l'écran multifonction :

- Reportez-vous au chapitre « RÉCAPITULATIF DES MESSAGES D'AVERTISSEMENT ET D'INFORMATION » à la page 103.

AVERTISSEMENT

Attention insuffisante

- En dépit du régulateur de vitesse adaptatif, la responsabilité lors de la conduite incombe au conducteur, par ex. le réglage manuel des feux de route selon la situation lumineuse extérieure, la visibilité et les conditions de circulation. Le système ne remplace pas la vigilance du conducteur. Dans les situations suivantes, une intervention manuelle peut s'avérer nécessaire :
- Lors de conditions météorologiques peu favorables telles que la pluie, le brouillard, la

neige, la glace ou une forte présence d'embruns.

- Sur les voies sur lesquelles les voitures arrivant en sens inverse sont partiellement recouvertes, comme par ex. les autoroutes.
- Avec les usagers avec un mauvais éclairage, tels que les cyclistes.
- Dans les virages étroits, dans les montées et descentes abruptes.
- Dans des endroits mal éclairés.
- Avec des réflecteurs en mauvais état, par ex. les panneaux.
- Avec un pare-brise embué, sale, gelé ou recouvert d'autocollants au niveau de la caméra.
- ▷ Conduisez avec une prudence particulière.
- ▷ Il reste toujours indispensable de faire attention aux événements extérieurs et de surveiller les alentours du véhicule.
- ▷ Le cas échéant, réglez manuellement les feux de route selon les conditions de circulation, la situation lumineuse extérieure et la visibilité.

i Information

- ▷ Afin de ne pas influencer la performance de détection de la caméra : Ne bloquez pas la zone de la caméra au niveau du rétroviseur intérieur (voir figure) avec des corps étrangers (par exemple autocollant).
- ▷ Maintenez toujours la caméra propre, sans glace ni neige, de façon à ce qu'elle soit pleinement opérationnelle. Pour des remarques concernant l'entretien : Reportez-vous au chapitre « REMARQUES RELATIVES À L'ENTRETIEN DU VÉHICULE » à la page 185.

8C1-058



Éclairage des instruments

L'éclairage est automatiquement adapté à l'intensité lumineuse environnante par des capteurs de luminosité.

Éclairage du véhicule allumé, il est également possible de régler manuellement l'intensité lumineuse des instruments et des commutateurs.

- ▷ Maintenez le bouton de réglage **A** dans la direction voulue jusqu'à atteindre le niveau de luminosité souhaité.

AVERTISSEMENT

Réglage de la luminosité en conduisant

- Si vous réglez la luminosité en conduisant, vous risquez de perdre le contrôle du véhicule.
- ▷ Ne passez pas la main entre les branches du volant lorsque vous roulez.

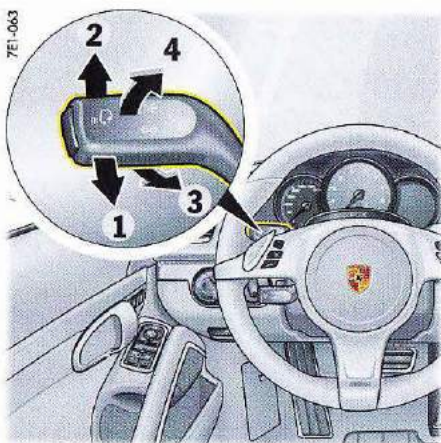

Combiné feux clignotants, feux de route, appels de phares, feux de stationnement

Les feux clignotants, feux de croisement et feux de route sont opérationnels une fois le contact mis.

- 1 – Clignotant gauche
- 2 – Clignotant droit
- 3 – Feux de croisement / Éclairage en courbe dynamique
- 4 – Appel de phares

Levier en position centrale – Feux de croisement

Clignotant

- ▷ Pression une fois sur le levier au point de résistance supérieur et inférieur **1** ou **2**. Les clignotants clignotent 3 fois.

Activer et désactiver les feux de route (pour les véhicules SANS éclairage dynamique des feux de route)

- ▷ **Activation** : Pression une fois sur le levier au point de résistance avant **3**. Le voyant de contrôle s'allume dans le compte-tours.
- ▷ **Arrêt** : Pression une fois sur le levier au point de résistance arrière **4**.

Activer et désactiver l'éclairage dynamique des feux de route

Les conditions suivantes doivent être respectées afin de pouvoir activer l'éclairage dynamique des feux de route :

- obscurité,
- La position du commutateur d'éclairage **AUTO** est sélectionnée.
- La vitesse est d'env. 60 km/h.
- L'éclairage dynamique des feux de route est activé sur l'écran multifonction du combiné d'instruments. Reportez-vous au chapitre « ACTIVATION ET DÉACTIVATION DE L'ÉCLAIRAGE DYNAMIQUE DES FEUX DE ROUTE » à la page 94.

- ▷ **Activation** : Pression une fois sur le levier au point de résistance avant **3**. Le voyant de contrôle s'allume dans le compteur de vitesse. Il change automatiquement à plusieurs niveaux entre le mode feux de croisement et le mode pleins phares.
- ▷ **Arrêt** : Pression une fois sur le levier au point de résistance arrière **4**.

Activer et désactiver les feux de route (pour les véhicules AVEC éclairage dynamique des feux de route)

- ▷ **Activation** : Pression 2 fois sur le levier au point de résistance avant **3**. Le voyant de contrôle s'allume dans le compte-tours.
- ▷ **Arrêt** : Pression une fois sur le levier au point de résistance arrière **4**.

Actionnement de l'appel de phares

- ▷ Pression une fois sur le levier au point de résistance arrière **4**. Le voyant de contrôle s'allume brièvement dans le compte-tours.

Pour plus d'informations sur le système d'éclairage des feux de route :

- ▷ Reportez-vous au chapitre « ÉCLAIRAGE DYNAMIQUE DES FEUX DE ROUTE (CONTRÔLE VARIABLE DE LA PORTÉE DES FEUX – GLW) » à la page 56.

Feux de stationnement

Les feux de stationnement ne peuvent être allumés qu'avec le moteur coupé.

- ▷ Poussez le levier vers le haut **2** ou le bas **1** pour allumer le feu de stationnement droit ou gauche.

Lorsque le feu de stationnement est allumé, le message « Feux de stationnement allumés » s'affiche à l'écran multifonction du combiné d'instruments lorsque vous coupez le contact.

Pour plus d'informations sur les messages d'avertissement de l'écran multifonction :

- ▷ Reportez-vous au chapitre « RÉCAPITULATIF DES MESSAGES D'AVERTISSEMENT ET D'INFORMATION » à la page 103.

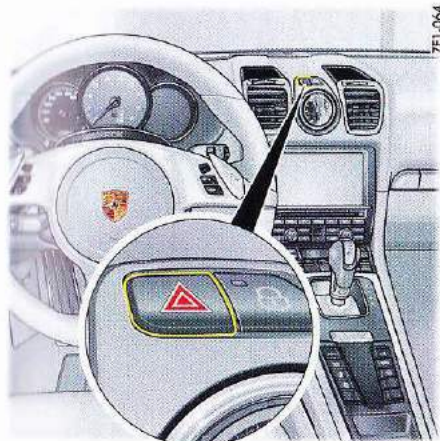

▲ Feux de détresse

L'activation des feux de détresse est indépendante de la position de la clé de contact.

Allumage / Extinction

▷ Appuyez sur le bouton des feux de détresse du tableau de bord.

Tous les clignotants et le voyant de contrôle du bouton clignotant.

Si les feux de détresse restent allumés pendant une période prolongée, la phase d'éclairage dans l'intervalle de clignotement est réduite pour préserver les feux.

Allumage automatique des feux de détresse en cas de freinage d'urgence

Lorsque vous freinez à fond à une vitesse supérieure à env. 70 km/h jusqu'à l'immobilisation du véhicule, par ex. lorsque vous arrivez soudainement à hauteur des derniers véhicules d'un bouchon, les feux de détresse s'allument automatiquement et les feux stop « pulsent » pendant le freinage.

- ▷ Pour éteindre les feux de détresse, appuyez sur le bouton de feux de détresse de la console centrale. Lorsque le véhicule redémarre, les feux de détresse s'éteignent également.

Allumage automatique des feux de détresse en cas d'accident

En cas d'accident, les feux de détresse s'allument automatiquement.

- ▷ Pour éteindre les feux de détresse, coupez puis remettez le contact.

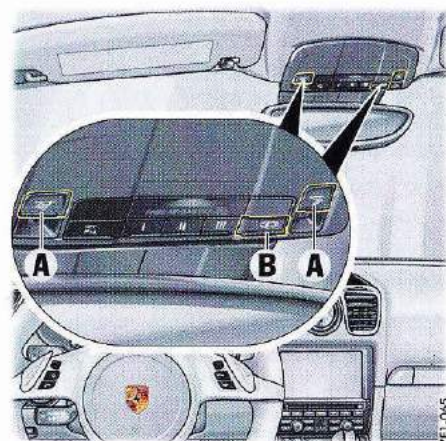

- A - Bouton de plafonniers / lampes de lecture
- B - Allumage / Extinction automatiques des plafonniers / des lampes de lecture

Éclairage intérieur / de lecture

Plafonniers / Lampes de lecture

Allumage et extinction du plafonnier / de la lampe de lecture

- ▷ Appuyez sur le bouton A.

Régulateur de luminosité

- ▷ Maintenez le bouton A enfoncé pendant au moins 1 seconde jusqu'à ce que vous ayez atteint la luminosité souhaitée.

Allumage et extinction automatiques de l'éclairage intérieur / de lecture

En fonction de l'équipement, vous pouvez allumer ou éteindre l'éclairage intérieur / de lecture à l'aide du **bouton B** ou du menu de l'**écran multifonction**.

Avec le bouton B :

▷ Appuyez sur le bouton **B**.

Lorsque l'éclairage intérieur / de lecture automatique est désactivé, le voyant de contrôle s'allume dans le bouton.

Dans l'obscurité, lorsque l'éclairage intérieur automatique est activé, l'éclairage intérieur

- **s'allume** : lorsqu'une porte est déverrouillée ou ouverte, ou bien lorsque la clé est retirée du contacteur d'allumage.
- **s'éteint** : lorsque les deux portes sont fermées, avec une temporisation d'env. 120 secondes. Cette temporisation d'éclairage peut être réglée dans l'écran multifonction. Dès que vous mettez le contact ou que vous verrouillez le véhicule, l'éclairage intérieur s'éteint.

▷ Reportez-vous au chapitre « RÉGLAGE DE LA TEMPORISATION DE L'ÉCLAIRAGE INTÉRIEUR » à la page 95.

Sur l'écran multifonction :

Vous pouvez définir sur l'écran multifonction si l'éclairage intérieur / de lecture doit rester allumé ou éteint lorsque vous déverrouillez ou ouvrez une porte ou lorsque vous retirez la clé du contacteur d'allumage :

▷ Reportez-vous au chapitre « ACTIVER OU DÉSACTIVER LA LUMIÈRE INTÉRIEURE LORS DE L'OUVERTURE D'UNE PORTE (EN FONCTION DE L'ÉQUIPEMENT SPÉCIFIQUE) » à la page 95.

Vous pouvez régler la temporisation de l'éclairage intérieur / de lecture, lorsque vous fermez les deux portes, sur l'écran multifonction :

▷ Reportez-vous au chapitre « RÉGLAGE DE LA TEMPORISATION DE L'ÉCLAIRAGE INTÉRIEUR » à la page 95.

Extinction de l'éclairage intérieur / de lecture pour ménager la batterie

Dans l'obscurité, l'éclairage de l'habitacle s'éteint au bout de 16 minutes lorsque le moteur est arrêté pour éviter de décharger la batterie du véhicule.

De jour, les éclairages de l'habitacle allumés manuellement s'éteignent automatiquement après 1 minute.

Éclairage d'orientation

Les éclairages au niveau de l'unité de commande de toit et du contacteur d'allumage vous permettent de mieux vous orienter dans l'obscurité et de trouver les éléments de commande importants dans l'habitacle. Cet éclairage s'active lorsque le véhicule est déverrouillé et se désactive lorsqu'il est verrouillé.

Régulateur de luminosité

La luminosité de l'éclairage d'orientation se règle à l'écran multifonction.

▷ Reportez-vous au chapitre « RÉGLAGE DE LA LUMINOSITÉ DE L'ÉCLAIRAGE D'ORIENTATION » à la page 95.

Éclairage d'ambiance

Dans l'obscurité, l'habitacle du véhicule est légèrement éclairé par une lumière diffuse pendant que vous conduisez. Lorsque vous avez verrouillé le véhicule, l'éclairage d'ambiance s'éteint automatiquement.

Récapitulatif – Essuie-glaces

Ce récapitulatif ne se substitue pas aux descriptions que vous trouverez au chapitre « COMMUNICATEUR D'ESSUIE-GLACES / DE LAVE-GLACE ».

En particulier, il ne remplace pas les mises en garde qui y figurent.

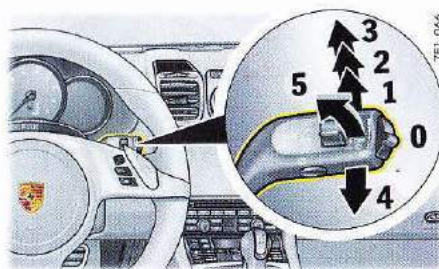

Levier d'essuie-glaces

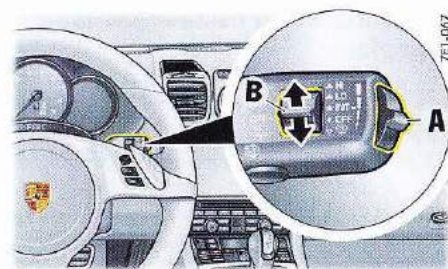

Commutateur de réglage de la sensibilité du capteur de pluie / mode intermittent (A) et d'essuie-glace AR (B)

Ce que je veux

Activer le balayage automatique du pare-brise
(capteur de pluie / mode intermittent)

Réglage de la sensibilité du capteur de pluie / mode intermittent

Balayer le pare-brise

Activer le lave-glace et les essuie-glaces avant

Balayer la lunette arrière (balayage intermittent)

Balayer la lunette arrière (un seul balayage)

Ce que je dois faire

Pousser le levier en position 1.

Tourner le commutateur **A** à droite du levier vers le haut (augmentation de la fréquence de balayage) ou vers le bas (diminution de la fréquence de balayage).

Vitesse lente : Pousser le levier en position 2.

Vitesse rapide : Pousser le levier en position 3.

Balayage unique : Pousser brièvement le levier en position 4 (maintenir le levier en position 4 pour un balayage plus rapide).

Tirer le levier vers le volant en position 5 et le maintenir ainsi.

Pousser le bouton **B** vers le haut en position **INT** de manière à l'enclencher.

Pousser le bouton **B** complètement vers le haut ou le bas.

Commutateur d'essuie-glaces / lave-glace

⚠ ATTENTION Balayage involontaire

Lorsque le capteur de pluie fonctionne, les essuie-glaces s'activent automatiquement dès lors que le capteur détecte que le pare-brise est mouillé.

- Avant de nettoyer le pare-brise, désactivez toujours les essuie-glaces afin qu'ils ne se mettent pas en marche involontairement (fonctionnement du capteur de pluie).

AVIS

Risque de détérioration du pare-brise, de la lunette arrière et des essuie-glaces.

- Avant d'actionner les essuie-glaces, assurez-vous que le pare-brise est suffisamment humide pour ne pas le rayer.
- Décollez les raclettes d'essuie-glaces du pare-brise avant le départ si elles sont gelées.
- N'utilisez pas les lave-projecteurs s'ils sont gelés.
- Dans les installations de lavage, désactivez toujours les essuie-glaces afin qu'ils ne se mettent pas en marche involontairement (fonctionnement du capteur de pluie).
- N'utilisez pas les lave-projecteurs dans les installations de lavage.
- Maintenez toujours le bras d'essuie-glace lorsque vous changez les raclettes.
- Tenez compte des longueurs différentes des raclettes lorsque vous les changez.

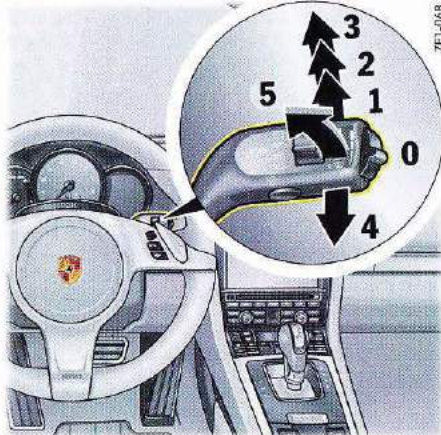

Essuie-glaces et lave-phares

0 – Essuie-glaces à l'arrêt

Lorsque vous désactivez les essuie-glaces, ceux-ci remontent légèrement de leur position d'arrêt de telle sorte que les lèvres des essuie-glaces soient en position optimale.

1 – Capteur de pluie / mode intermittent

- Poussez vers le haut le levier d'essuie-glaces jusqu'au premier cran.

2 – Essuie-glaces vitesse lente

- Poussez vers le haut le levier d'essuie-glaces jusqu'au deuxième cran.

3 – Essuie-glaces vitesse rapide

- Appuyez vers le haut le levier d'essuie-glaces jusqu'au troisième cran.

4 – Fonction à impulsions

- Poussez vers le bas le levier d'essuie-glaces. Les essuie-glaces avant exécutent un cycle de balayage.

5 – Essuie-glace du pare-brise et lave-glace

- Tirez le levier d'essuie-glaces vers le volant. Le lave-glace balaie tant que le levier est tiré vers le volant. Une fois le levier relâché, les essuie-glaces effectuent plusieurs passages pour sécher le pare-brise. Les projecteurs sont automatiquement lavés après 10 lavages du pare-brise.

i Information

- Répétez l'opération si la glace est fortement encrassée.
- Les salissures tenaces (p. ex. insectes collés) doivent être enlevées régulièrement.

Pour plus d'informations sur l'entretien du véhicule :

- Reportez-vous au chapitre « REMARQUES RELATIVES À L'ENTRETIEN DU VÉHICULE » à la page 185.

Pour éviter que les buses de lave-glace du pare-brise ne gèlent, elles sont chauffées lorsque le contact est mis. Cela ne vous dispense pas d'utiliser un produit antigel.

Coincement de protections contre la neige ou pare-soleil, ou changement de raclettes, par exemple

- Une fois le contact coupé, poussez vers le bas 4 le levier d'essuie-glaces. Les essuie-glaces montent à env. 45°.



7E1-069

Régulation de la sensibilité du mode intermittent / capteur de pluie

Sur les véhicules qui ne sont pas équipés d'un capteur de pluie, vous pouvez choisir les vitesses d'essuie-glace parmi quatre niveaux. Le réglage plus court

Poussez le commutateur **A** vers le haut. Le réglage est confirmé par un balayage des essuie-glaces.

Le réglage plus long

Poussez le commutateur **A** vers le bas.

Arrêt automatique du capteur de pluie – Mode pluie

Quand le capteur de pluie fonctionne, la quantité de pluie est mesurée sur le pare-brise.

Le commutateur d'essuie-glace se règle automatiquement en conséquence.

À une vitesse inférieure à env. 4 km/h, le mode intermittent s'active automatiquement quand l'essuie-glace fonctionne. Si la vitesse

dépasse env. 8 km/h, les essuie-glaces passent au niveau présélectionné.

i Information

- Si le levier d'essuie-glace est déjà en position **1** lorsque le contact est mis, le capteur de pluie est activé lorsque la vitesse dépasse env. 4 km/h.
- Si le levier d'essuie-glace est déjà en position **2** ou **3** lorsque le contact est mis, les essuie-glaces restent désactivés jusqu'à ce que le levier d'essuie-glace soit actionné.

i Information

Les essuie-glaces s'arrêtent lorsque le capot du coffre à bagages est ouvert.

Une fois le capot du coffre fermé, le levier d'essuie-glaces doit être actionné pour réactiver les essuie-glaces.

Réglage de la sensibilité du capteur de pluie

- ▷ Poussez le commutateur **A** vers le haut – **sensibilité élevée.**

Le réglage est confirmé par un balayage des essuie-glaces.

- ▷ Poussez le commutateur **A** vers le bas – **sensibilité réduite.**

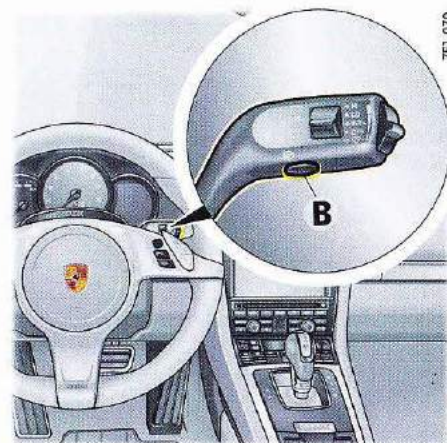

7E1-070

Lave-phares (pour les véhicules avec projecteurs bi-xénon et PDLs ou PDLs Plus)

Le système fonctionne uniquement lorsque les feux de croisement ou de route sont allumés.

- ▷ Appuyez sur le bouton **B** au-dessous du levier d'essuie-glaces.

Les projecteurs sont automatiquement lavés après 10 lavages du pare-brise. Lorsque vous éteignez les feux de croisement, le décompte repart de zéro.



Essuie-glace arrière

Activation du fonctionnement intermittent de l'essuie-glace arrière

- ▷ Poussez le commutateur **C** jusqu'en position **INT** vers le haut.

Désactivation du fonctionnement intermittent de l'essuie-glace arrière

- ▷ Poussez le commutateur **C** jusqu'en position **OFF** vers le bas.

Balayage manuel

- ▷ Poussez le commutateur **C** du levier d'essuie-glaces depuis la position **OFF** vers le bas ou depuis la position **INT** vers le haut et en position **LO, HI** et maintenez-le.

Activation de l'essuie-glace arrière lors du passage de la marche arrière

Vous pouvez indiquer sur l'écran multifonction que l'essuie-glace arrière doit effectuer automatiquement quelques balayages en cas de pluie ou d'utilisation des essuie-glaces avant lors du passage de la marche arrière.

Pour plus d'informations sur le réglage de la fonction automatique de l'essuie-glace arrière lors du passage de la marche arrière :

- ▷ Reportez-vous au chapitre « RÉGLAGE DE L'ACTIVATION DE L'ESSUIE-GLACE ARRIÈRE LORS DU PASSAGE DE LA MARCHÉ ARRIÈRE » à la page 95.

i Information

- ▷ Nettoyez régulièrement les raclettes d'essuie-glace avec un nettoyant pour vitres, en particulier après un lavage dans une installation automatique.

Nous vous recommandons le nettoyant pour vitres Porsche. En cas d'encrassement important (par ex. restes d'insectes), vous pouvez utiliser une éponge ou un chiffon.

Des raclettes d'essuie-glace qui broutent ou grincent peuvent avoir pour origine les causes suivantes :

- Lorsque vous lavez le véhicule dans des installations automatiques, des dépôts de cire peuvent rester sur le pare-brise. Ces dépôts de cire ne peuvent être éliminés qu'avec un concentré de nettoyage pour vitres. Reportez-vous au chapitre « LIQUIDE LAVE-GLACE » à la page 182.
- Les raclettes des essuie-glaces peuvent être endommagées ou usées.
- ▷ Remplacez immédiatement les raclettes d'essuie-glace endommagées.

Vous obtiendrez de plus amples informations auprès de votre concessionnaire Porsche.

Combiné d'instruments et écran multifonction

Combiné d'instruments	66
Affichages dans le combiné d'instruments	67
Batterie / alternateur	68
Check Engine (Contrôle des gaz d'échappement)	69
Signaux sonores	69
Utilisation de l'écran multifonction du combiné d'instruments	70
Menu Véhicule	74
Menu Audio	77
Menu Téléphone	77
Menu Carte	78
Menu Navigation	78
Menu Parcours	79
Menu Pression pneus (système de contrôle de la pression des pneumatiques, RDK)	80
Menu Chrono (chronomètre)	86
Menu assist. pas-vit.	88
Menu force G maxi	89
Menu ACC	89
Menu limite vit.	89
Réglage du véhicule dans l'écran multifonction	90
Récapitulatif des messages d'avertissement et d'information	103

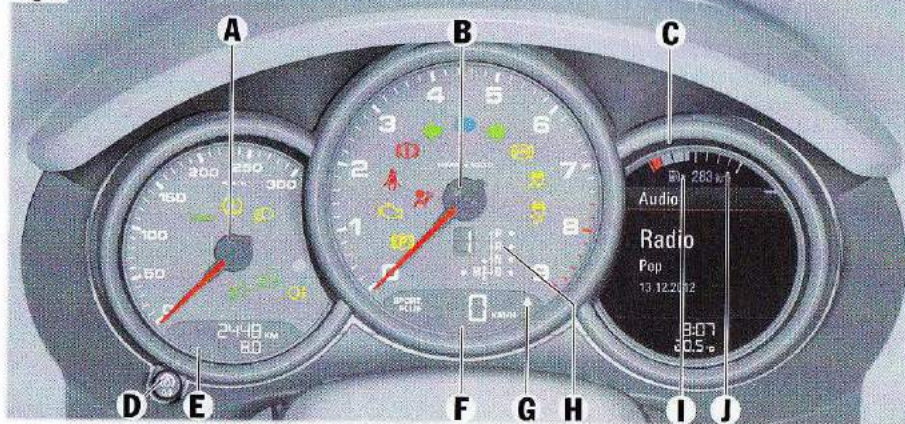







Combiné d'instruments

- A** Compteur de vitesse
- B** Compte-tours
- C** Écran multifonction
- D** Touche de remise à zéro du compteur journalier / Réglage de luminosité de l'éclairage des instruments
- E** Compteur kilométrique
- F** Compteur de vitesse numérique
- G** Affichage de recommandation de passage au rapport supérieur
- H** Boîte de vitesses PDK : Affichage de position du levier sélecteur
Boîte de vitesses PDK / manuelle : Affichage du rapport engagé
- I** Repérage de position de la trappe de réservoir
- J** Indicateur de niveau de carburant

Moindres de contrôle et d'alerte dans le compte-tours

-  Voyant de contrôle des gaz d'échappement (Check Engine)
-  Voyant de contrôle du système airbag
-  Voyant de contrôle de la ceinture de sécurité
-  Voyant de contrôle PSM
-  Voyant de contrôle PSM OFF
-  Voyant de contrôle de l'ABS
-  Clignotant gauche
-  Clignotant droit
-  Voyant de contrôle des freins
-  Voyant de contrôle des feux de route
-  Voyant de contrôle du frein de parking électrique

Voyants de contrôle dans le compteur de vitesse

-  Voyant de contrôle du feu arrière antibrouillard
-  Voyant de contrôle de la fonction HOLD
-  Voyant de contrôle des feux de croisement
-  Voyant de contrôle de l'éclairage dynamique des feux de route
-  Voyant de contrôle PDL
-  Voyant de contrôle de la pression des pneus

Affichages dans le combiné d'instruments

A – Compteur de vitesse

Le compteur analogique **A** se situe à gauche du compte-tours dans le combiné d'instruments.

B – Compte-tours

La zone rouge dans les graduations du compte-tours est un avertissement visuel qui vous indique le régime maximum admissible.

À l'accélération, l'alimentation en carburant est interrompue à l'approche de la zone rouge afin de ménager le moteur.

C – Écran multifonction

Pour plus d'informations sur l'écran multifonction :

- ▷ Reportez-vous au chapitre « UTILISATION DE L'ÉCRAN MULTIFONCTION DU COMBINÉ D'INSTRUMENTS » à la page 70.

D – Touche de remise à zéro du compteur journalier / Réglage de luminosité de l'éclairage des instruments

Remise à zéro du compteur journalier

- ▷ Appuyez sur le commutateur rotatif **D** pendant 1 seconde environ.
Le compteur journalier est remis à « 0 ».

Réglage de la luminosité de l'éclairage des instruments

Pour plus d'informations sur le réglage de la luminosité de l'éclairage des instruments :

- ▷ Reportez-vous au chapitre « ÉCLAIRAGE INTÉRIEUR / DE LECTURE » à la page 59.

E – Compteur kilométrique

Les indicateurs de kilométrage total et de kilométrage partiel sont intégrés au compteur de vitesse du combiné d'instruments.

L'affichage supérieur indique le kilométrage total et l'affichage inférieur le kilométrage partiel.

Le totalisateur partiel revient à 0 après avoir dépassé 9 999 kilomètres ou 6 213 miles.

F – Compteur de vitesse numérique

Le compteur de vitesse numérique **F** est intégré au compte-tours du combiné d'instruments.

G – Affichage de recommandation de passage au rapport supérieur

Le voyant de passage au rapport supérieur intégré au compte-tour, à côté du compteur de vitesse numérique, vous permet de conduire de manière plus économique.

En fonction du rapport choisi, du régime moteur et de la position de l'accélérateur, le voyant de passage au rapport supérieur recommande de changer de rapport.

Le voyant de passage au rapport supérieur n'est actif que lorsque le mode « Sport / Sport Plus » n'est pas activé.

Pour les véhicules équipés de la boîte de vitesses PDK, les recommandations de passage au rapport supérieur ne sont fournies qu'en mode manuel.

- ▷ Passez le rapport immédiatement supérieur lorsque le voyant de passage au rapport supérieur s'allume.

H – Affichage de position du levier sélecteur PDK

Lorsque le moteur tourne, la position du levier sélecteur s'affiche dans les voies **D** ou **M**.

Messages d'avertissement

Si le levier sélecteur se trouve entre deux positions

- Conséquences :
La position de levier sélecteur correspondante dans le combiné d'instruments clignote et l'écran multifonction affiche le message « Levier sélecteur non enclenché ».
- Mesure à prendre :
Actionnez la pédale de frein et engagez correctement le levier sélecteur.

En cas de défaut de la boîte de vitesses

- L'écran multifonction affiche, selon la priorité, l'avertissement « Fonctionnement de secours boîte de vitesses » ou l'avertissement « Température de boîte de vitesse trop élevée ».

Fonctionnement de secours boîte de vitesses

- Conséquences :
Réduction du confort de passage de rapport, défaillance possible de la marche arrière.
- Mesure à prendre :
Faites réparer ce défaut sans tarder. Consultez un atelier spécialisé. Nous vous recommandons de faire exécuter ces opérations par un concessionnaire Porsche, car celui-ci dispose du personnel d'atelier formé tout spécialement ainsi que des pièces détachées et outils nécessaires.

Fonctionnement de secours boîte de vitesses

- Conséquence : vous ne pouvez conduire le véhicule que jusqu'à son immobilisation totale.
- Mesure à prendre : vous ne pouvez pas repartir. Arrêtez immédiatement le véhicule à un emplacement approprié. Faites réparer ce défaut par un atelier spécialisé. Si le véhicule doit être remorqué : Reportez-vous au chapitre « REMORQUAGE » à la page 223.

Avertissement « Température boîte de vitesse trop élevée »

- Conséquences : Lorsque vous prenez la route, un « broutage d'avertissement » se fait sentir et les performances du moteur peuvent être réduites.
- Mesures à prendre : Ne maintenez pas le véhicule en appuyant sur la pédale d'accélérateur, p. ex en côte. Immobilisez le véhicule avec la pédale de frein. Réduisez la charge du moteur. Si possible, arrêtez le véhicule à un emplacement approprié. Faites tourner le moteur en position de levier sélecteur **P** ou **N** jusqu'à ce que l'avertissement disparaisse.
- ▷ Reportez-vous au chapitre « PROGRAMME DE CONDUITE RESTREINT » à la page 147.

Affichage du rapport engagé boîte de vitesses PDK / manuelle

Lorsque le moteur tourne, le rapport engagé est affiché.

I – Affichage du niveau de carburant

L'affichage du niveau de carburant indique le contenu du réservoir et, en fonction des réglages, l'autonomie restante lorsque le contact est mis.

Pour plus d'informations sur le réglage de l'affichage du niveau de carburant :

- ▷ Reportez-vous au chapitre « RÉGLAGE DE L'AFFICHAGE DU NIVEAU DE CARBURANT » à la page 93.

Pour plus d'informations sur la qualité des carburants et les contenances :

- ▷ Reportez-vous au chapitre « CONTENANCES » à la page 233.

Pour plus d'informations sur le carburant et le ravitaillement :

- ▷ Reportez-vous au chapitre « RAVITAILLEMENT EN CARBURANT » à la page 183.

Des variations d'inclinaison du véhicule (par ex. descente ou montée de côtes) peuvent conduire à de légères différences d'affichage.

Avertissement – Carburant en réserve

Lorsque la quantité de carburant restante passe en dessous de 10 litres, le voyant d'avertissement sur l'écran multifonction du combiné d'instruments s'allume lorsque le moteur tourne ou que le contact est mis.

- ▷ Faites le plein à la prochaine occasion.

AVIS

Risque de détérioration du système d'épuration des gaz d'échappement si la quantité de carburant devient insuffisante.

- ▷ Ne roulez jamais jusqu'à épuisement du carburant.
- ▷ Évitez de rouler vite dans les virages si les voyants de contrôle sont allumés.

Pour plus d'informations sur le système d'épuration des gaz d'échappement :

- ▷ Reportez-vous au chapitre « SYSTÈME D'ÉPURATION DES GAZ D'ÉCHAPPEMENT » à la page 183.

Batterie / alternateur



Message d'avertissement

Si la tension électrique au niveau du tableau de bord diminue sensiblement, le message d'avertissement « Anomalie alternateur » s'affiche à l'écran multifonction du combiné d'instruments.

- ▷ Arrêtez-vous à un emplacement sûr et coupez le moteur.

Pour plus d'informations sur les messages d'avertissement de l'écran multifonction :

- ▷ Reportez-vous au chapitre « RÉCAPITULATIF DES MESSAGES D'AVERTISSEMENT ET D'INFORMATION » à la page 103.

Causes possibles

- Dispositif de charge de la batterie défectueux
- Courroie d'entraînement cassée

AVIS

Risque d'endommagement du moteur.

Le refroidissement moteur n'est plus assuré si la courroie d'entraînement est cassée.

- ▷ Ne continuez pas à rouler.
- ▷ Faites réparer le défaut.
- ▷ Consultez un atelier spécialisé. Nous vous recommandons de faire exécuter ces opérations par un concessionnaire Porsche, car celui-ci dispose du personnel d'atelier formé tout spécialement ainsi que des pièces détachées et outils nécessaires.

Check Engine (Contrôle des gaz d'échappement)

Voyant de contrôle

Le contrôle des gaz d'échappement détecte rapidement les erreurs de fonctionnement qui peuvent entraîner par ex. le dégagement important de substances nocives ou des dégâts. Le voyant de contrôle du combiné d'instruments indique les défauts en restant allumé ou en clignotant.

Ces défauts sont stockés dans la mémoire de défauts du calculateur.

Le voyant de contrôle du combiné d'instruments s'allume contact mis et s'éteint env. 1 seconde après le démarrage du moteur, ce qui permet de contrôler les ampoules.

Le voyant de contrôle du combiné d'instruments indique par un clignotement les conditions de service (par ex. ratés du moteur) pouvant entraîner des dégâts pour les pièces du système d'épuration des gaz d'échappement.

▷ Vous devez dans ce cas réduire immédiatement la charge du moteur en relâchant la pédale d'accélérateur.

Afin d'éviter d'endommager le moteur ou le système d'épuration des gaz d'échappement (par ex. catalyseur) :

▷ Consultez un atelier spécialisé. Nous vous recommandons de faire exécuter ces opérations par un concessionnaire Porsche, car celui-ci dispose du personnel d'atelier formé tout spécialement ainsi que des pièces détachées et outils nécessaires.

AVIS

Risque de détérioration du système d'épuration des gaz d'échappement.

Le système d'épuration des gaz d'échappement peut présenter une surchauffe si le voyant de contrôle du combiné d'instruments continue de clignoter après que vous avez relâché la pédale d'accélérateur.

- ▷ Arrêtez-vous immédiatement à un emplacement sûr.
Des matériaux inflammables, des feuilles mortes ou de l'herbe sèche, par exemple, ne doivent pas entrer en contact avec le système d'échappement brûlant.
- ▷ Arrêtez le moteur.
- ▷ Faites réparer le défaut.

Signaux sonores

Les signaux sonores sont émis par un haut-parleur intégré au combiné d'instruments.

En cas de défaut du haut-parleur, le message d'avertissement « Anomalie sonore instr. de bord / assistance parking » s'affiche à l'écran multifonction du combiné d'instruments.

Aucun signal sonore ne peut être émis.

- ▷ Reportez-vous au chapitre « RÉCAPITULATIF DES MESSAGES D'AVERTISSEMENT ET D'INFORMATION » à la page 103.

Utilisation de l'écran multifonction du combiné d'instruments

Dans l'écran multifonction du combiné d'instruments, et en fonction des équipements de votre véhicule, vous pouvez afficher p. ex., des informations sur le véhicule, gérer la source audio (autoradio, CD, iPod, etc.), mesurer le niveau d'huile, contrôler la pression des pneumatiques, utiliser le chronomètre ou le système de navigation.

De plus, vous pouvez modifier de nombreux réglages du véhicule dans le menu « Véhicule ». Il n'est pas possible, dans le cadre du présent Manuel Technique, de décrire toutes les fonctions de façon approfondie. Le principe de fonctionnement se déduit cependant rapidement à partir des exemples, de même que la structure des menus.

AVERTISSEMENT

Utilisation de l'écran multifonction, de l'autoradio, du système de navigation, du téléphone, etc. en conduisant.

Vous risquez de ne plus être attentif aux événements extérieurs si vous réglez et utilisez l'écran multifonction, l'autoradio, le système de navigation, le téléphone, etc. en conduisant. Ceci peut conduire à la perte de contrôle du véhicule.

- ▷ Quand vous conduisez, n'utilisez ces composants que lorsque les conditions de circulation le permettent.
- ▷ Entrenez les commandes et les réglages importants uniquement lorsque le véhicule est à l'arrêt.

8D5_801



Écran multifonction



Information

L'écran multifonction ne peut fonctionner que lorsque le contact est mis. Vous ne pouvez appeler certains menus que lorsque le véhicule est à l'arrêt, p. ex., le menu de réglage du système de contrôle de la pression des pneumatiques.

8C1-073

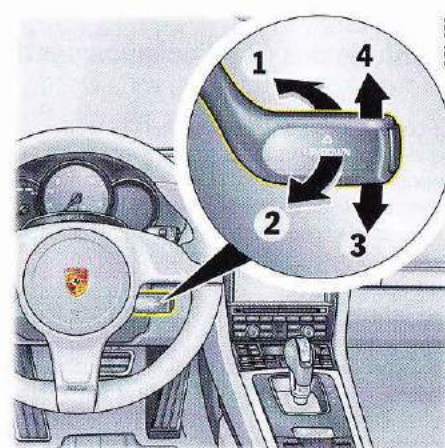

Principe d'utilisation pour les véhicules sans volant multifonction

L'écran multifonction s'utilise à l'aide du levier inférieur droit au niveau de la colonne de direction.

Sélection du menu, de la fonction et de l'option de réglage

- ▷ Poussez le levier vers le bas (position 3) ou vers le haut (position 4).

Confirmation de la sélection (Entrée)

- ▷ Poussez le levier vers l'avant (position 1).

Retour à une étape ou plusieurs étapes de sélection précédentes

- ▷ Tirez le levier une ou plusieurs fois vers le volant (position 2).



Affectation personnalisée de la touche \diamond

À l'aide de la touche \diamond , vous pouvez affecter des fonctions du Porsche Communication Management (PCM), du CDR ou de l'écran multifonction à la touche multifonction. La sélection de la source audio est réglée par défaut. Pour plus d'informations sur l'affectation personnalisée de la touche \diamond :

- ▷ Reportez-vous au chapitre « RÉGLAGE DE L'AFFECTATION DES TOUCHES AU NIVEAU DU VOLANT MULTIFONCTION » à la page 101.

Pour plus d'informations sur le Porsche Communication Management (PCM) et sur le CDR :

- ▷ Veuillez vous reporter à la notice séparée.

Principe d'utilisation pour les véhicules équipés du volant multifonction

Vous pouvez contrôler l'écran multifonction à l'aide du bouton rotatif **A**, de la touche Retour **B** et de la touche multifonction \diamond personnalisable **C**.

- ▷ Reportez-vous au chapitre « TOUCHES DE FONCTION DU VOLANT MULTIFONCTION » à la page 39.

Sélection du menu, de la fonction et de l'option de réglage

- ▷ Tournez le bouton rotatif **A** vers le haut ou le bas.

Confirmation de la sélection (Entrée)

- ▷ Appuyez sur le bouton rotatif **A**.

Retour à une étape ou plusieurs étapes de sélection précédentes

- ▷ Appuyez sur la touche **B** (touche Retour).

8D5_80Z



- A** - Affichage du niveau de carburant
- B** - Zone de titre avec indication du menu
- C** - Zone d'information
- D** - Zone d'état

Zones de l'écran multifonction

A – Affichage du niveau de carburant

L'affichage du niveau de carburant **A** indique le contenu du réservoir et, en fonction des réglages, l'autonomie restante lorsque le contact est mis.

Pour plus d'informations sur le réglage de l'affichage du niveau de carburant :

- ▷ Reportez-vous au chapitre « RÉGLAGE DE L'AFFICHAGE DU NIVEAU DE CARBURANT » à la page 93.

Pour plus d'informations sur la qualité des carburants et les contenances :

- ▷ Reportez-vous au chapitre « CONTENANCES » à la page 233.

Pour plus d'informations sur le carburant et le ravitaillement :

▷ Reportez-vous au chapitre « RAVITAILLEMENT EN CARBURANT » à la page 183.

Des variations d'inclinaison du véhicule (par ex. descente ou montée de côtes) peuvent conduire à de légères différences d'affichage.

Avertissement – Carburant en réserve

Lorsque la quantité de carburant restante passe en dessous de 10 litres, le voyant d'avertissement sur l'écran multifonction du combiné d'instruments s'allume lorsque le moteur tourne ou que le contact est mis.

▷ Faites le plein à la prochaine occasion.

AVIS

Risque de détérioration du système d'épuration des gaz d'échappement si la quantité de carburant devient insuffisante.

- ▷ Ne roulez jamais jusqu'à épuisement du carburant.
- ▷ Évitez de rouler vite dans les virages si les voyants de contrôle sont allumés.

Pour plus d'informations sur le système d'épuration des gaz d'échappement :

- ▷ Reportez-vous au chapitre « SYSTÈME D'ÉPURATION DES GAZ D'ÉCHAPPEMENT » à la page 183.

B – Zone de titre avec indication du menu

L'option de menu sélectionnée est affichée dans la zone de titre **B**.

L'indicateur de menu (barre grise) à droite indique la position de l'option de menu actuelle dans le menu général et le nombre d'options de menu disponibles pour ce menu.

Plus l'indicateur de menu est large, moins le menu actuel contient d'options de menu.

C – Zone d'information

Dans la zone d'information **C**, vous pouvez voir les options de menu disponibles actuellement ou les informations relatives à l'option de menu sélectionnée, ou encore les autres options possibles.

D – Zone d'état

Dans la zone d'état **D**, les informations de base sont affichées en permanence, par ex., la boussole, l'heure et la température, ainsi que les messages d'avertissement.

Vous pouvez modifier les contenus affichés dans la zone d'état.

Pour plus d'informations sur le réglage de l'écran multifonction :

- ▷ Reportez-vous au chapitre « ADAPTATION DE LA PRÉSENTATION DE L'ÉCRAN MULTIFONCTION » à la page 90.

Appel des fonctions, des sous-menus ou des options de réglage des menus principaux

Appuyez sur le bouton rotatif **A** ou poussez le levier inférieur droit au niveau du volant vers l'avant (position **1**) pour appeler des sous-menus, des fonctions ou des options de réglage supplémentaires en fonction du menu principal.

1. Sélectionnez le menu principal puis validez.
2. Sélectionnez la fonction, le sous-menu ou l'option de réglage puis validez.

Déroulement de longues listes

Sur les véhicules équipés du PCM, dans les longues listes des fonctions téléphone et audio, vous pouvez directement accéder à la première lettre de l'entrée de liste recherchée.

- ▷ Actionnez rapidement le bouton rotatif **A** ou maintenez le levier de commande en position **3** ou **4**.
Une sélection de lettres s'affiche.

Sélectionnez la première lettre souhaitée puis validez.

L'affichage passe à la première entrée de liste avec la première lettre sélectionnée.



Info
Mesure d'huile
Limites
Réglages

Station / Titre

Accepter / Refuser / Raccourcir
Répertoire téléphonique
Derniers numéros
Appels reçus

Zoom manuel
Zoom auto.
Carte 3D
Orient. Nord
Aff. localité dest. / act.

Saisie de destinations
Demarrer / Arrêter le guidage

depuis
en continu
jusqu'à destination

Informations de gonflage
Type de pn.
Charg. partiel / complet
Pression confort / standard

Dép.
Arrêt
Tour
T. int

Messages
Intervalle entr.
Conso. moyenne

Limite 1 / Limite 2

Affichage
Eclair. & visibilité
Verrouillage
Climatisation
Date & heure
Unités
Langue
Volume sonore
Volant
Régl.usine

Dernières destinations
Mémoire des destinations
Destinations spéciales

Repr.
Reset

Vitesse actuelle
Réglage de la vitesse

Détails du menu
Audio
Menu Véhicule
Ligne du haut
Affichage PCM
Ligne du bas
Chgt rapport
Luminosité aff.

Lumière ext.
Lumière int.
Essuie-glace

Options de recul
Verrouillage / déverrouillage des portes
Aide à l'entrée
Mémoire auto

Circulation d'air
Zone de ventil.
Recyclage auto

Heure
Date
Heure d'été
Heure chrono

Compteur de vit.
Température
Pressions pneus
Consommation
Deutsch / Français...
Assistance parking
Signaux sonores
Touche ◊

Menu Véhicule

Le menu principal « Véhicule » permet d'afficher de nombreuses informations sur le véhicule et d'effectuer des réglages sur le véhicule.

1. Sélectionnez le menu principal « Véhicule ».

Vous pouvez adapter individuellement l'affichage des informations sur le véhicule.

Pour plus d'informations sur l'adaptation du menu Véhicule :

- ▷ Reportez-vous au chapitre « ADAPTATION DU CONTENU DE LA ZONE D'INFORMATION DU VÉHICULE » à la page 91.

Affichage des informations sur le véhicule

Dans le sous-menu « Info » du menu principal « Véhicule », vous pouvez accéder aux messages d'avertissement présents, aux indications concernant les périodicités d'entretien prévues et à la consommation moyenne.

1. Sélectionnez le menu principal « Véhicule » > « Info » puis validez.

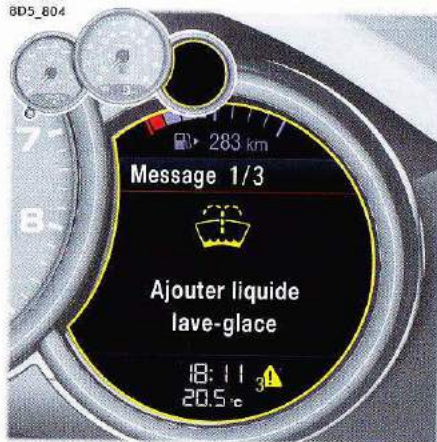

Affichage des messages

Vous pouvez consulter tous les messages d'avertissement actuels ou tous les messages concernant le véhicule sur l'écran multifonction. Le symbole d'avertissement dans la zone d'état inférieure indique le nombre de messages d'avertissement présents.

Si plusieurs messages d'avertissement sont présents, vous pouvez en parcourir la liste.

1. Sélectionnez le menu principal « Véhicule » > « Info »
2. Sélectionnez « Messages » puis validez.

Affichage de la périodicité d'entretien

Le compteur kilométrique interne indique à tout moment l'échéance du prochain entretien du véhicule.

1. Sélectionnez le menu principal « Véhicule » > « Info »
2. « Intervalle entr. » puis validez.
3. Sélectionnez la périodicité d'entretien souhaitée puis validez.

Affichages de périodicité d'entretien disponibles :

- « Révision »
- « Révision interm. »
- « Vidange d'huile »

Affichage et remise à zéro de la consommation moyenne

Vous avez la possibilité de consulter la consommation moyenne et, si nécessaire, de la remettre à zéro.

1. Sélectionnez le menu principal « **Véhicule** »
> « **Info** »
> « **Conso. moyenne** »
puis validez.

Affichage de la consommation moyenne

1. Sélectionnez le menu principal « **Véhicule** »
> « **Info** »
> « **Conso. moyenne** »
2. Sélectionnez « **Consommation** »
puis validez.

Remise à zéro de la consommation moyenne

1. Sélectionnez le menu principal « **Véhicule** »
> « **Info** »
> « **Conso. moyenne** »
2. Sélectionnez « **Reset** »
puis validez.



Information

La remise à zéro de l'affichage de la consommation moyenne entraîne également la remise à zéro de l'affichage des données de conduite « **en continu** » dans le menu « **Parcours** ».

Pour plus d'informations sur l'affichage des données de conduite :

- ▷ Reportez-vous au chapitre « **MENU PARCOURS** » à la page 79.

Affichage et mesure du niveau d'huile moteur

AVIS

- Risque d'endommagement du moteur dû à une lubrification insuffisante.
- ▷ Affichez régulièrement le niveau d'huile avant tout ravitaillement en carburant.
 - ▷ Ne laissez jamais le niveau d'huile descendre en dessous du repère minimum.

Conditions pour l'affichage du niveau d'huile :

1. Stationnez le véhicule à l'horizontale.
2. Arrêtez le moteur chaud.
3. Attendez env. 1 minute.
4. Appelez la fonction « **Mesure d'huile** » dans l'écran multifonction.

Appel de la fonction Mesure d'huile dans l'écran multifonction

1. Sélectionnez le menu principal « **Véhicule** »
> « **Mesure d'huile** »
puis validez.
- ▷ Reportez-vous au chapitre « **RÉCAPITULATIF DES MESSAGES D'AVERTISSEMENT ET D'INFORMATION** » à la page 103.

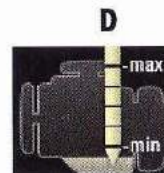
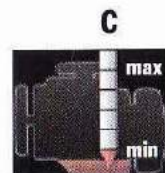
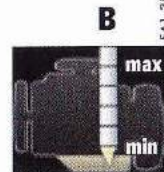
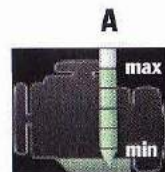

Exemples d'affichage du niveau d'huile

- A** - Niveau d'huile maximum atteint
- B** - Niveau d'huile minimum atteint
- C** - Niveau d'huile minimum non atteint
- D** - Niveau d'huile maximum dépassé

Niveau d'huile mesuré

Dans le menu Mesure d'huile, le niveau d'huile moteur mesuré s'affiche dans l'écran à segments.

Des segments remplis en vert jusqu'à la ligne supérieure signifient que le niveau d'huile a atteint le repère maximum (figure **A**).

- ▷ Ne faites en aucun cas l'appoint d'huile moteur. Si le segment inférieur est rempli en jaune (figure **B**), le niveau d'huile a atteint le repère minimum.

Le message « Niveau d'huile minimum atteint » s'affiche sur l'écran multifonction.

- ▷ Rajoutez immédiatement de l'huile moteur.

Si le segment inférieur est affiché en rouge (figure C), le niveau d'huile est passé en dessous du repère minimum.

Le message « Niveau d'huile minimum non atteint » s'affiche sur l'écran multifonction.

▷ Rajoutez immédiatement de l'huile moteur.

Quantité d'appoint

La différence entre les repères Mini et Maxi correspond à environ 1,7 litre.

▷ Ne dépassez en aucun cas le repère Maxi lors de l'appoint d'huile moteur.

Des segments remplis en jaune jusqu'à la bordure supérieure (figure D) signifient que le niveau maximum de remplissage du moteur a été dépassé. Ceci peut entraîner, en fonction du trop-plein et de la situation de service, la formation de fumée bleue et, à long terme, endommager les catalyseurs.

Si vous avez ajouté trop d'huile moteur, le message « Niveau d'huile maximum dépassé » s'affiche sur l'écran multifonction.

▷ Faites corriger la quantité d'huile à la prochaine occasion.

Consultez un atelier spécialisé. Nous vous recommandons de faire exécuter ces opérations par un concessionnaire Porsche, car celui-ci dispose du personnel d'atelier formé tout spécialement ainsi que des pièces détachées et outils nécessaires.

Mesure du niveau d'huile lorsque l'appoint a été effectué ou que le capot a été ouvert

Le niveau d'huile peut être contrôlé après un temps d'attente d'env. 1 minute, véhicule à l'horizontale et moteur chaud.

Si le capot est ouvert alors que le moteur est froid (p. ex. pour faire l'appoint d'huile moteur), l'affichage du niveau d'huile est impossible pendant une durée déterminée.

Le message « Aucune information niveau d'huile actuellement » s'affiche sur l'écran multifonction.

▷ Vous devez donc faire l'appoint d'huile, si possible alors que le moteur est chaud. Les temps d'attente sont ainsi réduits pour le prochain affichage du niveau d'huile possible.

Pannes

Un défaut de l'affichage du niveau d'huile est indiqué par le message « Panne de mesure du niveau d'huile » sur l'écran multifonction.

Réglage des limites de vitesse

Si vous avez défini et activé une limite de vitesse sur l'écran multifonction, un message d'avertissement s'affiche si vous la dépassez. Vous pouvez, par exemple, utiliser une limite de vitesse pour vous rappeler la vitesse maximale autorisée d'un type de pneumatiques installé.

1. Sélectionnez le menu principal « Véhicule » > « Limites » puis validez.

Activation de la limite de vitesse

1. Sélectionnez le menu principal « Véhicule » > « Limites »
2. « Limite 1 : --- » ou « Limite 2 : --- » puis validez.
3. Sélectionnez « Vitesse actuelle » ou « --- » puis validez.

Votre vitesse actuelle est alors automatiquement reprise comme limite ou bien vous pouvez définir une autre vitesse comme limite.

Activation et désactivation de la limite de vitesse

1. Sélectionnez le menu principal « Véhicule » > « Limites »
2. « Limite 1 : --- » ou « Limite 2 : --- » puis validez.
3. Sélectionnez « Activé »
4. Confirmez votre choix.
 La limite est activée.
 La limite n'est pas activée.

Réglages du véhicule

Le sous-menu « Véhicule » vous permet d'effectuer de nombreux réglages.

Pour plus d'informations sur l'adaptation des réglages du véhicule :

▷ Reportez-vous au chapitre « RÉGLAGE DU VÉHICULE DANS L'ÉCRAN MULTIFONCTION » à la page 90.

Menu Audio

Dans le menu principal « **Audio** », vous pouvez sélectionner une station radio en fonction des réglages à partir de la liste de stations ou de la liste de stations mémorisées ou un titre de la source audio active (p. ex. CD).

1. Sélectionnez le menu principal « **Audio** » puis validez.
2. Sélectionnez la station radio ou le titre puis validez.

Pour plus d'informations sur le réglage du menu Audio :

- ↳ Reportez-vous au chapitre « ADAPTATION DU CONTENU DU MENU PRINCIPAL AUDIO » à la page 90.

Menu Téléphone

Dans le menu principal « **Téléphone** », vous pouvez appeler les numéros de téléphone mémorisés dans le répertoire ou présents dans les listes des derniers appels passés ou recus.

1. Sélectionnez le menu principal « **Téléphone** » puis validez.

Sélection du numéro à appeler

1. Sélectionnez le menu principal « **Téléphone** »
2. « **Répertoire téléphonique** » ou « **Derniers numéros** » ou « **Appels recus** » puis validez.
3. Sélectionnez le numéro souhaité puis validez.

Acceptation d'un appel

1. Sélectionnez le menu principal « **Téléphone** »
2. « **Accepter** » puis validez.

Refus d'un appel

1. Sélectionnez le menu principal « **Téléphone** »
2. « **Refuser** » puis validez.

Fin d'un appel

1. Sélectionnez le menu principal « **Téléphone** »
2. « **Raccrocher** » puis validez.

Établissement de plusieurs appels simultanés

Au cours d'une conversation téléphonique, vous pouvez établir une autre conversation. Vous pouvez alors suivre une conversation séparée avec cet interlocuteur ou bien inclure ce dernier dans une conférence téléphonique avec l'interlocuteur appelé en premier.

Appel d'autres interlocuteurs

Au cours d'une conversation téléphonique :

1. Sélectionnez le menu principal « **Téléphone** »
2. « **Nouvel appel** » puis validez.

Changement d'interlocuteur

1. Sélectionnez le menu principal « **Téléphone** »
2. « **Commuter** » puis validez.

Réunion des interlocuteurs pour une conférence téléphonique

1. Sélectionnez le menu principal « **Téléphone** »
2. « **Conférence** » puis validez.

Menu Carte

Dans le menu principal « **Carte** », vous pouvez définir l'affichage des cartes du système de navigation et l'adapter de manière individuelle.

1. Sélectionnez le menu principal « **Carte** ».

Adaptation de l'affichage des cartes

1. Sélectionnez le menu principal « **Carte** » puis validez.
2. Sélectionnez l'option d'affichage puis validez.
3. Confirmez votre choix.

- La fonction est activée.
 La fonction n'est pas activée.

Options d'affichage disponibles :

- « **Zoom auto.** »
L'échelle de la carte se règle automatiquement entre la position actuelle du véhicule et le prochain point de manœuvre de la navigation.
- « **Carte 3D** »
Affichage de la carte en trois dimensions.
- « **Orient. Nord** »
La carte est toujours orientée vers le Nord.

Agrandissement et réduction de l'affichage des cartes

Vous pouvez adapter individuellement le coefficient d'agrandissement de l'affichage des cartes.

1. Sélectionnez le menu principal « **Carte** »
> « **Zoom manuel** »
puis validez.
2. Réglez le niveau de zoom souhaité
puis validez.

Affichage de la position actuelle ou de la destination

Vous pouvez sélectionner la destination de navigation ou la position actuelle du véhicule comme zone de carte.

1. Sélectionnez le menu principal « **Carte** »
2. « **Aff. localité dest.** » ou
« **Aff. localité act.** »
puis validez.

Menu Navigation

Dans le menu principal « **Navigation** », vous pouvez saisir une destination de navigation, démarrer le guidage et appeler les indications du système de navigation d'un guidage activé.

1. Sélectionnez le menu principal « **Navigation** » puis validez.

Saisie de la destination de navigation

Vous pouvez saisir une destination de navigation dans l'écran multifonction.
Vous pouvez sélectionner uniquement les destinations de navigation à partir de la liste des dernières destinations ou à partir de la liste prédéfinie des destinations spéciales ou des destinations mémorisées.

1. Sélectionnez le menu principal « **Navigation** »
> « **Saisie de destinations** »
2. « **Dernière destination** » ou la
« **Mémoire des destinations** » ou la
« **Destination spéciale** »
puis validez.
3. Sélectionnez la destination de navigation souhaitée puis validez.

Démarrage du guidage

Si vous avez saisi une destination de navigation et que vous n'avez pas activé le guidage, vous pouvez le démarrer.

1. Sélectionnez le menu principal « **Navigation** »

2. « **Démarrer le guidage** » puis validez.

Interruption du guidage

Il est possible d'arrêter un guidage activé.

1. Sélectionnez le menu principal « **Navigation** »

2. « **Arrêter le guidage** » puis validez.

8D2_805

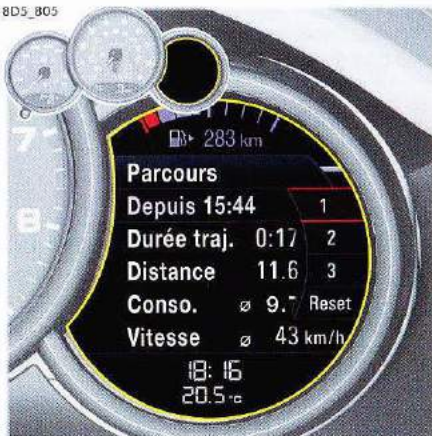

Menu Parcours

Dans le menu principal « **Parcours** », vous pouvez appeler les données de conduite et les remettre à zéro.

1. Sélectionnez le menu principal « **Parcours** ».

Affichage des données de conduite

Trois affichages des données de conduite sont disponibles.

1. Sélectionnez le menu principal « **Parcours** ».
2. « **1 - depuis** » ou « **2 - en continu** » ou « **3 - jusqu'à destination** » puis validez.

Données de conduite disponibles :

- « **depuis** »

Données de conduite depuis le dernier démarrage du véhicule.

Les données de conduite sont automatiquement remises à zéro après 2 heures d'immobilisation du véhicule (contact coupé).

- « **en continu** »

Données de conduite cumulées.

Les données de conduite se cumulent en continu jusqu'à leur remise à zéro. Elles restent disponibles même après le retrait de la clé de contact.

- « **jusqu'à destination** »

Données de conduite jusqu'à la destination de navigation.

Lorsque vous avez activé un guidage, les données de conduite sont calculées et affichées jusqu'à la destination de navigation.

Remise à zéro des données de conduite

L'affichage des données de conduite sélectionné peut être remis à zéro.

1. Sélectionnez le menu principal « **Parcours** ».
2. Sélectionnez l'affichage des données de conduite souhaité puis validez.
3. Sélectionnez « **Reset** » puis validez.

Menu Pression pneus (système de contrôle de la pression des pneumatiques, RDK)

Le système de contrôle de la pression des pneumatiques surveille en permanence la pression et la température des quatre pneumatiques et avertit le conducteur que la pression est insuffisante par le biais de l'écran multifonction ou combiné d'instruments.

Vous devez toutefois régler manuellement la pression des pneumatiques au niveau des roues.

- ▷ Reportez-vous au chapitre « **PRESSION DE GONFLAGE SUR DES PNEUMATIQUES FROIDS (20 °C)** » à la page 231.

AVERTISSEMENT Pression incorrecte des pneumatiques

Une pression incorrecte des pneumatiques peut réduire la sécurité routière. Malgré les avantages du système de contrôle de la pression des pneumatiques, il appartient au conducteur d'actualiser les réglages au niveau de l'écran multifonction et des pneus.

- ▷ Assurez-vous que les pneumatiques sont gonflés à la pression appropriée. Tenez compte à cet effet du niveau de chargement du véhicule.
- ▷ Veillez à ce que les réglages du système de contrôle de la pression des pneumatiques (RDK) sur l'écran multifonction correspondent aux pneumatiques montés sur le véhicule et à l'état de charge de ce dernier.

AVERTISSEMENT Dommages soudains sur les pneumatiques

Le système de contrôle de la pression des pneumatiques avertit aussi bien des dommages résultant d'une perte de pression naturelle des pneus que d'une perte lente de pression due à des

corps étrangers. Il ne peut pas vous avertir de dommages soudains (par ex. un éclatement du pneu dû à un corps étranger).

AVERTISSEMENT Pression insuffisante des pneumatiques

Une pression insuffisante réduit la sécurité routière du véhicule et détériore le pneu et la roue.

- ▷ Arrêtez-vous immédiatement à un emplacement approprié après l'affichage d'un avertissement rouge relatif à la pression des pneumatiques et vérifiez l'état des pneumatiques. Réparez si nécessaire le dégât à l'aide de produit antirevaillon.
- ▷ Ne reprenez en aucun cas la route avec des pneus défectueux.
- ▷ La réparation d'un pneumatique avec le produit antirevaillon est uniquement une réparation d'urgence permettant de poursuivre la route jusqu'au prochain atelier de réparation. La vitesse maximale autorisée est de **80 km/h**.
- ▷ Ne roulez pas avec des pneus dont la pression diminue à vue d'œil. En cas de doute, faites contrôler les pneumatiques par un atelier spécialisé.
- ▷ Vous devez immédiatement faire changer des pneumatiques défectueux par un atelier spécialisé.

La réparation des pneumatiques est strictement interdite.

- ▷ Si une défaillance survient au niveau du système de contrôle de la pression des pneumatiques (par ex. émetteur défectueux), consultez immédiatement un atelier spécialisé et faites réparer le dégât. La pression des pneumatiques n'est pas surveillée, ou seulement en partie, si le système de contrôle est défectueux.

- ▷ Un affichage incorrect dans l'écran multifonction aura des répercussions sur l'exactitude des avertissements et des remarques. Après un changement de roue ou des modifications de la charge du véhicule, actualisez les données du menu Pression pneu.
- ▷ Utilisez exclusivement les différences de pression indiquées dans « **Info gonflage** » du menu principal « **Pression pneus** » ou dans les avertissements correspondants pour corriger la pression de gonflage des pneumatiques.
- ▷ Les pneumatiques peuvent se dégonfler au fil du temps sans présenter pour autant un défaut. Un avertissement jaune relatif à la pression des pneus s'affiche alors sur l'écran multifonction lorsque le véhicule est à l'arrêt. Contrôlez la pression de gonflage à la prochaine occasion.

Aperçu des fonctions du système de contrôle de la pression des pneumatiques

Le système de contrôle de la pression des pneus offre les fonctionnalités suivantes :

- Affichage de la pression effective des pneumatiques (pression réelle) pendant la conduite.
- Affichage « **Info gonflage** » : Affichage de l'écart par rapport à la pression théorique (regonfler) à l'arrêt.
- Affichage « **Type de pn.** » : Affichage des réglages actuels (lorsque le véhicule est à l'arrêt).
- Avertissements à **deux niveaux** concernant la pression des pneumatiques (avertissements jaunes et rouges).



Affichage de la pression des pneumatiques à l'écran multifonction

Appel de la fonction Pression pneus sur l'écran multifonction

1. Sélectionnez le menu principal « **Pression pneus** ».

La fonction « **Pression pneus** » indique la pression des pneumatiques (pressions réelles) au niveau des quatre roues en fonction de la température.

Lorsque vous conduisez, vous pouvez voir la pression augmenter au fur et à mesure de l'échauffement des pneumatiques.



Information

Cet affichage n'est fourni qu'à titre d'information.

- Ne modifiez en aucun cas la pression des pneus en raison de cet affichage.



Consultation de l'info gonflage dans le menu Pression des pneus (uniquement lorsque le véhicule est à l'arrêt)

Vous pouvez lire la pression des pneumatiques à corriger sur cet écran.

1. Sélectionnez le menu principal « **Pression pneus** ».
2. Validez « **Pression pneus** ».
3. « **Info gonflage** »
puis validez.

La pression des pneumatiques à corriger (pression à ajouter) est indiquée sur la roue affichée.

Exemple : si l'écran affiche « -0,1 bar » pour le pneu avant droit, vous devez regonfler le pneu de 0,1 bar.

La température des pneumatiques est déjà prise en compte pour les pressions affichées.

- Utilisez exclusivement les indications de pression figurant dans l'affichage « **Info gonflage** » du menu principal « **Pression pneus** » ou dans les avertissements correspondants pour corriger la pression de gonflage des pneumatiques.



Information

Lorsque vous mettez le contact, cela peut prendre jusqu'à 1 minute environ avant que la pression de tous les pneumatiques s'affiche. Les valeurs de pression manquantes sont alors remplacées par des tirets (-.).



Accès aux réglages actuels dans le menu Pression pneus

1. Sélectionnez le menu principal « **Pression pneus** ».
2. Validez « **Pression pneus** ».

Sélection de Pression confort / Pression standard

Pour des vitesses inférieures à 270 km/h, les pressions des pneumatiques peuvent être abaissées pour plus de confort (fonction sélectionnable uniquement sur les pneus/jantes de 20 pouces).

Le système de contrôle de la pression des pneumatiques doit être réglé sur la pression des pneumatiques utilisée (pression confort ou pression standard).

Si vous sélectionnez « **Pression confort** », le système RDK utilise automatiquement des

pressions théoriques plus basses pour le contrôle de la pression des pneumatiques.

1. Sélectionnez le menu principal « **Pression pneus** ».
2. Validez « **Pression pneus** ».
3. **Pression confort**
L'option **Pression confort** est sélectionnée.

 Pression confort
L'option **Pression standard** est sélectionnée.

Sélectionnez Pression confort / Pression standard en cochant la case « **Pression confort** » ou en la décochant.

Vous trouverez les pressions de pneumatiques confort dans les Caractéristiques techniques.

ou

Dans « **Info gonflage** » du menu principal « **Pression pneus** », vous pouvez afficher les différences de pression par rapport aux pressions confort.

Pour les pneumatiques n'ayant pas encore fait l'objet d'un paramétrage, les nouvelles pressions théoriques sont affichées au lieu des pressions réelles.

Pour plus d'informations sur le paramétrage des pneus :

▷ Reportez-vous au chapitre « **SYSTÈME EN MODE APPRENTISSAGE** » à la page 83.

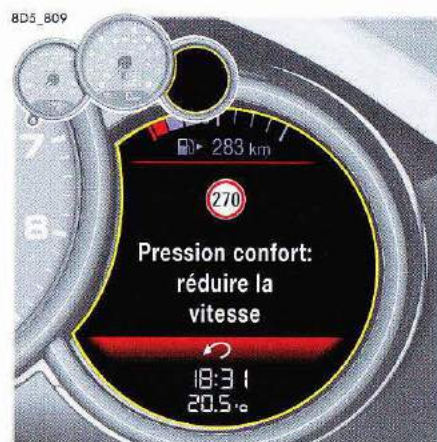

Avertissement relatif à la vitesse « Pression confort »

Si la vitesse maximale pour la pression confort réglée est dépassée et si la pression descend sous la pression critique sur un pneumatique, un message d'avertissement s'affiche sur l'écran multifonction.

▲ AVERTISSEMENT Vitesse trop élevée pour la pression confort réglée

Une vitesse trop élevée pour la pression confort réglée provoque une détérioration des pneumatiques.

- ▷ Réduisez votre vitesse en la faisant passer en dessous de la vitesse maximale affichée.
- ▷ Pour des vitesses plus élevées, gonflez impérativement les pneumatiques à la pression standard.

Sélection du type de pneumatiques dans le menu **Pression pneus** (type et dimensions des pneumatiques montés)

Même si le nouveau jeu de roues correspond aux réglages du précédent, vous devez sélectionner le type et les dimensions des pneumatiques.

1. Sélectionnez le menu principal
- **Pression pneus** -
2. Validez « **Pression pneus** ».
3. Sélectionnez « **Type de pn.** » puis validez.

4. Sélectionnez

- « 18" été »,
- « 18" hiver »,
- « 19" été »,
- « 19" hiver » ou
- « 20" été »

puis validez.

- L'option est sélectionnée.
- L'option n'est pas sélectionnée.

La sélection des pneumatiques n'est terminée que lorsque le message suivant s'affiche à l'écran multifonction (exemple) :

« Pas de contrôle, système en mode apprentissage ».

- ↳ Reportez-vous au chapitre « CHANGEMENT DE ROUE ET REMPLACEMENT DE PNEUMATIQUE » à la page 85.

i Information

Avant de monter des pneus présentant des dimensions non encore en mémoire, faites ajouter l'information au préalable dans l'écran multifonction par votre concessionnaire Porsche.

- ▷ Consultez un atelier spécialisé. Nous vous recommandons de faire exécuter ces opérations par un concessionnaire Porsche, car celui-ci dispose du personnel d'atelier formé tout spécialement ainsi que des pièces détachées et outils nécessaires.
- ▷ Utilisez exclusivement les pneumatiques préconisés par Porsche.

Les possibilités de sélection dans le menu **Pression pneus** dépendent du type de modèle. Il se peut donc que toutes les possibilités de sélection mentionnées ici ne soient pas disponibles dans l'affichage de votre écran multifonction.

Système en mode apprentissage

Après le changement d'une roue, le remplacement des capteurs ou la mise à jour des réglages des pneumatiques, le système de contrôle de pression passe en « mode apprentissage » des nouveaux pneumatiques. Le système de contrôle de la pression des pneumatiques identifie alors les pneumatiques et leur position de montage. Le message « Pas de contrôle, système en mode apprentissage » s'affiche sur l'écran multifonction. Les roues sont paramétrées exclusivement lorsque vous roulez (vitesse supérieure à 25 km/h).

Il faut un certain temps au système de contrôle de la pression pour paramétrer les roues. Pendant ce temps, aucune pression actuelle des pneumatiques n'est disponible sur l'écran multifonction :

- Le voyant de contrôle de pression des pneumatiques reste allumé jusqu'à la fin de l'apprentissage de toutes les roues.
- Des traits (-.-) sont affichés sur l'écran de la fonction « **Pression pneus** ».
- Les pressions théoriques préconisées à froid (20 °C) s'affichent dans « **Info gonflage** » du menu principal « **Pression pneus** ».

Les indications de position et de pression s'affichent dès que le système de contrôle de pression a réussi à attribuer une position correcte à chacune des roues du véhicule.

- ▷ Vérifiez la pression des pneumatiques dans « **Info gonflage** » pour toutes les roues.
- ▷ Rétablissez la valeur de consigne de pression en cas de besoin.

Avertissements relatifs à la pression des pneumatiques

Le voyant de contrôle de pression des pneumatiques du combiné d'instruments et un message correspondant sur l'écran multifonction signalent une perte de pression selon deux niveaux (jaune et rouge), en fonction de l'ampleur de la perte de pression.



Avertissement jaune – Gonfler !

La pression du pneu est trop faible **de plus de 0,3 à 0,5 bar**. La roue concernée avec la pression à ajouter est indiquée dans l'avertissement relatif à la pression des pneus.

▷ Gonfler à la prochaine occasion.

Cet avertissement relatif à la pression des pneumatiques s'affiche :

- lorsque le véhicule est à l'arrêt et le contact coupé pendant environ 10 secondes **ou**
- lorsque vous remettez le contact.

Vous pouvez valider le message d'avertissement quand le contact est mis.

Le voyant de contrôle de la pression des pneumatiques dans le combiné d'instruments ne s'éteint que si la pression de gonflage des pneumatiques a été ramenée à la pression théorique.



Avertissement rouge – Pression pneus !

À des vitesses **inférieures à 160 km/h** :

- La pression du pneu a diminué de **plus de 0,5 bar**. Cette perte de pression considérable constitue un danger pour la sécurité routière.

À des vitesses **supérieures à 160 km/h** :

- La pression du pneu a diminué de **plus de 0,4 bar**. Cette perte de pression considérable constitue un danger pour la sécurité routière.

▷ Après l'apparition de l'avertissement, arrêtez-vous immédiatement à un emplacement approprié. Vérifiez l'état du pneumatique indiqué. Si nécessaire, appliquez du produit anticrevaillon et réglez la pression correcte des pneumatiques.

Cet avertissement relatif à la pression des pneus apparaît également pendant la conduite. Il est possible de le valider.

Le voyant de contrôle de la pression des pneumatiques dans le combiné d'instruments ne s'éteint que si la pression de gonflage des pneumatiques a été ramenée à la pression théorique.



Avertissement relatif à la vitesse « Pression pneus ! »

À des vitesses **supérieures à 270 km/h** :

- La pression du pneu a diminué de **plus de 0,3 bar**. Cette perte de pression constitue un danger pour la sécurité routière.
- ▷ Après l'apparition de l'avertissement, réduisez votre vitesse à moins de 270 km/h. L'avertissement relatif à la pression des pneumatiques s'éteint lorsque la vitesse est inférieure à 270 km/h pendant au moins 5 secondes ou lorsqu'elle est inférieure à 260 km/h.

Pour plus d'informations sur le produit anticrevaison :

- ▷ Reportez-vous au chapitre « REMPLISSAGE DU PRODUIT ANTICREVAISON » à la page 203.

Voyant de contrôle

Le voyant de contrôle du combiné d'instruments s'allume :

- si une perte de pression est détectée.
- en cas de défaillance du système de contrôle de pression des pneumatiques ou d'anomalie temporaire.
- lors de la configuration de roues / capteurs neufs, tant que les roues du véhicule ne sont pas détectées.

Un message d'avertissement s'affiche en outre sur l'écran multifonction du combiné d'instruments.

- ▷ Reportez-vous au chapitre « RÉCAPITULATIF DES MESSAGES D'AVERTISSEMENT ET D'INFORMATION » à la page 103.

Le voyant de contrôle de la pression des pneus ne s'éteint dans le combiné d'instruments que si la cause du défaut a été éliminée.

Changement de roue et remplacement de pneumatique

- ▷ Les nouvelles roues doivent disposer de capteurs pour le système de contrôle de la pression des pneumatiques. Avant de procéder au changement d'une roue, contrôlez l'état de charge de la batterie des capteurs. Consultez un atelier spécialisé. Nous vous recommandons de faire exécuter ces opérations par un concessionnaire Porsche, car celui-ci dispose du personnel d'atelier formé tout spécialement ainsi que des pièces détachées et outils nécessaires.
- ▷ Coupez le contact avant de changer la roue. Actualisez les valeurs de réglage des pneumatiques sur l'écran multifonction après le changement d'une roue. Si vous ne le faites pas, le message « Changement de roue ? Faire une nouvelle sélection ! » s'affiche sur l'écran multifonction.
- ▷ Actualisez les réglages sur l'écran multifonction lors de votre prochain arrêt.

Augmentation de pression en fonction de la température

La pression de gonflage des pneumatiques varie en fonction de la température, suivant les lois de la physique.

Pour une variation de température de 10 °C, elle augmente ou diminue d'env. 0,1 bar.

Contrôle partiel

En cas de défaut au niveau d'un ou de deux capteurs de roue, la surveillance des autres roues se poursuit.

- Le voyant de contrôle de pression des pneumatiques s'allume.
- Le message « Contrôle partiel » s'affiche sur l'écran multifonction.
- L'écran multifonction n'affiche pas les pressions de pneumatiques pour les roues dont le capteur de pression est défectueux.

Pas de contrôle

En cas d'anomalies, le système de contrôle de pression ne peut plus surveiller la pression des pneumatiques.

Le voyant de contrôle s'allume dans le combiné d'instruments et un message correspondant apparaît sur l'écran multifonction.

Le contrôle n'est pas actif :

- En cas de défaillance du système de contrôle de pression.
 - En cas d'absence de capteurs pour le système de contrôle de pression.
 - Dans la phase de configuration suivant l'actualisation des paramètres de réglage.
 - Après un changement de roue sans actualisation des valeurs de réglage.
 - Si plus de quatre capteurs de roue sont détectés.
 - En présence de signaux provenant d'autres systèmes radio, par ex. des écouteurs sans fil.
 - Quand les températures de pneumatiques sont trop élevées.
- ▷ Reportez-vous au chapitre « RÉCAPITULATIF DES MESSAGES D'AVERTISSEMENT ET D'INFORMATION » à la page 103.



Menu Chrono (chronomètre)

Le chronomètre permet d'enregistrer n'importe quels temps, par ex. sur un circuit ou sur le trajet pour se rendre au travail. Sur les véhicules équipés de Porsche Communication Management (PCM), il est possible d'enregistrer et d'analyser les temps chronométrés.

- ▷ Reportez-vous au chapitre « AFFICHAGE SPORT » dans la notice séparée du PCM.

Chronomètre sur le tableau de bord

Le chronomètre possède un affichage analogique et un affichage numérique.

La grande aiguille de l'affichage analogique décompte les secondes. Les deux petites aiguilles décomptent les heures et les minutes. L'affichage revient à zéro au bout de 12 heures. L'affichage numérique indique les secondes, les dixièmes de seconde et les centièmes de seconde.

L'affichage numérique et l'écran multifonction peuvent indiquer jusqu'à 99 heures et 59 minutes.

Affichages du temps chronométré

Le temps chronométré est affiché à plusieurs emplacements sur le tableau de bord :

- sur le chronomètre sur le tableau de bord.
- dans le menu « Chrono » de l'écran multifonction du combiné d'instruments.
- dans le PCM, dans le menu principal « CAR ».

Affichage de l'heure dans le chronomètre

Vous pouvez régler, à l'aide de l'écran multifonction du combiné d'instruments, le chronomètre dans le tableau de bord de telle sorte qu'il indique l'heure.

Pour plus d'informations sur l'affichage de l'heure dans le chronomètre :

- ▷ Reportez-vous au chapitre « AFFICHAGE DE L'HEURE SUR LE CHRONOMÈTRE SUR LE TABLEAU DE BORD » à la page 99.

Chrono sur l'écran multifonction

Tous les affichages du chronomètre sont lancés et arrêtés dans le menu « Chrono » de l'écran multifonction.

Pour plus d'informations sur l'utilisation de l'écran multifonction :

► Reportez-vous au chapitre « UTILISATION DE L'ÉCRAN MULTIFONCTION DU COMBINÉ D'INSTRUMENTS » à la page 70.

1. Sélectionnez le menu principal « Chrono » puis validez.

i Information

Si vous quittez le menu « Chrono » alors que le chronomètre tourne, l'enregistrement du temps se poursuit.

Le chronomètre s'arrête dès que vous coupez le contact. Si l'on remet le contact dans les 4 minutes qui suivent, il redémarre.

Le chronomètre ne peut être remis à zéro que dans le menu « Chrono » grâce à la commande « Reset ».

Pour plus d'informations sur la remise à zéro du chronomètre :

► Reportez-vous au chapitre « REMISE À ZÉRO DU TEMPS CHRONOMÈTRE » à la page 88.

ADS 812



- A - Nombre de tours de piste chronométrés
- B - Temps chronométré actuel
- C - Temps de référence (tour de piste le plus rapide)
- D - Diagramme circulaire : comparaison du temps de tour de piste actuel avec le temps de référence

Lancement du chronométrage

1. Sélectionnez le menu principal « Chrono »
2. Sélectionnez « Dép. » puis validez.

Le temps chronométré B défile simultanément dans tous les écrans du chronomètre du véhicule.

Fin d'un tour de piste / Démarrage d'un nouveau tour de piste

Lorsque le chronomètre tourne, vous pouvez mémoriser le temps chronométré actuel comme temps de tour de piste.

1. Sélectionnez le menu principal « Chrono »
2. « Tour » puis validez.

Le compteur de tours A est incrémenté de 1. Le temps du tour de piste le plus rapide est enregistré temporairement comme temps de référence C.

Le temps chronométré B et le diagramme circulaire D indiquent par des couleurs si le tour de piste en cours est plus rapide, aussi rapide ou moins rapide que le tour le plus rapide.

- Vert : le tour de piste en cours est plus rapide.
- Jaune : le tour de piste en cours est aussi rapide.
- Rouge : le tour de piste en cours est moins rapide.

i Information

Si aucun temps de référence n'est encore disponible, aucun temps de référence n'est affiché en C.

L'affichage par segments n'est pas colorisé.

Vous pouvez mémoriser jusqu'à 63 tours de piste par enregistrement.

Prise du temps intermédiaire

Lorsque le chronomètre tourne, vous pouvez prendre un temps intermédiaire.

1. Sélectionnez le menu principal « **Chrono** »
2. « **T. int.** »
puis validez.

Le temps intermédiaire s'affiche temporairement sur l'écran multifonction. Il n'est pas mémorisé. Le chronométrage continue en arrière-plan.

Arrêt du chronométrage

Un chronométrage en cours peut être interrompu.

1. Sélectionnez le menu principal « **Chrono** »
2. Sélectionnez « **Arrêt** »
puis validez.

Le chronométrage **B** est interrompu.

Reprise du chronométrage

Un chronométrage interrompu peut être repris.

1. Sélectionnez le menu principal « **Chrono** »
> « **Arrêt** »
2. « **Repr.** »
puis validez.

Le chronométrage **B** reprend.

Remise à zéro du temps chronométré

L'écran de chronométrage peut être remis à zéro.

1. Sélectionnez le menu principal « **Chrono** »
> « **Arrêt** »
2. Sélectionnez « **Reset** »
puis validez.

Tous les affichages de chronométrage sont remis à zéro.



Menu assist. pas-vit.

(sur les véhicules avec boîte manuelle)

Pour une conduite orientée sur les performances, un affichage graphique avec indicateur de passage au rapport supérieur aide le conducteur dans le menu principal « **Assist. pas-vit.** ». L'assistant de passage de vitesses indique une recommandation de passage au rapport supérieur avec une indication préalable représentée par des segments qui se remplissent. Les couleurs des segments s'affichent dans l'ordre suivant : **blanc, jaune, rouge.**



Si tous les segments sont rouges, à côté de l'affichage du rapport engagé s'affiche un signe « + » invitant à passer le rapport supérieur.



Menu force G maxi

Dans le menu principal « **G-Force** » s'affichent les forces d'accélération transversale et longitudinale actuelles

(en m/s^2) sous forme d'un diagramme circulaire.

Dans le sous-menu « **Force G maxi** » s'affichent les forces d'accélération transversale et longitudinale (en m/s^2) maximales atteintes.

Une réinitialisation des valeurs est possible via l'option de menu « **Réinitialisation** » (figure).

1. Menu principal « **Force G** »
2. Validez « **Force G maxi** ».
3. « **Réinitialisation** » puis validez.

Menu ACC

Pour plus d'informations sur la commande et l'affichage du régulateur de vitesse adaptatif :

▷ Reportez-vous au chapitre « **RÉGULATEUR DE VITESSE ADAPTATIF** » à la page 124.

Menu limite vit.

Pour plus d'informations sur l'affichage limite vit. :

▷ Reportez-vous au chapitre « **AFFICHAGE DES LIMITATIONS DE VITESSE** » à la page 135.

Réglage du véhicule dans l'écran multifonction

Vous pouvez effectuer différents réglages sur l'écran multifonction du combiné d'instruments en fonction de l'équipement du véhicule.

Sur les véhicules disposant d'une mémoire, les réglages peuvent être mémorisés sur la clé du véhicule ou sur les touches personnelles dans la porte conducteur.

Pour plus d'informations sur la mémoire :

- ▷ Reportez-vous au chapitre « PACK MÉMOIRE » à la page 22.

Sélectionnez le menu Réglages

1. Sélectionnez le menu principal « Véhicule » > « Réglages » puis validez.

Sélection de l'option de réglage ou activation de la fonction du véhicule

Le symbole placé devant indique si une option de réglage a été sélectionnée ou si une fonction du véhicule est activée.

Sélection d'une option parmi plusieurs

- L'option est sélectionnée.
- L'option n'est pas sélectionnée.

Activation et désactivation de la fonction

- La fonction est activée.
- La fonction est désactivée.

Rétablissement des réglages usine

Tous les réglages effectués sur l'écran multifonction du combiné d'instruments peuvent être annulés pour retrouver les réglages usine.

Information

La restauration des réglages usine efface tous vos précédents réglages personnels.

1. Sélectionnez le menu principal « Véhicule » > « Réglages »
2. « Régl. usine » puis validez.
3. Sélectionnez « Oui » puis validez.

Adaptation de la présentation de l'écran multifonction

Vous pouvez adapter individuellement le contenu et la présentation de l'écran multifonction.

1. Sélectionnez le menu principal « Véhicule » > « Réglages » > « Affichage » puis validez.

Sélection du contenu du menu principal

Les options du menu principal peuvent être affichées ou masquées individuellement.

Vous pouvez afficher ou masquer les options des menus principaux « Audio », « Téléphone », « Carte », « Navigation », « Parcours », « Pression pneus », « Chrono », « Assist. pas-vit. », « Force G » et « Limite vit. ».

Vous ne pouvez pas masquer les options de menu « Véhicule » et « ACC ».

1. Sélectionnez le menu principal « Véhicule » > « Réglages » > « Affichage »
2. « Détails du menu » puis validez.

3. Sélectionnez l'option de menu principal souhaitée.

4. Confirmez votre choix.

- L'option de menu s'affiche.
- L'option de menu disparaît.

Adaptation du contenu du menu principal Audio

Dans le menu principal Audio, vous pouvez afficher la liste de toutes les stations pouvant être captées ou la liste de toutes les stations mémorisées.

1. Sélectionnez le menu principal « Véhicule » > « Réglages » > « Affichage »
2. « Audio » puis validez.
3. Sélectionnez les données d'affichage souhaitées puis validez.

Contenus d'affichage disponibles :

- « Liste stations »
Liste des stations pouvant actuellement être captées.
- « Liste prédéfinie »
Liste des stations mémorisées.

Adaptation du contenu de la zone

d'information du véhicule

Parmi les nombreuses informations concernant le

véhicule, vous pouvez en sélectionner quatre pour

l'affichage dans le menu « Véhicule » et les

affecter aux zones d'affichage 1, 2, 3 et 4.

1. Sélectionnez le menu principal « Véhicule »

< « Réglages »

> « Affichage »

2. « Menu Véhicule »

puis validez.

3. Sélectionnez

« Champ 1 : » ou

« Champ 2 : » ou

« Champ 3 : » ou

« Champ 4 : »

puis validez.

4. Sélectionnez les données d'affichage

souhaitées puis validez.

Contenus d'affichage disponibles :

- « Tension »
- « Press. huile »
- « T° huile »
- « T° liqu. refroid. » - température du liquide de refroidissement
- « Autonom. rest. »
- « Dest. : arrivée » - heure d'arrivée à la destination
- « Etape : Arrivée » - heure d'arrivée à la destination intermédiaire
- « Dest. : durée » - durée du trajet jusqu'à destination
- « Etape : durée » - durée de conduite jusqu'à destination intermédiaire
- « Boussole »
- « Niveau GPS »
- « Heure »
- « Date »
- « Station/titre » - station actuelle / titre en cours
- « Info tél. » - qualité de réception / nom du réseau
- « Limite vit. »
- « Pas d'aff. » - la zone reste vide



Information

Vous ne pouvez pas affecter une information sur le véhicule à plusieurs zones d'affichage.



Exemple de configuration de la section information de l'écran multifonction :

A : Affichage de la température du liquide de refroidissement

B : Affichage de la température de l'huile moteur

C : Affichage de la pression de l'huile moteur

A - Affichage de la température du liquide de refroidissement

Consultez un atelier spécialisé pour tout défaut au niveau du système de refroidissement. Nous vous recommandons de faire exécuter ces opérations par un concessionnaire Porsche, car celui-ci dispose du personnel d'atelier formé tout spécialement ainsi que des pièces détachées et outils nécessaires.

Barre dans la plage gauche - moteur froid

▷ Évitez les régimes élevés et une sollicitation importante du moteur.

Barre dans la plage centrale - température de fonctionnement normale

La barre peut atteindre la zone rouge en cas de charge moteur élevée et de températures extérieures élevées.

31

Avertissement – température du liquide de refroidissement

Si la température du liquide de refroidissement est trop élevée, l'affichage de la température du liquide de refroidissement atteint le maximum et le message d'avertissement « **Température moteur trop élevée** » s'affiche sur l'écran multifonction du combiné d'instruments.

- ▷ Arrêtez le moteur et laissez-le refroidir.
- ▷ Vérifiez s'il y a des corps étrangers sur les radiateurs et dans les canaux d'air de refroidissement à l'avant du véhicule.
- ▷ Contrôlez le niveau de liquide de refroidissement.
Si nécessaire, faites l'appoint de liquide de refroidissement.
- ▷ Faites réparer le défaut.
- ▷ Reportez-vous au chapitre « **CONTRÔLE DU NIVEAU ET APOPOINT DU LIQUIDE DE REFROIDISSEMENT** » à la page 193.
- ▷ Reportez-vous au chapitre « **RÉCAPITULATIF DES MESSAGES D'AVERTISSEMENT ET D'INFORMATION** » à la page 103.

Information

Afin d'éviter des températures anormalement élevées, les conduits d'air de refroidissement ne doivent pas être recouverts de caches (p. ex. films, jupes antigavillonnage).

Avertissement – Niveau du liquide de refroidissement

Lorsque la température du moteur est **inférieure à 60 °C** :

Lorsque le niveau de liquide de refroidissement est trop bas, le message d'avertissement « **Contrôler niveau liquide de refroidissement** » apparaît à l'écran multifonction du combiné d'instruments.

▷ Faites l'appoint de liquide de refroidissement si nécessaire.

Lorsque la température du moteur est **supérieure à 60 °C** :

Lorsque le niveau de liquide de refroidissement est trop bas, le message d'avertissement « **Niveau refroidisseur trop bas** » apparaît à l'écran multifonction du combiné d'instruments. En outre, l'affichage de la température du liquide de refroidissement atteint le maximum.

- ▷ Arrêtez le moteur et laissez-le refroidir.
- ▷ Faites l'appoint de liquide de refroidissement si nécessaire.

Lorsque le niveau de liquide de refroidissement est bas, il peut arriver que les témoins s'allument, en cas de très forte inclinaison du véhicule (par ex., descente en forte déclivité) ou dans les virages prolongés avec une forte accélération transversale (par ex. circulation dans un rond-point). Si les témoins ne s'éteignent pas lorsque les conditions de service redeviennent « normales », contrôlez le niveau de liquide de refroidissement.

- ▷ Reportez-vous au chapitre « **CONTRÔLE DU NIVEAU ET APOPOINT DU LIQUIDE DE REFROIDISSEMENT** » à la page 193.
- ▷ Reportez-vous au chapitre « **RÉCAPITULATIF DES MESSAGES D'AVERTISSEMENT ET D'INFORMATION** » à la page 103.

AVIS

Risque d'endommagement du moteur.

- ▷ Arrêtez-vous si l'avertissement reste affiché malgré un niveau de liquide de refroidissement correct.
- ▷ Faites réparer le défaut.

B – Affichage de la température de l'huile moteur

Si la température de l'huile moteur est trop élevée, un message d'avertissement s'affiche à l'écran multifonction du combiné d'instruments.

- ▷ Réduisez immédiatement le régime et la sollicitation du moteur quand vous atteignez la zone rouge.

Pour plus d'informations sur les messages d'avertissement de l'écran multifonction : Reportez-vous au chapitre « **RÉCAPITULATIF DES MESSAGES D'AVERTISSEMENT ET D'INFORMATION** » à la page 103.

C – Affichage de la pression de l'huile moteur

La pression d'huile doit être réglée en fonction des besoins et s'élever à 3,5 bars au moins pour un régime de 5 000 tr/min.

La pression d'huile moteur varie en fonction du régime moteur, de la température et de la charge du moteur.

Si la pression d'huile baisse soudainement, alors que le moteur tourne ou que vous roulez, et qu'un message d'avertissement s'affiche à l'écran multifonction :

- ▷ Arrêtez-vous immédiatement à un emplacement approprié.
- ▷ Arrêtez le moteur.
- ▷ Recherchez une éventuelle fuite d'huile importante sur ou sous le véhicule.
- ▷ Ouvrez le menu « **Niveau huile** » de l'écran multifonction.
- ▷ Reportez-vous au chapitre « **AFFICHAGE ET MESURE DU NIVEAU D'HUILE MOTEUR** » à la page 75.
- ▷ Si nécessaire, faites l'appoint d'huile moteur.

Risque d'endommagement du moteur.

- ↳ Arrêtez-vous si vous détectez une fuite d'huile importante.
- ↳ Arrêtez-vous si le message d'avertissement apparaît malgré un niveau d'huile correct.
- ↳ Faites réparer le défaut.
Consultez un atelier spécialisé. Nous vous recommandons de faire exécuter ces opérations par un concessionnaire Porsche, car celui-ci dispose du personnel d'atelier formé tout spécialement ainsi que des pièces détachées et outils nécessaires.

Affichage des informations PCM sur l'écran multifonction

Vous pouvez décider d'afficher temporairement différentes informations du Porsche Communication Management (PCM) sur l'écran multifonction.

1. Sélectionnez le menu principal « **Véhicule** » > « **Réglages** » > « **Affichage** »
2. « **Affichage PCM** » puis validez.
3. Sélectionnez l'information PCM souhaitée.
4. Confirmez votre choix.
 - L'information s'affiche.
 - L'information ne s'affiche pas.

Informations PCM disponibles :

- « **Zoom croissant** »
Affichage automatique de la carte lorsqu'une indication est donnée par le système de navigation.

- « **Info tél.** »
Affichage des appels entrants et sortants.
- « **Cde vocale** »
Affichage de textes d'aide lorsque vous avez actionné la touche de commande vocale.
- « **Chgt direction** »
Affichage automatique de la flèche de navigation lorsqu'une indication est donnée par le système de navigation.
- « **Limite vit.** »
Affichage des panneaux de circulation routière sur l'écran multifonction.

Information

Pour les véhicules avec affichage limite vit., le « menu Limite vit. » n'apparaît pas.

Réglage de l'affichage du niveau de carburant

L'affichage du niveau de carburant (ligne du haut) permet d'afficher ou de masquer l'autonomie restante.

1. Sélectionnez le menu principal « **Véhicule** » > « **Réglages** » > « **Affichage** »
2. « **Ligne du haut** » puis validez.
3. Sélectionnez les données d'affichage puis validez.

Contenu d'affichage disponible :

- « **Autonom. rest.** »

Adaptation de la zone d'état

Vous pouvez affecter l'heure et / ou la température extérieure actuelles à la zone d'état de l'écran multifonction.

1. Sélectionnez le menu principal « **Véhicule** » > « **Réglages** » > « **Affichage** »

2. « **Ligne du bas** » puis validez.

3. Sélectionnez les données d'affichage souhaitées puis validez.

Contenus d'affichage disponibles :

- « **Heure** »
- « **Température** »
- « **Heure & temp.** »

Affichage et masquage des indications de passage de rapport

Dans le compteur de vitesse numérique intégré au compte-tours, il est possible d'afficher une indication relative au passage des rapports qui permet, sur les véhicules équipés d'une boîte mécanique, d'indiquer le point de passage optimal pour une conduite visant à réduire la consommation de carburant.

1. Sélectionnez le menu principal « **Véhicule** » > « **Réglages** » > « **Affichage** »
2. Sélectionnez « **Chgt rapport** ».
3. Confirmez votre choix.
 - L'indication de passage de rapport s'affiche.
 - L'indication de passage de rapport disparaît.

Réglage de la luminosité de l'écran

Vous pouvez adapter la luminosité de l'écran multifonction à vos besoins personnels.

1. Sélectionnez le menu principal **Véhicule** > **Réglages** > **Affichage**.
2. **Luminosité aff.** puis validez.
3. Réglez la luminosité souhaitée pour l'écran puis validez.

Réglages Eclair. / Visibilité

Vous pouvez adapter individuellement l'éclairage extérieur et l'éclairage intérieur du véhicule, ainsi que les équipements d'assistance à la conduite en marche arrière.

1. Sélectionnez le menu principal **Véhicule** > **Réglages** > **Eclair. & visibilité** puis validez.

Réglage de l'éclairage extérieur

Dans le menu **Lumière ext.**, vous pouvez adapter les fonctions d'éclairage extérieur du véhicule, telles que l'éclairage dynamique des feux de route et les temporisations pour les fonctions Coming Home et d'aide à l'entrée.

1. Sélectionnez le menu principal **Véhicule** > **Réglages** > **Eclair. & visibilité** > **Lumière ext.** puis validez.

Activation et désactivation de l'éclairage dynamique des feux de route

Vous pouvez activer ou désactiver la commande de l'éclairage dynamique des feux de route. Les réglages restent en mémoire même lorsque le contact est coupé.

1. Sélectionnez le menu principal **Véhicule** > **Réglages** > **Eclair. & visibilité** > **Lumière ext.**

2. Sélectionnez **Feu de route dyn.**
3. Confirmez votre choix.
 - L'éclairage dynamique des feux de route est activé.
 - L'éclairage dynamique des feux de route est désactivé.

Réglage de la temporisation d'éclairage des fonctions Coming Home et d'aide à l'entrée

Vous pouvez adapter individuellement la temporisation des fonctions Coming Home et d'aide à l'entrée.

1. Sélectionnez le menu principal **Véhicule** > **Réglages** > **Eclair. & visibilité** > **Lumière ext.**
2. **Eclair. nuit** puis validez.
3. Réglez la temporisation souhaitée pour l'éclairage puis validez.

Réglage des phares pour une circulation à gauche ou à droite (système d'éclairage adaptatif)

Sur les véhicules équipés du système d'éclairage adaptatif (PDLS), les projecteurs peuvent être réglés pour une circulation à gauche ou à droite.

i Information

Le réglage des projecteurs pour une circulation à gauche ou à droite ne peut être effectué que lorsque le véhicule est à l'arrêt.

1. Sélectionnez le menu principal **Véhicule** > **Réglages** > **Eclair. & visibilité** > **Lumière ext.**
2. Sélectionnez **Circul. à G/D** puis validez.
3. Sélectionnez le réglage souhaité puis validez.

Options de réglage disponibles :

- **Standard** : Réglage optimal des projecteurs pour une circulation à droite (pour les véhicules avec direction à gauche).
- **Inverse** : Réglage optimal des projecteurs pour une circulation à gauche (pour les véhicules avec direction à gauche).

i Information

Tant que le réglage des projecteurs est défini sur **Inverse**, l'écran multifonction affiche le message **Projecteurs inversés circulation à droite/à gauche** chaque fois que vous mettez le contact.

Pour plus d'informations sur les messages d'avertissement de l'écran multifonction :

- ▷ Reportez-vous au chapitre **RÉCAPITULATIF DES MESSAGES D'AVERTISSEMENT ET D'INFORMATION** à la page 103.

Réglage de l'éclairage intérieur

Dans le menu « **Lumière int.** », vous pouvez adapter les fonctions d'éclairage intérieur du véhicule.

1. Sélectionnez le menu principal « **Véhicule** »
 - > « **Réglages** »
 - > « **Eclair. & visibilité** »
 - > « **Lumière int.** »puis validez.

Activer ou désactiver la lumière intérieure lors de l'ouverture d'une porte (en fonction de l'équipement spécifique)

Vous pouvez indiquer si la lumière intérieure doit automatiquement être allumée lorsque vous ouvrez une porte.

1. Sélectionnez le menu principal « **Véhicule** »
 - > « **Réglages** »
 - > « **Eclair. & visibilité** »
 - > « **Lumière int.** »

2. Sélectionnez
« **à l'ouverture d'une porte** ».

3. Confirmez votre choix.

- La lumière intérieure est activée.
 La lumière intérieure est désactivée.

Réglage de la luminosité de l'éclairage d'orientation

Vous pouvez adapter individuellement la luminosité de l'éclairage d'orientation.

1. Sélectionnez le menu principal « **Véhicule** »
 - > « **Réglages** »
 - > « **Eclair. & visibilité** »
 - > « **Lumière int.** »

2. « **Orientation** »
puis validez.

3. Réglez la luminosité souhaitée
puis validez.

Éclairage d'ambiance

Vous pouvez adapter individuellement la luminosité de l'éclairage d'ambiance.

1. Sélectionnez le menu principal « **Véhicule** »
 - > « **Réglages** »
 - > « **Eclair. & visibilité** »
 - > « **Lumière int.** »

2. « **Éclair. ambiant** »
puis validez.

3. Réglez la luminosité souhaitée
puis validez.

Réglage de la temporisation de l'éclairage intérieur

Vous pouvez adapter individuellement la temporisation de l'éclairage intérieur après la fermeture des portes du véhicule.

1. Sélectionnez le menu principal « **Véhicule** »
 - > « **Réglages** »
 - > « **Eclair. & visibilité** »
 - > « **Lumière int.** »

2. « **Eclair. nuit** »
puis validez.

3. Réglez la temporisation souhaitée pour l'éclairage puis validez.

Réglage de l'activation de l'essuie-glace arrière lors du passage de la marche arrière

Vous pouvez indiquer si l'essuie-glace arrière doit effectuer automatiquement quelques balayages lorsque vous passez la marche arrière par temps de pluie.

1. Sélectionnez le menu principal « **Véhicule** »
 - > « **Réglages** »
 - > « **Eclair. & visibilité** »
 - > « **Essuie-glace** »

2. « **Essuie-glace AR** »
puis validez.

3. Sélectionnez le réglage souhaité
puis validez.

Options de réglage disponibles :

- « **Automatique** »
L'essuie-glace arrière effectue quelques balayages lorsque vous passez la marche arrière.
- « **Manuel** »
L'essuie-glace arrière n'est pas activé lors du passage de la marche arrière.

Réglage des options de marche arrière

Vous pouvez indiquer si le rétroviseur extérieur doit automatiquement être abaissé lorsque vous passez la marche arrière.

1. Sélectionnez le menu principal « **Véhicule** »
 - > « **Réglages** »
 - > « **Eclair. & visibilité** »
 - > « **Options de recul** »puis validez.

Régulation du rétroviseur extérieur passager pour les manœuvres de stationnement

Vous pouvez indiquer si le rétroviseur extérieur côté passager doit automatiquement pivoter vers le bas lorsque vous passez la marche arrière afin d'améliorer votre perception de la bordure du trottoir.

1. Sélectionnez le menu principal « **Véhicule** »
> « **Réglages** »
> « **Eclair. & visibilité** »
> « **Options de recul** »
puis validez.

2. Sélectionnez
« **Baisser rétrov.** ».

3. Confirmez votre choix.

- Le rétroviseur extérieur est abaissé.
- Le rétroviseur extérieur n'est pas abaissé.

Réglages du verrouillage

Vous pouvez adapter les réglages de verrouillage et de déverrouillage du véhicule.

Vous pouvez activer ou désactiver la fonction d'aide à l'entrée Confort.

1. Sélectionnez le menu principal « **Véhicule** »
> « **Réglages** »
> « **Verrouillage** »
puis validez.

Réglage du déverrouillage des portes

Vous pouvez déterminer quelles portes du véhicule sont déverrouillées lors de l'ouverture du véhicule.

1. Sélectionnez le menu principal « **Véhicule** »
> « **Réglages** »
> « **Verrouillage** »

2. « **Déverr. portes** »
puis validez.

3. Sélectionnez le réglage souhaité
puis validez.

Options de réglage disponibles :

- « **Toutes portes** »
Lorsque vous ouvrez le véhicule, toutes les portes sont déverrouillées.
- « **Porte conduct.** »
Lorsque vous ouvrez le véhicule, la porte côté conducteur est déverrouillée.

Réglage du verrouillage des portes

Vous pouvez indiquer si les portes doivent automatiquement être verrouillées une fois que vous êtes monté dans le véhicule et à quel moment ce verrouillage doit être effectué.

1. Sélectionnez le menu principal « **Véhicule** »
> « **Réglages** »
> « **Verrouillage** »
2. « **Verr. portes** »
puis validez.
3. Sélectionnez le réglage souhaité
puis validez.

Options de réglage disponibles :

- « **Désactivé** »
Les portes ne se verrouillent pas automatiquement lorsque vous êtes monté dans le véhicule.
- « **À l'allumage** »
Les portes sont automatiquement verrouillées lorsque vous mettez le contact.

- « **Au démarrage** »
Les portes sont automatiquement verrouillées lorsque le véhicule démarre.

Activation et désactivation de la fonction d'aide à l'entrée dans le véhicule

Vous pouvez indiquer si le siège conducteur et le volant doivent reculer automatiquement pour faciliter la montée et la descente du véhicule.

1. Sélectionnez le menu principal « **Véhicule** »
> « **Réglages** »
> « **Verrouillage** »

2. « **Aide à l'entrée** ».

3. Confirmez votre choix.

- La fonction d'aide à l'entrée dans le véhicule est activée.
- La fonction d'aide à l'entrée dans le véhicule est désactivée.

Activation et désactivation Mémoire auto

Vous pouvez définir si les réglages ergonomiques et de confort personnels doivent être automatiquement mémorisés sur la clé du véhicule lors du verrouillage de ce dernier.

1. Sélectionnez le menu principal « **Véhicule** »
> « **Réglages** »
> « **Verrouillage** »

2. « **Mémoire auto** ».

3. Confirmez votre choix.

- La fonction Mémoire auto est activée.
- La fonction Mémoire auto est désactivée.

Les rétroviseurs extérieurs se rabattent ou se déploient automatiquement

Vous pouvez régler les rétroviseurs extérieurs de telle sorte qu'ils se rabattent automatiquement lors du verrouillage du véhicule.

1. Sélectionnez le menu principal « **Véhicule** » > « **Réglages** » > « **Verrouillage** ».
2. Sélectionnez « **Rabattre rétrov.** ».
3. Confirmez votre choix.
 Les deux rétroviseurs extérieurs se rabattent.
 Les deux rétroviseurs extérieurs ne sont pas rabattus.

Réglage de la climatisation

(sur les véhicules avec climatisation 2 zones à régulation automatique)

Vous pouvez adapter individuellement la régulation automatique de la climatisation.

1. Sélectionnez le menu principal « **Véhicule** » > « **Réglages** » > « **Climatisation** » puis validez.

Réglage du débit d'air

Vous pouvez adapter la puissance du flux d'air et le niveau du débit d'air.

1. Sélectionnez le menu principal « **Véhicule** » > « **Réglages** » > « **Climatisation** ».
2. « **Circulation d'air** » puis validez.
3. Sélectionnez le réglage souhaité puis validez.

Options de réglage disponibles :

- « **Douce** »
- « **Normale** »
- « **Intense** »

Activation et désactivation de la zone de ventilation élargie

Vous pouvez définir si la zone de ventilation élargie sur la partie supérieure du tableau de bord doit être activée ou désactivée.

1. Sélectionnez le menu principal « **Véhicule** » > « **Réglages** » > « **Climatisation** ».
2. « **Zone de ventil.** ».
3. Confirmez votre choix.
 La zone de ventilation est activée.
 La zone de ventilation est désactivée.

Activation et désactivation du mode de recyclage automatique de l'air

Vous pouvez définir qu'en mode recyclage automatique de l'air, l'admission d'air frais est réglée automatiquement selon la qualité de l'air.

1. Sélectionnez le menu principal « **Véhicule** » > « **Réglages** » > « **Climatisation** ».
2. « **Recyclage auto** ».
3. Confirmez votre choix.
 Le mode recyclage automatique de l'air est activé.
 Le mode recyclage automatique de l'air est désactivé.

Réglage de la date et de l'heure

Vous pouvez adapter individuellement l'affichage de la date et de l'heure du véhicule.

Information

Sur les véhicules équipés de Porsche Communication Management (PCM), la date et l'heure sont automatiquement réglées et synchronisées à partir du signal de navigation par satellite (GPS).

En fonction de la réception du signal satellite, certaines options de réglage peuvent être temporairement indisponibles.

1. Sélectionnez le menu principal « **Véhicule** » > « **Réglages** » > « **Date & Heure** » puis validez.

Réglage de l'heure

Dans le menu « **Heure** », vous pouvez régler l'heure, le format de l'heure, ainsi que le fuseau horaire.

1. Sélectionnez le menu principal « **Véhicule** » > « **Réglages** » > « **Date & Heure** » > « **Heure** » puis validez.

Affichage de l'heure GPS

L'heure peut être synchronisée avec le signal GPS et affichée.

1. Sélectionnez le menu principal « **Véhicule** »
> « **Réglages** »
> « **Date & heure** »
> « **Heure** »

2. « **Heure GPS** ».

3. Confirmez votre choix.

- Heure synchronisée avec le GPS.
- Heure non synchronisée avec le GPS.

Règlage du format de l'heure

L'heure peut être affichée au format 12 heures ou 24 heures.

1. Sélectionnez le menu principal « **Véhicule** »
> « **Réglages** »
> « **Date & heure** »
> « **Heure** »

2. « **Format** »
puis validez.

3. Sélectionnez le réglage souhaité
puis validez.

Options de réglage disponibles :

- « **12h** »
- « **24h** »

Règlage de l'heure actuelle

Sur les véhicules non équipés de Porsche Communication Management (PCM), il est possible de régler l'heure et les minutes séparément.

1. Sélectionnez le menu principal « **Véhicule** »
> « **Réglages** »
> « **Date & heure** »
> « **Heure** »

2. « **Heures/minutes** ».

3. Sélectionnez l'heure souhaitée
puis validez.

Règlage du fuseau horaire

Sur les véhicules équipés de Porsche Communication Management (PCM), il est possible d'adapter individuellement le fuseau horaire de l'horloge du véhicule.

1. Sélectionnez le menu principal « **Véhicule** »
> « **Réglages** »
> « **Date & heure** »
> « **Heure** »

2. « **Zone** »
puis validez.

3. Sélectionnez le fuseau horaire souhaité
puis validez.

Règlage de la date

Dans le menu « **Date** », vous pouvez régler la date et le format de la date.

1. Sélectionnez le menu principal « **Véhicule** »
> « **Réglages** »
> « **Date & Heure** »
> « **Date** »
puis validez.

Règlage du format de la date

Vous pouvez adapter l'affichage de la date.

1. Sélectionnez le menu principal « **Véhicule** »
> « **Réglages** »
> « **Date & heure** »
> « **Date** »

2. « **Format** »
puis validez.

3. Sélectionnez le réglage souhaité
puis validez.

Options de réglage disponibles :

- « **JJ.MM.AAAA** »
- « **MM/JJ/AAAA** »
- « **AAAA/MM/JJ** »

Réglage de la date actuelle

Sur les véhicules ne possédant pas de module de navigation, vous pouvez régler la date en réglant le jour, le mois et l'année de manière séparée.

1. Sélectionnez le menu principal « **Véhicule** »
> « **Réglages** »
> « **Date & Heure** »
> « **Date** »
puis validez.
2. « **Date** ».
3. Sélectionnez la date souhaitée
puis validez.

Réglage de l'heure d'été

Vous pouvez indiquer si l'horloge du véhicule tient compte de l'heure d'été.

1. Sélectionnez le menu principal « **Véhicule** »
> « **Réglages** »
> « **Date & heure** »
2. « **Heure d'été** ».
3. Confirmez votre choix.
 L'heure d'été est activée.
 L'heure d'été est désactivée.

Affichage de l'heure sur le chronomètre sur le tableau de bord

Vous pouvez régler le chronomètre dans le tableau de bord de telle sorte qu'il indique l'heure.

1. Sélectionnez le menu principal « **Véhicule** »
> « **Réglages** »
> « **Date & heure** »
2. « **Heure chrono** ».
3. Confirmez votre choix.
 L'heure s'affiche.
 L'heure ne s'affiche pas.

Réglage des unités

Vous pouvez régler les unités pour les affichages du véhicule, p. ex., l'affichage de la vitesse dans le compteur de vitesse numérique du combiné d'instruments, l'affichage de la température dans les écrans de la climatisation et l'affichage de la pression des pneumatiques au niveau de l'écran multifonction.

1. Sélectionnez le menu principal « **Véhicule** »
> « **Réglages** »
> « **Unités** »
puis validez.

Réglage des unités du compteur de vitesse

Les unités de vitesse et de distance du compteur de vitesse peuvent être réglées.

1. Sélectionnez le menu principal « **Véhicule** »
> « **Réglages** »
> « **Unités** »
2. « **Compteur de vit.** ».
3. Sélectionnez le réglage souhaité
puis validez.

Options de réglage disponibles :

- « **Kilom. / km/h** »
- « **Miles / mph** »

Réglage de l'unité d'affichage de la température

Vous pouvez régler l'unité d'affichage de la température.

1. Sélectionnez le menu principal « **Véhicule** »
> « **Réglages** »
> « **Unités** »

2. « **Température** ».

3. Sélectionnez le réglage souhaité puis validez.

Options de réglage disponibles :

- « °C »
- « °F »

Réglage de l'affichage de contrôle de la pression des pneumatiques

Vous pouvez régler l'affichage de contrôle de la pression des pneumatiques :

1. Sélectionnez le menu principal « **Véhicule** »
> « **Réglages** »
> « **Unités** »

2. « **Pression pneus** ».

3. Sélectionnez le réglage souhaité puis validez.

Options de réglage disponibles :

- « **bar** »
- « **psi** »

Réglage de l'unité d'affichage de la consommation

Vous pouvez régler l'unité de l'affichage de la consommation.

1. Sélectionnez le menu principal « **Véhicule** »
> « **Réglages** »
> « **Unités** »

2. « **Consommation** ».

3. Sélectionnez le réglage souhaité puis validez.

Options de réglage disponibles :

- « **l/100km** »
- « **mpg (USA)** »
- « **MPG (GB)** »
- « **km/l** »

Réglage de la langue

La langue de l'écran multifonction peut être réglée.

1. Sélectionnez le menu principal « **Véhicule** »
> « **Réglages** »
> « **Langue** »

2. Sélectionnez la langue souhaitée puis validez.

Réglage du volume des signaux d'avertissement et d'indication

Vous pouvez adapter le volume sonore des signaux d'avertissement et d'indication de l'assistance parking.

Réglage du volume de l'assistance parking

Vous pouvez adapter le volume sonore des signaux d'indication de l'assistance parking.

1. Sélectionnez le menu principal « **Véhicule** »
> « **Réglages** »
> « **Volume sonore** »

2. Sélectionnez « **ParkAssistent** ».

3. Sélectionnez le réglage souhaité puis validez.

Options de réglage disponibles :

- « **Fort** »
- « **Moyen** »
- « **Bas** »

Réglage du volume des signaux d'avertissement

Vous pouvez adapter le volume sonore des signaux d'avertissement.

1. Sélectionnez le menu principal « **Véhicule** »
> « **Réglages** »
> « **Volume sonore** »

2. « **Signaux sonores** ».

3. Sélectionnez le réglage souhaité puis validez.

Options de réglage disponibles :

- « **Fort** »
- « **Moyen** »
- « **Bas** »

Réglage de l'affectation des touches au niveau du volant multifonction

Les fonctions de l'écran multifonction ou du PCM / CDR peuvent être affectées individuellement à la touche \diamond du volant multifonction.

1. Sélectionnez le menu principal « **Véhicule** »
> « **Réglages** »
> « **Volant** »
2. Sélectionnez et validez la touche « \diamond ».
3. « **Fonction PCM** » ou
« **Fonction combi.** »
puis validez.
4. Sélectionnez l'affectation de fonction souhaitée puis validez.

Fonctions PCM disponibles :

- « **Source audio** »
Changement de source audio.
- « **Cde vocale** »
Activation de la commande vocale.
- « **Instr. (rép.)** »
Répétition des indications vocales du système de navigation.
- « **Station/piste <** »
Station / titre précédent.
- « **Station/piste >** »
Station / titre suivant.
- « **Carte** »
Affichage de la carte de navigation au PCM.
- « **Chgt de menu** »
Changement de la zone de menu principal.

Fonctions du combiné disponibles :

- « **Chrono mar/arrêt** »
Démarrage / Arrêt du chronométrage.
- « **Menu Véhicule** »
Affichage du menu du véhicule.
- « **Menu Parcours** »
Affichage du menu Parcours.
- « **Menu TPM** »
Affichage du menu RDK/TPM.
- « **Menu Chrono** »
Affichage du menu de chronométrage.
- « **Menu Audio** »
Affichage du menu audio.
- « **Menu Téléph.** »
Affichage du menu du téléphone.
- « **Menu Navig.** »
Affichage du menu de navigation.
- « **Menu Carte** »
Affichage de la carte de navigation sur l'écran multifonction.
- « **Limite vit.** »
Affichage des panneaux de circulation routière sur l'écran multifonction.

Syst. d'assistance

Active Safe (PAS)

Les fonctions Porsche « Active Safe » peuvent être entièrement ou partiellement désactivées. Les réglages restent en mémoire même lorsque le contact est coupé.

1. Sélectionnez le menu principal « **Véhicule** »
> « **Réglages** »
> « **Syst. d'assistance** »
> « **Active Safe (PAS)** »
puis validez.

Système activé

Toutes les fonctions Porsche « Active Safe » peuvent être désactivées à l'aide de « **Système activé** ».

1. Sélectionnez le menu principal « **Véhicule** »
> « **Réglages** »
> « **Syst. d'assistance** »
> « **Active Safe (PAS)** »
2. Sélectionnez
« **Système activé** ».
3. Confirmez votre choix.



Active Safe activé.



Active Safe désactivé.



Si les différentes fonctions Porsche « Active Safe » sont désactivées, le symbole gris apparaît dans la partie inférieure de l'écran multifonction.

Avertissement préalable active

Les avertissements latent et préalable sont désactivés par défaut, l'avertissement d'urgence est activé.

Vous pouvez activer sous « **Avertissement préalable activé** » les avertissements latents et préalables.

1. Sélectionnez le menu principal « **Véhicule** »
> « **Réglages** »
> « **Syst. d'assistance** »
> « **Active Safe (PAS)** »

2. « **Pré-avert. activé** ».

3. Confirmez votre choix.

- Avertissement préalable activé.
- Avertissement préalable désactivé.

Récapitulatif des messages d'avertissement et d'information

Si vous recevez un message d'avertissement, reportez-vous toujours aux chapitres correspondants du présent Manuel Technique.

Tous les messages d'avertissement ne peuvent être affichés que si toutes les conditions de mesure sont remplies.

Contrôlez donc régulièrement tous les niveaux de liquides – en particulier le niveau d'huile moteur avant chaque ravitaillement en carburant.

Catégories des messages d'avertissement

Avertissement rouge en cas de panne du système







▷ Recherchez et consultez immédiatement un atelier spécialisé.*















Avertissement jaune en cas d'anomalie ou de défaut du système

▷ Recherchez un atelier spécialisé à la prochaine occasion.*

Avertissement jaune en cas de message d'information























▷ Recherchez un atelier spécialisé* à la prochaine occasion ou réparez vous-même.

















Voyants dans le combiné d'instruments	Message d'avertissement sur écran multifonction	Signification / Mesures
	Pression d'huile trop basse	Arrêtez-vous immédiatement à un emplacement approprié et coupez le moteur. Ne continuez pas à rouler. Ouvrez le menu « Niveau d'huile » à l'écran multifonction. Si nécessaire, faites l'appoint d'huile moteur. Arrêtez-vous si le message d'avertissement apparaît malgré un niveau d'huile correct. Faites réparer ce défaut par un atelier spécialisé.*
	Contrôle de pression d'huile défectueux	Faites réparer ce défaut par un atelier spécialisé.*
	Température d'huile trop élevée	Arrêtez le moteur et laissez-le refroidir. Contrôlez le niveau d'huile, faites l'appoint si nécessaire.
	Affichage température d'huile défectueux	Faites réparer ce défaut par un atelier spécialisé.*
	Panne de mesure du niveau d'huile	Faites réparer ce défaut par un atelier spécialisé.*
	Aucune information niveau d'huile actuellement	Le niveau d'huile peut être contrôlé après un temps d'attente d'env. 1 minute, véhicule à l'horizontale et moteur chaud. Si le capot est ouvert alors que le moteur est froid (p. ex. pour faire l'appoint d'huile moteur), l'affichage du niveau d'huile est impossible pendant une durée déterminée.
	Niveau d'huile minimum atteint	Rajoutez de l'huile moteur sans tarder.











Voyants dans le combiné d'instruments	Message d'avertissement sur écran multifonction	Signification / Mesures
	Niveau d'huile minimum non atteint	Rajoutez de l'huile moteur sans tarder.
	Niveau d'huile maximum dépassé	Rendez-vous dans un atelier spécialisé à la prochaine occasion pour faire corriger la quantité d'huile.*
L'affichage atteint le maximum 	Température moteur trop élevée	Température moteur ou liquide de refroidissement trop élevée. Arrêtez le moteur et laissez-le refroidir. Contrôlez le niveau de liquide de refroidissement et d'huile moteur. Si nécessaire, complétez les niveaux.
	Contrôler niveau liquide de refroidissement	Contrôlez le niveau de liquide de refroidissement. Si nécessaire, faites l'appoint.
L'affichage atteint le maximum 	Niveau refroidisseur trop bas	Arrêtez le moteur et laissez-le refroidir. Contrôlez le niveau de liquide de refroidissement. Si nécessaire, faites l'appoint.
	Panne refroidiss.	Faites réparer ce défaut par un atelier spécialisé.*
	Aff. température liquide de refroid. défectueux	Faites réparer ce défaut par un atelier spécialisé.*
	Anomalie alternateur	Arrêtez-vous immédiatement à un emplacement approprié et coupez le moteur. Ne continuez pas à rouler. Faites réparer ce défaut par un atelier spécialisé.*
	Puissance moteur réduite	Consultez un atelier spécialisé.*
	Anomalie gestion moteur	Faites réparer ce défaut par un atelier spécialisé.*
	Anomalie gestion moteur	Faites réparer ce défaut par un atelier spécialisé.*
	Protection batterie Mise hors tension des consommateurs	Pour prévenir toute décharge de la batterie, différents consommateurs de confort sont désactivés.
	Protection batterie active lors du dernier arrêt	
	Veillez démarrer le moteur manuellement	Démarez le moteur manuellement à l'aide du contacteur d'allumage.
	Mode démarrage / arrêt désactivé	Faites réparer ce défaut par un atelier spécialisé.*

Voyants dans le combiné écran multifonction

Message d'avertissement sur	Signification / Mesures
Protection batterie Démarage / arrêt non disponible	Si l'affichage du message persiste, faites contrôler la batterie, et faites la remplacer si nécessaire, par un atelier spécialisé.
L'affichage de la position du levier	Levier sélection non enclenché Boîte de vitesses PDK : le levier sélectionneur est peut-être entre deux positions. Engagez correctement le levier sélectionneur.
L'affichage de la position du levier	Placer le levier sélectionneur en position P Boîte de vitesses PDK : Avant de rebrebr la clé de contact, amenez le levier sélectionneur en position P.
L'affichage de la position du levier	Placer le levier sélectionneur en position P Boîte de vitesses PDK : Pour arrêter le moteur et sécuriser le véhicule, amenez le levier sélectionneur en position P.
L'affichage de la position du levier	Placer le levier sélectionneur en position P ou N Boîte de vitesses PDK : Le démarrage n'est possible que dans la position P ou N du levier sélectionneur.
L'affichage de la position du levier	Actionner les freins Boîte de vitesses PDK : Actionnez le train pour le démarrage.
L'affichage de la position du levier	Boîte de vitesses Fonctionnement de secours Réduction du confort de passage de rapport, décalance de la marche arrière.
L'affichage de la position du levier	Boîte de vitesses Fonctionnement de secours Le combiné d'instruments n'affiche plus la position du levier sélectionneur. vous ne pouvez conduire le véhicule que jusqu'à son immobilisation totale. Respectez les indications au chapitre « Remorquage ». Faites remorquer le véhicule vers un atelier spécialisé.
L'affichage de la position du levier	Température de boîte de vitesses trop élevée Lorsque vous prenez la route, un « brouillage d'avertissement » se fait sentir et les performances du moteur peuvent être réduites. Ne maintenez pas le véhicule en appuyant sur la pédale d'accélérateur, par ex. en côte. Immobilisez le véhicule avec la pédale de frein. Réduisez la charge du moteur. Si possible, arrêtez le véhicule à un emplacement approprié. Faites tourner le moteur en position de levier sélectionneur P ou N jusqu'à ce que l'avertissement disparaisse.
L'affichage de la position du levier	Actionner l'embrayage Boîte mécanique : Actionnez l'embrayage pour le démarrage.
L'affichage de la position du levier	Avertissement niveau liquide de frein Faites réparer ce défaut par un atelier spécialisé.













Voyants dans le combiné d'instruments	Message d'avertissement sur écran multifonction	Signification / Mesures
		Avertissement réparateur de freinage Arrêtez vous immédiatement à un emplacement approprié. Ne continuez pas à rouler. Faites réparer ce défaut par un atelier spécialisé.*
		Panne ABS / PSM Faites réparer ce défaut par un atelier spécialisé.*
		Usure plaquette de frein Faites remplacer les plaquettes de frein sans tarder. Consultez un atelier spécialisé.*
 clignote		Désactiver le frein de parking Tirez le commutateur du frein de parking électrique.
		Actionner la pédale de frein Actionnez la pédale de frein en desserrant le frein de parking électrique.
		Anomalie frein de parking Faites réparer ce défaut par un atelier spécialisé.*
 clignote		Frein de parking électrique en fonction de freinage d'urgence.
		Panne PSM Faites réparer ce défaut par un atelier spécialisé.*
		PSM désactivé Le Porsche Stability Management a été désactivé.
		PSM activé Le Porsche Stability Management a été activé.
		Mode sport non disponible Faites réparer ce défaut par un atelier spécialisé.*
		Panne spoiler La stabilité routière est compromise. Adaptez votre mode de conduite. Faites réparer ce défaut par un atelier spécialisé.*
Voyant de contrôle du niveau de carburant allumé		Contrôler autonomie rest. SVP Faites le plein à la prochaine occasion.
		Anomalie jauge du réservoir Faites réparer ce défaut par un atelier spécialisé.*
		Contrôler trappe du réservoir Remettez correctement le bouchon du réservoir jusqu'à sentir son enclenchement.







Voyants dans le combiné d'instruments	Message d'avertissement sur écran multifonction	Signification / Mesures
	Ajouter liquide lave-glace	
	Mettre la ceinture de sécurité	Tous les passagers du véhicule doivent attacher leur ceinture de sécurité.
	Anomalie du système d'airbag	Faites réparer ce défaut par un atelier spécialisé.*
	Panne voyant de contrôle airbag	Faites réparer ce défaut par un atelier spécialisé.*
	Direction verrouillée	L'antivol de direction est défectueux. Faites réparer ce défaut par un atelier spécialisé.*
	Délester la direction	Délestez l'antivol de direction en tournant le volant vers la gauche ou vers la droite.
	Verrouillage du volant à la fermeture du véhic.	Verrouillez le véhicule.
	Volant chauffant activé	Le volant chauffant est activé.
	Volant chauffant désactivé	Le volant chauffant est désactivé.
	Anomalie verrouillage de direction	Faites réparer ce défaut par un atelier spécialisé.*
	Panne direction assistée	Faites réparer ce défaut par un atelier spécialisé.*
	Erreur direction assistée	Faites réparer ce défaut par un atelier spécialisé.*
	Clé de contact non retirée	
	Clé dans coffre à bagages	
	Anomalie serrure clé de contact	Faites réparer ce défaut par un atelier spécialisé.*
	Clé de contact non reconnue	Assurez-vous d'avoir la clé du véhicule sur vous.
	Serrure clé de contact défectueuse	Faites réparer ce défaut par un atelier spécialisé.*

voyants dans le combiné d'instruments	message d'avertissement sur écran multifonction	Signification / Mesures
	Remplacer pile clé de contact	Remplacez la pile de la clé du véhicule.
	Anomalie système Porsche Entry & Drive	Faites réparer ce défaut par un atelier spécialisé.*
	Plusieurs clés détectées dans le véhicule	Message d'information : Plusieurs clés dans le véhicule, par exemple, sur le passager.
	Pour verrouiller le véhicule, fermer les portes SVP	Avant de procéder au verrouillage du véhicule, fermez les portes et le capot moteur.
	Module de commande : le tourner à gauche, le retirer, insérer la clé	Aucune clé reconnue dans le véhicule, impossible de mettre le contact ou de démarrer le moteur. Tournez le module de commande en arrière dans la position 0 et retirez-le du contacteur d'allumage. Mettez le contact avec la clé de contact (pas la clé de secours).
	Anomalie PADM	Faites réparer ce défaut par un atelier spécialisé.*
	Véhicule normal	
	Véhicule sport	
	Anomalie du système de châssis	Le comportement routier du véhicule peut être modifié. Adaptez votre vitesse à ce nouveau comportement. Faites réparer ce défaut par un atelier spécialisé.*
	 Pression des pneumatiques	Le système de contrôle de pression des pneumatiques détecte toute perte de pression supérieure à 0,5 bar quand vous roulez à moins de 160 km/h et toute fuite supérieure à 0,4 bar quand vous roulez à plus de 160 km/h. Arrêtez-vous immédiatement à un emplacement approprié et vérifiez si les pneumatiques indiqués sont endommagés. Si nécessaire, appliquez du produit antibreuvaison et réglez la pression correcte des pneumatiques.
	 Gonfler pneus !	Le système de contrôle de pression détecte toute perte de pression supérieure à 0,3 bar. Corrigez la pression des pneumatiques à la prochaine occasion.
	 Contrôle partiel	Défaut à 1 ou 2 capteurs de roue. Faites réparer ce défaut par un atelier spécialisé.*
	 Pas de contrôle. Système en cours de configuration	Il faut un certain temps au système de contrôle de la pression pour paramétrer les roues. Pendant ce temps, aucune pression actuelle des pneumatiques n'est disponible sur l'écran multifonction.
	 Système inactif	Anomalie du système de contrôle de la pression des pneumatiques. La pression des pneumatiques n'est pas surveillée. Faites réparer ce défaut par un atelier spécialisé.*

Message d'avertissement sur écran multifonction

Message d'avertissement sur écran multifonction	Signification / Mesures
<p>Système inactif</p> <p>Anomalie temporaire du système de contrôle de la pression des pneumatiques. La pression des pneumatiques n'est pas surveillée.</p>	<p></p>
<p>Pression confort</p> <p>Limite de vitesse dépassée pour la pression de confort réglée.</p>	<p></p>
<p>Changement de roue ?</p> <p>Faire une nouvelle sélection !</p>	<p></p>
<p>Anomalie du système de contrôle de la pression des pneumatiques. La pression des pneumatiques n'est pas surveillée. Faites réparer ce défaut par un atelier spécialisé.</p>	<p></p>
<p>Feux de croisement allumés</p>	<p></p>
<p>Feux de stationnement allumés</p>	<p></p>
<p>Exemple :</p> <p>Contre-feu éblouissant avant gauche</p> <p>Le feu indique est défectueux.</p> <p>Vérifiez l'ampoule correspondante.</p> <p>Faites réparer ce défaut par un atelier spécialisé.</p>	<p></p>
<p>Feu dynamique de l'éclairage en courbe défectueux</p>	<p></p>
<p>Faites réparer ce défaut par un atelier spécialisé.</p>	<p></p>
<p>Activation auto. feux de croisement défectueuse</p>	<p></p>
<p>Faites réparer ce défaut par un atelier spécialisé.</p>	<p></p>
<p>Anomalie éclairage du véhicule</p>	<p></p>
<p>Faites réparer ce défaut par un atelier spécialisé.</p>	<p></p>
<p>Correcteur de portée des phares défectueux</p>	<p></p>
<p>Faites réparer ce défaut par un atelier spécialisé.</p>	<p></p>
<p>Anomalie de l'éclairage dynamique des feux de route</p>	<p></p>
<p>Faites réparer ce défaut par un atelier spécialisé.</p>	<p></p>
<p>Eclairage dynamique des feux de route</p> <p>absence de champ de vision de route actuellement restreint, la caméra</p>	<p></p>
<p>Eclairage dynamique des feux de route actuellement non disponible en raison d'une panne de la caméra.</p>	<p></p>
<p>Capteur de pluie / de luminosité défectueux</p> <p>Activez manuellement les essuie-glaces et les projecteurs. Faites réparer ce défaut par un atelier spécialisé.</p>	<p></p>

Voyants dans le combiné d'instruments	Message d'avertissement sur écran multifonction	Signification / Mesures
 clignote		Anomalie commande des phares Faites réparer ce défaut par un atelier spécialisé.*
		Projecteurs inversés circulation à droite / à gauche Les phares ont été réglés pour les pays présentant une circulation à gauche ou à droite.
		Essuie-glace défectueux Faites réparer ce défaut par un atelier spécialisé.*
	 Exemple	Portes ouvertes Fermez la porte / le capot indiqué.
		Launch Control activé Le Launch Control est activé.
		Anomalie système Un ou plusieurs systèmes électriques peuvent présenter une défaillance. Adaptez votre mode de conduite et votre vitesse. Faites réparer ce défaut par un atelier spécialisé.*
		Anomalie sonore instr. de bord / assistance parking Les signaux sonores des clignotants et les messages acoustiques d'avertissement et de distance (par ex., pour l'Assistance parking) ne sont pas opérationnels. Veuillez en tenir compte, par exemple, lors des manœuvres de stationnement. Faites réparer ce défaut par un atelier spécialisé.*
		Anomalie sonore Assistance parking Les messages acoustiques d'avertissement et de distance ne sont pas opérationnels. Veuillez en tenir compte, par exemple, lors des manœuvres de stationnement. Faites réparer ce défaut par un atelier spécialisé.*
		Anomalie assistant de parking Faites réparer ce défaut par un atelier spécialisé.*
		Distance ! Freiner SVP ! La distance avec le véhicule vous précédant est trop réduite.
		Anomalie ACC/PAS Adaptez votre mode de conduite et votre vitesse. Faites sans tarder réparer ce défaut au niveau du régulateur de vitesse adaptatif ou du système Porsche Active Safe = par un atelier spécialisé.*
		Capteur ACC masqué ! Régulateur de vitesse adaptatif : le fonctionnement du capteur installé à l'avant du véhicule peut être perturbé, par ex. par de la saleté, de la neige, de la glace ou de mauvaises conditions météorologiques.
		Limite 1 / 2 dépassée Vous avez dépassé la limite de vitesse 1 ou 2 sélectionnée.

Voyants dans le combiné d'instruments	Message d'avertissement sur écran multifonction	Signification / Mesures
	 <p>Affichage des limitations de vitesse actuellement restreint, absence de champ de vision de la caméra</p>	Affichage limite vit. actuellement non disponible en raison des conditions météorologiques ou d'une accumulation de saletés sur le pare-brise.
	 <p>Affichage limite vit. actuellement limité</p>	Actuellement, aucune donnée de navigation n'est fournie.
	 <p>Affichage limite vit. actuellement non disponible</p>	Actuellement, il est impossible d'analyser les images générées par la caméra.
	 <p>Anomalie affichage limite vit.</p>	Panne de la caméra ou du système de navigation. Faites réparer ce défaut par un atelier spécialisé.*
Le voyant de contrôle de l'affichage de la température du liquide de refroidissement du moteur.	 <p>Anomalie gestion moteur</p>	Faites réparer ce défaut par un atelier spécialisé.*
	 <p>Affichage temp. extérieure défectueux</p>	Faites réparer ce défaut par un atelier spécialisé.*
	 <p>Exemple : Révision dans 1 000 km</p>	Indicateur d'entretien. Faites effectuer la prochaine visite d'entretien au plus tard après dépassement du kilométrage / nombre de jours affiché. Conformez-vous néanmoins aux échéances figurant dans la brochure « Garantie et Entretien ».

* Nous vous recommandons de faire exécuter ces opérations par un concessionnaire Porsche, car celui-ci dispose du personnel d'atelier formé tout spécialement ainsi que des pièces détachées et outils nécessaires.

Avant le démarrage	113	Porsche Stability Management (PSM).....	149
Remarques concernant la période de rodage	113	Fonction HOLD : assistance au démarrage en côte, gestion de position arrêtée	151
Modifications techniques	113	Système de freinage ABS (système antiblocage)	152
Réglage et utilisation de composants du véhicule en conduisant.....	114	Porsche Active Suspension Management (PASM).....	153
Garde au sol.....	114	Description du fonctionnement du Porsche Torque Vectoring (PTV)	154
Conduite sur circuit (par ex. école de conduite Porsche (Magny-Cours), manifestations du Clubsport)	114	Suspension moteur dynamique (PADM).....	154
Trajets à l'étranger.....	115	Modes « Sport » et « Sport Plus ».....	155
Sorties d'échappement	115	Échappement sport.....	156
Contacteur d'allumage, verrouillage de direction	115	Aileron arrière escamotable	157
Démarrage et arrêt du moteur	116		
Fonction Stop-Start	117		
Frein de parking électrique	120		
Pédale de frein	121		
Porsche Ceramic Composite Brake (PCCB).....	122		
Tempostat	122		
Régulateur de vitesse adaptatif	124		
Affichage des limitations de vitesse	135		
Téléphones mobiles et CB	138		
Systèmes de communication			
Porsche PCM et CDR	138		
USB / iPod® et AUX.....	138		
Commande vocale.....	138		
Boîte de vitesses mécanique, embrayage.....	139		
Boîte de vitesses			
Porsche Doppelkupplung (PDK).....	140		
Positions du levier sélecteur	142		
Programme de conduite restreint.....	147		
Systèmes de transmission et de réglage du châssis.....	148		

Avant le démarrage

- Contrôlez la pression de gonflage, les sculptures et l'état de tous les pneumatiques.
- Nettoyez les projecteurs, les feux et les clignotants arrière, les vitres et le capteur radar du régulateur de vitesse adaptatif, ainsi que la lentille de la caméra de recul.
- Contact mis, vérifiez le bon fonctionnement des projecteurs, des feux stop et des clignotants.
- Contact mis et moteur à l'arrêt, vérifiez le bon fonctionnement des lampes témoins et des voyants.
- Veillez à disposer d'une quantité suffisante de carburant.
- Réglez les rétroviseurs intérieur et extérieurs de façon à avoir une visibilité parfaite vers l'arrière.
- Bouclez votre ceinture de sécurité – les passagers doivent faire de même.
- Contrôlez régulièrement le niveau de tous les liquides, même entre les intervalles de maintenance prescrits.

Remarques concernant la période de rodage

Pour votre nouvelle Porsche, il convient de prêter attention aux conseils ci-dessous afin d'atteindre des conditions de marche optimales. Toute la précision des méthodes de fabrication les plus récentes ne peut complètement éviter que les pièces mobiles doivent « s'adapter les unes aux autres ». Ce processus de rodage se produit essentiellement au cours des 3 000 premiers kilomètres.



Information

Au cours des 3 000 premiers kilomètres, vous devez :

- ▷ Préférer les trajets longs.
- ▷ Éviter le plus possible les démarrages à froid fréquents sur des trajets courts.
- ▷ Ne pas participer à des compétitions de clubs sport, à des cours de pilotage, etc. avec votre véhicule.
- ▷ Éviter les régimes élevés, en particulier lorsque le moteur est froid.

Consommation d'huile et de carburant

Les consommations d'huile et de carburant peuvent dépasser quelque peu la valeur normale durant la période de rodage.

Vous trouverez les valeurs de consommation d'huile et de carburant dans les Caractéristiques techniques :

- ▷ Reportez-vous au chapitre « CARACTÉRISTIQUES MOTEUR » à la page 229.
- ▷ Reportez-vous au chapitre « CONSOMMATION DE CARBURANT ET ÉMISSION DE GAZ D'ÉCHAPPEMENT » à la page 229.

Rodage de plaquettes de frein neuves

Les plaquettes et disques de frein neufs doivent « se roder ». Pour cette raison, ils ne présentent leur coefficient de friction maximal qu'après quelques centaines de kilomètres. Cette efficacité légèrement moindre du freinage doit donc être compensée par un effort plus important sur la pédale. Cela s'applique également aux remplacements des plaquettes et des disques de frein.

Rodage de pneumatiques neufs

- ▷ Tenez compte du fait qu'au début, les pneumatiques neufs ne disposent pas encore de leur pleine capacité d'adhérence. Il est donc recommandé d'adopter une vitesse modérée pendant les 100 à 200 premiers kilomètres avec de nouveaux pneumatiques.

Modifications techniques

- ▷ Vous ne devez apporter des modifications à votre véhicule que sur accord de Porsche. Ceci permet de garantir le maintien de la sécurité de fonctionnement et de la sécurité routière de votre Porsche et d'éviter les dommages qui pourraient s'ensuivre. Votre concessionnaire Porsche vous conseillera volontiers.

AVIS

- ▷ Pour votre véhicule, veuillez utiliser exclusivement des pièces Porsche d'origine ou des pièces détachées de qualité équivalente et fabriquées conformément aux spécifications et exigences de production de Porsche. Vous pourrez vous les procurer auprès d'un concessionnaire Porsche ou d'un atelier spécialisé. N'utilisez des accessoires relatifs à la sécurité que s'ils proviennent de la gamme Porsche Tequipment ou s'ils ont été contrôlés et homologués par Porsche. Votre concessionnaire Porsche vous informera et vous conseillera volontiers sur toutes ces questions. En cas d'utilisation d'autres pièces de rechange ou accessoires, Porsche se voit dans l'obligation de décliner toute responsabilité concernant les dommages ou préjudices que ceux-ci pourraient entraîner.

Même lorsqu'un fabricant d'accessoires est globalement homologué, il peut y avoir atteint à la sécurité du véhicule.

La multiplicité des produits existant sur le marché des accessoires ne permet pas à Porsche de les contrôler tous.

- ▷ Ne négligez pas non plus le fait que l'utilisation de pièces et d'accessoires non homologués par Porsche compromet la garantie dont bénéficie votre véhicule.

AVERTISSEMENT

Composants aérodynamiques endommagés ou absents

La détérioration ou l'absence de composants aérodynamiques tels que spoilers, becquets, aileron ou carénages inférieurs affecte le comportement routier du véhicule.

- ▷ Vérifiez régulièrement que votre véhicule n'est pas endommagé.
- ▷ Les composants aérodynamiques endommagés ou absents doivent être remplacés sans tarder.

Réglage et utilisation de composants du véhicule en conduisant

AVERTISSEMENT

Réglage et utilisation de l'écran multifonction, de l'autoradio, du système de navigation, du téléphone, etc. en conduisant

Vous risquez de ne plus être attentif aux événements extérieurs si vous réglez et utilisez l'écran multifonction, l'autoradio, le système de

navigation, le téléphone, etc. en conduisant. Ceci peut conduire à la perte de contrôle du véhicule.

- ▷ Quand vous conduisez, n'utilisez ces composants que lorsque les conditions de circulation le permettent.
- ▷ Entrenez les commandes et les réglages importants uniquement lorsque le véhicule est à l'arrêt.

Garde au sol

AVIS

Risque de détérioration en cas de contact du véhicule avec le sol.

En raison de sa faible garde au sol, le véhicule risque de toucher le sol.

- ▷ Conduisez prudemment et lentement dans les montées et descentes abruptes (par ex. dans un parking à étages), sur les bordures de trottoirs, les chaussées déformées, les ponts élévateurs, etc.
- ▷ Évitez les rampes abruptes.
- ▷ Tenez compte de la garde au sol réduite lors du dégagement et du remorquage par un véhicule de dépannage.

Conduite sur circuit (par ex. école de conduite Porsche (Magny-Cours), manifestations du Clubsport)

Liquide de frein, plaquettes et disques de frein

Avec le temps, le liquide de frein absorbe l'humidité de l'air. Cet enrichissement en eau diminue le point d'ébullition et peut, en cas de sollicitation à des températures élevées, telles qu'elles peuvent survenir lors de la conduite sur

circuit (école de pilotage, compétitions de clubs sport), influencer l'efficacité du freinage.

Le liquide de frein ne doit de ce fait pas avoir plus de 12 mois si vous roulez sur circuit (école de pilotage, compétitions de clubs sport).

- ▷ Veuillez consulter à ce sujet la brochure « Garantie et Entretien ».

L'usure des plaquettes et des disques de frein dépend fortement du mode de conduite et des conditions d'utilisation. Les fortes sollicitations thermiques telles qu'elles peuvent survenir lors de conduite sur circuit (école de conduite Porsche, compétitions de clubs sport), accélèrent l'usure des composants de freinage.

- ▷ Il convient par conséquent de contrôler visuellement l'état d'usure des plaquettes et disques de frein avant et après des trajets de conduite sur circuit (école de conduite Porsche, compétitions de clubs sport).

Pneumatiques de course

AVIS

Le montage de pneumatiques de course (par ex. slicks) dans le cadre de compétitions sportives n'est pas homologué par Porsche.

Avec ces pneumatiques de course, il est possible d'atteindre dans les virages des vitesses très élevées. Les accélérations transversales qui en résultent sont alors susceptibles de ne plus garantir l'alimentation suffisante du moteur en huile.

C'est la raison pour laquelle Porsche décline toute garantie ou responsabilité pour tout dommage pouvant résulter du non-respect de cette recommandation.

Trajets à l'étranger

Les modèles Porsche ne sont pas tous distribués dans tous les pays. Il peut donc arriver que certaines pièces de rechange ne soient pas disponibles ou que le concessionnaire Porsche ne puisse pas effectuer tous les travaux de réparation.

- Avant d'effectuer un trajet à l'étranger, veuillez vous informer pour savoir
 - si le véhicule peut être réparé en cas de dommage.
 - si le véhicule doit subir des adaptations techniques.
 - si le carburant disponible est de qualité suffisante.

Pour plus d'informations sur la qualité du carburant :

- Reportez-vous au chapitre « RAVITAILLEMENT EN CARBURANT » à la page 183.

Sorties d'échappement



AVERTISSEMENT

Sorties d'échappement brûlantes

Les sorties d'échappement sont brûlantes lorsque le moteur tourne et pendant un certain temps après l'arrêt de ce dernier.

- Gardez une certaine distance de sécurité par rapport aux sorties d'échappement lorsque vous vous tenez à l'arrière du véhicule.
- Veuillez à ce que les enfants ne se brûlent pas au niveau des sorties d'échappement.



Contacteur d'allumage, verrouillage de direction

La clé de contact s'insère dans le contacteur d'allumage à gauche du volant.

Sur les véhicules équipés de **Porsche Entry & Drive**, vous ne devez plus introduire la clé dans le contacteur d'allumage, mais simplement l'avoir avec vous. La clé de contact est remplacée par un module placé dans le contacteur d'allumage et qui reste en place **en permanence** dans celui-ci, sauf en cas de remorquage.

Le contacteur d'allumage présente trois positions pour la clé de contact.



Positions de la clé

0 - Position de base

1 - Contact mis

2 - Démarrage du moteur



Information

Lorsque la clé de contact est insérée dans le contacteur, la batterie du véhicule se décharge. Si la batterie est déchargée, vous devez actionner le dispositif de secours pour pouvoir retirer la clé du contacteur d'allumage :

- Reportez-vous au chapitre « ACTIONNEMENT DE SECOURS DE LA CLÉ DE CONTACT / DÉVERROUILLAGE DU MODULE » à la page 15.

Position 0 du contacteur d'allumage – Contact coupé (position de base)

En position **0** du contacteur d'allumage, le moteur est arrêté et le contact est coupé. La clé de contact peut être retirée dans cette position.

Position 1 du contacteur d'allumage – Contact mis

▷ Tournez la clé de contact en position **1**.

Tous les consommateurs d'énergie peuvent être mis en marche. Les voyants s'allument dans le combiné d'instruments pour le contrôle des lampes.

Si aucun consommateur électrique n'est activé pendant les 10 minutes qui suivent la mise du contact, vous devez remettre le contact. Vous devez auparavant tourner la clé de contact dans la position **0** (position de base) du contacteur d'allumage.

La clé de contact ne peut pas être retirée lorsque le contact est mis ou que le moteur est démarré.

Pour retirer la clé de contact :

▷ Arrêtez le véhicule.

▷ **Pour les véhicules avec boîte PDK :**

Sélectionnez la position **P** du levier sélecteur PDK.

▷ Coupez le contact.

▷ Retirez la clé de contact.

Position 2 du contacteur d'allumage – Démarrage du moteur

▷ Tournez la clé de contact dans la position **2** du contacteur d'allumage.

La clé de contact repasse automatiquement de la position **2** à la position **1** une fois le moteur démarré.

Verrouillage de la colonne de direction

Véhicules sans Porsche Entry & Drive

Le retrait de la clé de contact verrouille automatiquement la colonne de direction et son insertion dans le contacteur d'allumage la déverrouille automatiquement.

Véhicules avec Porsche Entry & Drive

L'ouverture de la porte du conducteur ou la fermeture du véhicule, contact coupé, verrouillent automatiquement la colonne de direction. Elle est automatiquement déverrouillée lors de la désactivation du système d'alarme à l'aide de la clé, lors de l'ouverture de la porte côté conducteur avec Porsche Entry & Drive ou lorsque le contact est mis.

Fonctionnement de secours avec Porsche Entry & Drive

Des perturbations radio entre le véhicule et la clé de contact ou une pile déchargée dans la clé de contact peuvent désactiver la fonction confort du Porsche Entry & Drive.

Dans ce cas, vous pouvez retirer le module du contacteur d'allumage et démarrer le véhicule au moyen de la clé de contact.

Pour plus d'informations sur le retrait du module du contacteur d'allumage :

▷ Reportez-vous au chapitre « ACTIONNEMENT DE SECOURS DE LA CLÉ DE CONTACT / DÉVERROUILLAGE DU MODULE » à la page 15.

Démarrage et arrêt du moteur

Seule la clé de contact correcte permet de désactiver le système antidémarrage et de démarrer le moteur.

▷ Reportez-vous au chapitre « SYSTÈME ANTIDÉMARRAGE » à la page 177.



DANGER

Gaz d'échappement toxiques.

Les gaz d'échappement contiennent du monoxyde de carbone ; ce gaz invisible et inodore provoque des intoxications graves, même à faible concentration.

▷ Ne démarrez jamais le moteur et ne le laissez jamais tourner dans un local fermé.



AVERTISSEMENT

Risque d'incendie et de brûlures dû aux gaz d'échappement et au système d'échappement brûlants

Les gaz d'échappement et le système d'échappement sont brûlants lorsque le moteur tourne.

▷ Ne faites pas tourner le véhicule et ne le gardez pas là où des matériaux inflammables, des feuilles mortes ou de l'herbe sèche par exemple, sont susceptibles d'entrer en contact avec le système d'échappement brûlant.

Pour plus d'informations sur le système d'épuration des gaz d'échappement :

▷ Reportez-vous au chapitre « SYSTÈME D'ÉPURATION DES GAZ D'ÉCHAPPEMENT » à la page 183.

Démarrage du véhicule

- Appuyez sur la pédale de frein.
- Enfoncéz complètement la pédale d'embrayage et maintenez-la ainsi (véhicule à boîte mécanique).
- Mettez le levier de vitesses au point mort ou le levier sélecteur PDK en position **P** ou **N**.
- N'appuyez pas sur la pédale d'accélérateur. Le calculateur de gestion moteur prépare le mélange adéquat lors du démarrage.
- Tournez la clé de contact ou le module de commande (Porsche Entry & Drive) dans la position **2**. Le processus commence automatiquement et s'arrête quand la clé de contact est placée en position **2** du contacteur d'allumage (démarrage du moteur).
- N'actionnez pas le démarreur plus de 10 secondes environ. En cas de nécessité, répétez l'opération de démarrage après une pause de 10 secondes environ. Vous devez auparavant tourner la clé de contact dans la position **0** (position de base) du contacteur d'allumage. Le premier actionnement du démarreur s'interrompt automatiquement après le démarrage du moteur. Si le moteur ne démarre pas, les processus de démarrage suivants ne seront pas arrêtés automatiquement.
- Ne faites pas chauffer le moteur du véhicule à l'arrêt. Mettez-vous en route tout de suite. Évitez de rouler à régime élevés ou pleins gaz avant que le moteur n'ait atteint sa température de service.

- Si la puissance de la batterie est insuffisante, vous pouvez démarrer le moteur au moyen de câbles de démarrage.

Pour plus d'informations sur l'assistance au démarrage :

- Reportez-vous au chapitre « ALIMENTATION EN COURANT EXTÉRIEUR, ASSISTANCE AU DÉMARRAGE » à la page 214.



Information

Afin de garantir un bon état de charge de la batterie et ainsi la bonne capacité de démarrage du moteur, vous devez arrêter les consommateurs d'énergie qui ne sont pas indispensables lorsque le contact est mis et que le moteur tourne à des régimes faibles (embouteillages, circulation en ville ou files de voitures).

Arrêt du moteur

- Ne retirez la clé du contacteur d'allumage que quand le véhicule est à l'arrêt.
- Ne coupez le contact qu'après l'arrêt complet du véhicule, car l'assistance de direction et de freinage se désactive une fois le moteur arrêté.
- Lorsque vous quittez le véhicule, retirez **toujours** la clé de contact, serrez le frein de parking électrique et placez le levier sélecteur en position **P** (pour les véhicules à boîte PDK) ou engagez la première vitesse ou la marche arrière (pour les véhicules à boîte mécanique). Sur les véhicules équipés du **Porsche Entry & Drive**, le module reste en place **en permanence** dans le contacteur d'allumage.

Fonction Stop-Start

Lors d'un arrêt, p. ex. à un feu de circulation ou dans un embouteillage, le moteur s'arrête automatiquement. De cette façon, la fonction Stop-Start contribue à économiser du carburant. Le contact reste actif même pendant l'arrêt automatique du moteur. Par conséquent, toutes les fonctions restent opérationnelles.

Conditions nécessaires à l'arrêt automatique du moteur

- Fonction Stop-Start activée.
- Conducteur détecté : ceinture de sécurité du conducteur enclenchée et porte côté conducteur fermée.
- Levier sélecteur PDK en position **D**, **N** ou **P** ou rapport engagé à la main **1** ou **2** mettez le levier de vitesses au **point mort** et la pédale d'embrayage ne doit pas être enfoncée.
- Moteur, boîte de vitesses et batterie à température de service.
- Le véhicule a roulé au moins 1,5 seconde à plus de 2 km/h environ depuis l'arrêt automatique précédent.

Boîte mécanique :

Arrêt du moteur et démarrage du moteur

Arrêt du moteur

La fonction Stop-Start coupe le moteur dès que le véhicule s'immobilise :

1. Amenez le véhicule à l'arrêt total en appuyant sur la pédale de frein.
2. Le moteur s'arrête quand le levier de vitesses est mis au **point mort** et que la pédale d'embrayage n'est **plus** enfoncée.

Démarrage du moteur

La fonction Stop-Start démarre le moteur :

- ▷ Enfoncez à fond la pédale d'embrayage et engagez une vitesse à partir du point mort. Vous pouvez alors prendre la route normalement.

Boîte de vitesses PDK :

Arrêt du moteur et démarrage du moteur

Arrêt du moteur

La fonction Stop-Start coupe le moteur dès que le véhicule s'immobilise :

1. Amenez le véhicule à l'arrêt total en appuyant sur la pédale de frein.
2. Continuez d'appuyer sur la pédale de frein.
ou
Sélectionnez la position **P** du levier sélecteur PDK.

Démarrage du moteur

La fonction Stop-Start démarre le moteur :

- ▷ En position **D**, **N** du levier sélecteur PDK ou avec le rapport engagé à la main **1** ou **2**. Relâchez la pédale de frein.
ou
Appuyez sur la pédale d'accélérateur.
ou
Sélectionnez la position **R** du levier sélecteur PDK.

Vous pouvez alors prendre la route normalement.



Information

Dans certains cas, le moteur démarre de lui-même, par ex. quand le véhicule roule, pour maintenir le confort de climatisation ou en cas de baisse de la pression des freins ou après calage du moteur sur les véhicules avec boîte manuelle.

Démarrage du moteur après avoir quitté le véhicule

Si le conducteur quitte le véhicule après un arrêt automatique du moteur afin d'ouvrir la porte du garage par ex., le démarrage **automatique** du moteur survient uniquement si les conditions suivantes sont respectées :

- Le levier sélecteur est mis en position **P**
- Le conducteur remonte dans le véhicule dans les 30 secondes qui suivent
- La ceinture de sécurité est bouclée
- Le levier sélecteur est mis en position **D** et
- la pédale de frein est relâchée.

Si une de ces conditions n'est pas remplie, le véhicule devra être démarré **à la main**. Le message « Démarrer moteur manuellement » s'affiche à l'écran multifonction du combiné d'instruments.

- ▷ Reportez-vous au chapitre « RÉCAPITULATIF DES MESSAGES D'AVERTISSEMENT ET D'INFORMATION » à la page 103.

Conditions d'exception à la fonction Stop-Start

La fonction Stop-Start n'est **pas** disponible, par ex. :

- avec le mode « Sport » ou « Sport Plus » activé.
- quand le PSM est désactivé.
- en mode de stationnement.
- quand la climatisation est en mode A/C MAX.
- quand la fonction de dégivrage du pare-brise est activée.
- à des altitudes supérieures à env. 3 000 mètres.
- en cas de passage d'un rapport sans actionner l'embrayage après une coupure automatique du moteur.

La fonction Stop-Start est **restreinte**, par ex. :

- lorsqu'une forte puissance est demandée au niveau de la climatisation, du chauffage de l'habitacle en raison de températures au sol très basses.
- quand le niveau de charge de la batterie est faible.
- quand le véhicule est dans une montée ou une descente.
- pendant les processus de contrôle internes au véhicule, p. ex. le diagnostic automatique du moteur.
- si la température extérieure ou la température de la batterie est trop basse.



Information

Si l'une de ces situations survient après un arrêt automatique du moteur, il est possible que le moteur redémarre automatiquement.



Activation et désactivation de la fonction Auto Start-Stop et du mode croisière

Arrêt

- ▷ Appuyez sur le bouton (A).
- Le voyant de contrôle du bouton s'allume. L'arrêt automatique du moteur et le mode croisière sont désactivés.

Marche

- ▷ Appuyez sur le bouton (A).
- Le voyant de contrôle du bouton s'éteint. Le moteur est coupé automatiquement lorsque le véhicule est immobile et le mode croisière est activé.
- ▷ Reportez-vous au chapitre « CONDUITE EN MODE CROISIÈRE » à la page 143.

Indicateur de la fonction Stop-Start

Arrêt automatique du moteur et capacité de redémarrage

Si le moteur a été arrêté par la fonction Stop-Start et que la présence du conducteur dans le véhicule est détectée (ceinture de sécurité du conducteur enclenchée et porte côté conducteur fermée), le voyant de contrôle s'allume en vert à l'écran multifonction du combiné d'instruments.

Incapacité d'arrêt du moteur ou de redémarrage

Si le moteur ne peut pas être coupé automatiquement ou si la présence d'un conducteur dans le véhicule n'est pas détectée (ceinture de sécurité du conducteur désenclenchée ou porte côté conducteur ouverte) après un arrêt automatique, le voyant de contrôle s'allume en jaune à l'écran multifonction du combiné d'instruments.

Le système Stop-Start a détecté que :

- au moins une condition à l'arrêt automatique du moteur n'est pas remplie.

ou

- au moins une condition d'exception à la fonction Stop-Start est satisfaite.
- ▷ Reportez-vous au chapitre « CONDITIONS NECESSAIRES À L'ARRÊT AUTOMATIQUE DU MOTEUR » à la page 117.
- ▷ Reportez-vous au chapitre « CONDITIONS D'EXCEPTION À LA FONCTION STOP-START » à la page 118.

i Information

Si le voyant de contrôle reste allumé en jaune à l'écran multifonction tandis que le véhicule est à l'arrêt et si vous constatez que, régulièrement, le moteur ne s'arrête pas automatiquement alors que le véhicule est immobile et que les conditions nécessaires à la fonction sont remplies, faites vérifier le système Stop-Start lors de votre prochain passage en atelier.

Signalisation des anomalies

En cas de dysfonctionnement, le message d'avertissement « Mode démarrage / arrêt désactivé » s'affiche à l'écran multifonction du combiné d'instruments.

- ▷ Faites réparer ce défaut dans un atelier spécialisé.
- Nous vous recommandons de faire exécuter ces opérations par un concessionnaire Porsche, car celui-ci dispose du personnel d'atelier formé tout spécialement ainsi que des pièces détachées et outils nécessaires.

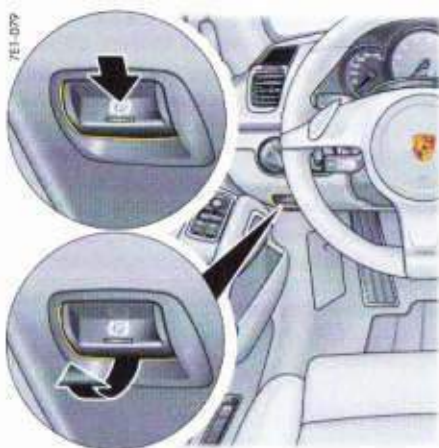

Frein de parking électrique

Le frein de parking électrique agit sur les roues arrière et sert à assurer le véhicule à l'arrêt.

Serrage du frein de parking

- ▷ Appuyez sur le commutateur (P).

Le voyant de contrôle des freins s'allume dans le combiné d'instruments.

Pour plus d'informations sur les voyants de contrôle et d'avertissement du combiné d'instruments :

- ▷ Reportez-vous au chapitre « COMBINÉ D'INSTRUMENTS » à la page 66.

Desserrage du frein de parking

Vous ne pouvez desserrer le frein de parking électrique qu'après avoir mis le contact.

1. Appuyez sur la pédale de frein.
2. Tirez le commutateur (P).

Le voyant de contrôle des freins s'éteint dans le combiné d'instruments.

Desserrage automatique du frein de parking électrique en cas de détection d'une intention de démarrage

Lorsque le moteur tourne, que la porte côté conducteur est fermée et que la ceinture de sécurité du conducteur est enclenchée, vous pouvez commencer à rouler normalement même si le frein de parking électrique est activé.

Le frein de parking électrique détecte votre intention de prendre la route et se desserre automatiquement.

Le voyant de contrôle s'éteint dans le combiné d'instruments.

Si la porte côté conducteur n'est pas fermée ou que vous n'avez pas enclenché la ceinture de sécurité du conducteur, le frein de parking électrique ne se desserre pas automatiquement lorsque vous tentez de prendre la route.

Le message « Désactiver le frein de parking » s'affiche à l'écran multifonction du combiné d'instruments. Le voyant de contrôle des freins du combiné d'instruments et celui du commutateur (P) clignotent.

Pour plus d'informations sur les messages d'avertissement de l'écran multifonction :

- ▷ Reportez-vous au chapitre « RÉCAPITULATIF DES MESSAGES D'AVERTISSEMENT ET D'INFORMATION » à la page 103.

Fonction freinage d'urgence

En cas de panne de la commande de frein habituelle, le frein de parking électrique peut intervenir pour ralentir très fortement le véhicule et l'immobiliser.

- ▷ Appuyez sur le commutateur (P) et maintenez-le ainsi.

Le voyant de contrôle des freins du combiné d'instruments et celui du commutateur (P) clignotent.

La fonction de freinage d'urgence se désactive lorsque vous relâchez le commutateur.

AVERTISSEMENT Forte décélération

Le freinage d'urgence intervient avec une très forte puissance de freinage. Les véhicules qui vous suivent risquent d'être mis en danger et vous risquez de perdre le contrôle de votre véhicule.

- ▷ N'utilisez la fonction de freinage d'urgence qu'en cas d'extrême nécessité.
- ▷ Ne l'utilisez pas pour freiner le véhicule dans le cadre d'un freinage normal.

(P) Voyant de contrôle

S'il s'avère impossible de serrer complètement le frein de parking électrique alors que le véhicule est à l'arrêt, le voyant de contrôle des freins du combiné d'instruments clignote.

Pour plus d'informations sur les messages d'avertissement de l'écran multifonction :

- ▷ Reportez-vous au chapitre « RÉCAPITULATIF DES MESSAGES D'AVERTISSEMENT ET D'INFORMATION » à la page 103.

Pédale de frein

AVERTISSEMENT Pédales bloquées

Des tapis de sol ou des objets inappropriés ou mal fixés peuvent réduire la course de la pédale ou gêner l'actionnement de la pédale.

- ▷ La course de la pédale ne doit pas être entravée par le tapis de sol ou par tout autre objet.
Vous trouverez chez votre concessionnaire Porsche des tapis antidérapants de taille appropriée.

AVERTISSEMENT Absence d'assistance au freinage

Le servofrein n'est opérationnel que lorsque le moteur tourne. Lorsque le moteur est arrêté ou en cas de dysfonctionnement du servofrein, vous devez exercer un effort beaucoup plus important sur la pédale de frein pour freiner le véhicule.

- ▷ Les véhicules dont les freins sont défectueux ne doivent pas être remorqués.

Pour plus d'informations sur le remorquage :

- ▷ Reportez-vous au chapitre « REMORQUAGE » à la page 222.

AVERTISSEMENT Pellicule d'eau sur le disque de frein

En cas de fortes pluies, de flaques d'eau importantes ou après le lavage, il se peut que le véhicule réagisse avec un léger retard au freinage, qui exige une pression plus prononcée sur la pédale.

- ▷ Prévoyez une distance de sécurité plus importante par rapport au véhicule qui vous précède ou faites « sécher » les freins par intermittence (freinages brefs). Veillez impérativement à ne pas gêner les véhicules qui vous suivent.

AVERTISSEMENT Efficacité du freinage réduite

Si vous conduisez de manière prolongée sur des routes salées, une couche peut se former sur les disques et plaquettes de freins, réduisant ainsi considérablement le coefficient de frottement et l'efficacité de freinage.

Après une immobilisation prolongée du véhicule, il est inévitable que les disques de frein présentent un phénomène de corrosion, malgré l'utilisation de fonte grise alliée, et qu'ils aient alors tendance à « brouter ».

Le degré de corrosion et ses répercussions dépendent de la durée d'immobilisation, de l'utilisation plus ou moins intensive des sels d'épandage en hiver ainsi que des détergents utilisés dans les installations de lavage automatiques (sauf pour les véhicules équipés de disques de frein en céramique PCCB).

- ▷ Afin d'éviter la corrosion des disques de frein, faites « sécher » les freins (freinages brefs) avant de garer le véhicule (sauf sur les véhicules équipés de disques de frein en céramique PCCB).
- ▷ Si vous constatez une diminution notable du confort de freinage, nous vous recommandons de faire vérifier vos freins. Consultez un atelier spécialisé. Nous vous recommandons de faire exécuter ces opérations par un concessionnaire Porsche, car celui-ci dispose du personnel d'atelier formé tout spécialement ainsi que des pièces détachées et outils nécessaires.

- ▷ Retrogradez en temps voulu (action du frein moteur) dans les descentes afin de ménager le système de freinage.

Si l'action du frein moteur s'avère insuffisante dans des descentes importantes, actionnez la pédale de frein par intermittence. Un freinage continu entraîne la surchauffe des freins, ce qui diminue la puissance de freinage.

Pour plus d'informations sur le liquide de frein et le contrôle du niveau de liquide :

- ▷ Reportez-vous au chapitre « LIQUIDE DE FREIN » à la page 194.

Plaquettes et disques de freins

L'usure des plaquettes ou des disques de freins dépend fortement de votre mode de conduite et des conditions d'utilisation et ne peut donc pas être exprimée de façon générale en termes de kilométrage.

En fonction de la vitesse, de la puissance de freinage et des conditions ambiantes (par ex. température, humidité de l'air), un grincement des freins peut par conséquent se produire.

Message d'avertissement

Si les plaquettes de frein atteignent leur limite d'usure, un message d'avertissement s'affiche à l'écran multifonction du combiné d'instruments.

Pour plus d'informations sur les messages d'avertissement de l'écran multifonction :

- ▷ Reportez-vous au chapitre « RÉCAPITULATIF DES MESSAGES D'AVERTISSEMENT ET D'INFORMATION » à la page 103.

- ▷ Faites remplacer les plaquettes de frein sans tarder.
Consultez un atelier spécialisé. Nous vous recommandons de faire exécuter ces opérations par un concessionnaire Porsche, car celui-ci dispose du personnel d'atelier formé tout spécialement ainsi que des pièces détachées et outils nécessaires.

Porsche Ceramic Composite Brake (PCCB)

Le système de freinage hautes performances offre un freinage optimal quelles que soient la vitesse et la température.

En fonction de la vitesse, de la puissance de freinage et des conditions ambiantes (par ex. température, humidité de l'air), un grincement des freins peut par conséquent se produire. L'usure des différents composants du système de freinage, comme par ex. les plaquettes ou les disques, dépend fortement du mode de conduite individuel et des conditions d'utilisation et ne peut donc pas être exprimée de façon générale en termes de kilométrage.

Les valeurs communiquées par Porsche se réfèrent à un fonctionnement normal et adapté à la circulation sur route. L'usure augmente sensiblement si vous utilisez le véhicule sur circuit ou en conduite sportive.

Veillez vous renseigner auprès de votre concessionnaire Porsche pour connaître les directives actuellement en vigueur en ce qui concerne l'utilisation de votre véhicule.



- A - Activation / Désactivation du Tempostat
- 1 - Détermination / Augmentation de la vitesse de régulation
- 2 - Réduction de la vitesse de régulation
- 3 - Interruption (OFF)
- 4 - Reprise (RESUME)

Tempostat

Le Tempostat vous permet de garder constante chaque vitesse sélectionnée située dans la plage de 30 à 240 km/h, sans avoir à appuyer sur la pédale d'accélérateur.

Le Tempostat est commandé par le levier situé en bas, à gauche du volant de direction.

Véhicules avec PDK

Des rétrogradages sont opérés afin de mieux respecter la vitesse sélectionnée (en particulier dans les descentes).

⚠ AVERTISSEMENT

Conditions de circulation dangereuses et état de la chaussée défavorable

Si la situation ne permet pas de rouler en sécurité en maintenant une distance suffisante et une vitesse constante, l'utilisation du Tempostat risque d'entraîner des accidents.

- ▷ N'utilisez pas le Tempostat en présence de trafic dense, de virages serrés ou de chaussées en mauvais état (conditions hivernales, chaussées mouillées, chaussées avec différents revêtements par exemple).

Activation du Tempostat

- ▷ Appuyez sur le bouton **A** du levier de commande.



Activation du Tempostat

Le symbole gris de l'écran multifonction du combiné d'instruments indique que le Tempostat est activé.

Maintien et enregistrement de la vitesse

1. Appuyez sur la pédale d'accélérateur jusqu'à atteindre la vitesse de régulation.
2. Poussez brièvement le levier de commande du volant vers l'avant (position **1**).
Votre vitesse actuelle est alors automatiquement mémorisée comme étant la vitesse à laquelle vous souhaitez rouler.



Vitesse de régulation

La vitesse de régulation mémorisée s'affiche sous le symbole Tempostat, maintenant de couleur orange.

Accélération (par ex. dépasser un véhicule)

Variante 1

- ▷ Augmentez la vitesse de votre véhicule, comme d'habitude en appuyant sur la pédale d'accélérateur.
Dès que vous retirez le pied de l'accélérateur, la valeur enregistrée précédemment est rétablie.

Variante 2

- ▷ Poussez brièvement le levier de commande du volant vers l'avant (position **1**).
La vitesse de régulation augmente par incréments de 1 km/h.
ou
Poussez longuement le levier de commande du volant vers l'avant (position **1**).
La vitesse de régulation augmente par incréments de 10 km/h.

Cette nouvelle vitesse de régulation est affichée à l'écran multifonction du combiné d'instruments.

Réduction de la vitesse

- ▷ Tirez brièvement le levier de commande vers le volant (position **2**).
La vitesse de régulation diminue par incréments de 1 km/h.
ou
Tirez longuement le levier de commande vers le volant (position **2**).
La vitesse de régulation diminue par incréments de 10 km/h.

Cette nouvelle vitesse de régulation est affichée à l'écran multifonction du combiné d'instruments.

Véhicules avec PDK

Des rétrogradages supplémentaires ont lieu automatiquement afin de mieux respecter la vitesse présélectionnée (notamment dans les descentes).

Interruption du fonctionnement du Tempostat – OFF

La vitesse adoptée avant l'interruption du Tempostat est gardée en mémoire et reprise lorsque vous actionnez le levier de commande.

- ▷ Reportez-vous au chapitre « REPRISE DE LA VITESSE MÉMORISÉE – RESUME » à la page 124.
- ▷ Abaissez le levier de commande (position **3**).
ou
Actionnez la pédale de frein ou d'embrayage
ou mettez le levier sélecteur PDK en position **N**.

Pour plus d'informations sur l'utilisation de la boîte PDK :

- ▷ Reportez-vous au chapitre « BOÎTE DE VITESSES PORSCHE DOPPELKUPPLUNG (PDK) » à la page 140.

Le fonctionnement du Tempostat s'intrompt automatiquement :

- lorsque vous dépassez la vitesse déterminée d'env. 25 km/h pendant plus de 20 secondes.
- lorsque vous dépassez la vitesse déterminée d'env. 60 km/h pendant plus de 60 secondes (par ex. montées).
- lorsque le Porsche Stability Management (PSM) fonctionne en régulation pendant plus de 0,5 seconde.

Reprise de la vitesse mémorisée – RESUME

- ▷ Relevez le levier de commande (position 4). Le Tempostat augmente / diminue la vitesse du véhicule de manière à atteindre la vitesse mémorisée.

i Information

Vous ne devez rappeler la vitesse mémorisée que si le trafic routier et l'état de la chaussée le permettent.

Désactivation du Tempostat

- ▷ Appuyez sur le bouton **A** du levier de commande. Le contenu de la mémoire s'efface et le voyant d'activation du Tempostat s'éteint.

La vitesse mémorisée s'efface si le contact est coupé après l'arrêt du véhicule.

i Information

Dans les montées ou les descentes, il est possible que la vitesse mémorisée par le Tempostat ne puisse pas toujours être maintenue.

- ▷ Vous devez alors rétrograder pour que l'efficacité du frein moteur reste suffisante et le régime moteur favorable.

Régulateur de vitesse adaptatif (Uniquement avec PDK)

Le régulateur de vitesse adaptatif vous permet, lorsque la voie est libre, de garder constante chaque vitesse sélectionnée située dans la plage de 30 à 210 km/h, sans avoir à appuyer sur la pédale d'accélérateur.

Si un véhicule plus lent est détecté devant vous sur la même voie, le régulateur de vitesse adaptatif établit automatiquement un écart prédéterminé entre vous et ce véhicule. Le régulateur de vitesse adaptatif ralentit votre véhicule lorsque la distance vous séparant du véhicule devant vous devient trop faible et il l'accélère quand cette distance augmente.

⚠ AVERTISSEMENT Attention insuffisante

Les équipements de confort accrus du régulateur de vitesse adaptatif ne doivent en aucun cas vous inciter à prendre des risques. En dépit du régulateur de vitesse adaptatif, la responsabilité lors de la conduite, par ex. en ce qui concerne le respect des distances de sécurité, le choix d'une vitesse adaptée, incombe toujours au conducteur. Le système ne remplace pas la vigilance du conducteur.

- ▷ Conduisez avec une prudence particulière.
- ▷ Si la décélération du régulateur de vitesse adaptatif n'est pas suffisante, freinez immédiatement le véhicule à l'aide de la pédale de frein.
- ▷ Assurez-vous que vous pouvez reprendre à tout moment le contrôle du véhicule.

⚠ AVERTISSEMENT

Conditions de circulation dangereuses et état de la chaussée défavorable

Si la situation ne permet pas de rouler en sécurité en maintenant une distance suffisante et une vitesse constante, l'utilisation du régulateur de vitesse adaptatif risque d'entraîner des accidents.

- ▷ N'utilisez pas le régulateur de vitesse adaptatif en ville, en présence de trafic dense, de travaux sur la route, de virages serrés ou de chaussées en mauvais état (par ex. conditions hivernales, chaussées mouillées, chaussées avec différents revêtements par exemple).

⚠ AVERTISSEMENT

Absence de détection de véhicules ou d'objets par le régulateur de vitesse adaptatif

Le système ne détecte pas les véhicules à l'arrêt ou roulant lentement, les piétons, les objets sur la chaussée, les véhicules venant en sens inverse sur la même voie ou perpendiculairement à vous.

- ▷ Intervenez vous-même le cas échéant.
- ▷ Gardez les yeux sur votre sens de circulation



Capteur radar

Le régulateur de vitesse adaptatif utilise un capteur radar situé au centre du bouclier (flèche).



Information

- ▷ Veillez à ce que le capteur radar soit toujours propre, exempt de glace et de neige, de façon à ce qu'il soit pleinement opérationnel.

Pour des remarques concernant l'entretien :

- ▷ Reportez-vous au chapitre « REMARQUES RELATIVES À L'ENTRETIEN DU VÉHICULE » à la page 185.

⚠ AVERTISSEMENT

Champ de vision affecté du capteur radar

Le champ de vision du capteur radar peut être affecté par la pluie, la neige, la glace ou une forte présence d'embruns. La détection des véhicules devant vous est insuffisante voire nulle.

- ▷ N'utilisez pas le régulateur de vitesse adaptatif dans de telles conditions.

Message d'avertissement

Quand le capteur radar est fortement encrassé, givré ou couvert, que les conditions météo sont défavorables (fortes pluies) ou lors de traversées de tunnels, le régulateur de vitesse adaptatif peut se désactiver automatiquement.

Le message « ACC/PAS indisponible » s'affiche à l'écran multifonction du combiné d'instruments.

Pour plus d'informations sur les messages d'avertissement de l'écran multifonction :

- ▷ Reportez-vous au chapitre « RÉCAPITULATIF DES MESSAGES D'AVERTISSEMENT ET D'INFORMATION » à la page 103.

Mode de fonctionnement du régulateur de vitesse adaptatif

Pas de détection de véhicule roulant devant – conduite libre

Le régulateur de vitesse adaptatif se comporte comme un régulateur de vitesse. La vitesse de régulation enregistrée est maintenue constante.

Détection d'un véhicule roulant devant – conduite dans une file

Si un véhicule roulant au-dessous de la vitesse sélectionnée est détecté sur la même voie devant vous, le régulateur de vitesse adaptatif établit automatiquement un écart prédéterminé entre vous et ce véhicule.

Si le véhicule devant vous s'arrête, le régulateur de vitesse adaptatif ralentit le véhicule jusqu'à son immobilisation, dans les limites d'intervention du système de régulation.

Le régulateur de vitesse adaptatif maintient votre véhicule à l'arrêt de manière active.

Si le véhicule devant vous commence à rouler, la régulation automatique de la vitesse et de la distance se réactive.

Vous pouvez accélérer à tout moment en appuyant sur la pédale d'accélérateur.

Le régulateur de vitesse adaptatif se désactive si vous dépassez la vitesse réglée par celui-ci.

Le message « ACC passif » s'affiche à l'écran multifonction du combiné d'instruments.

La vitesse de régulation enregistrée reste en mémoire.

Une fois la pédale d'accélérateur relâchée, le régulateur de vitesse adaptatif applique la vitesse de régulation lorsque la voie est libre et règle la distance en cas de conduite dans une file.

Pour plus d'informations sur l'état « ACC passif » :

- ▷ Reportez-vous au chapitre « CONDITIONS DE SERVICE DU RÉGULATEUR DE VITESSE ADAPTATIF » à la page 128.

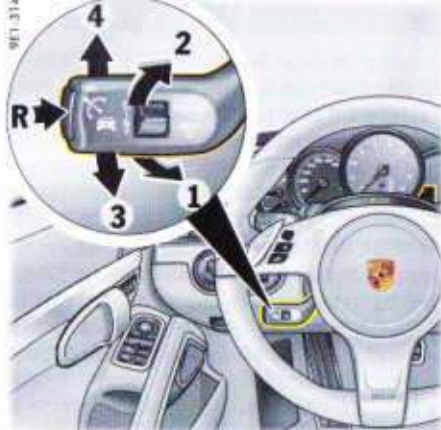

R - Activation / Désactivation du régulateur de vitesse adaptatif

1 - Détermination / Augmentation de la vitesse de régulation

2 - Réduction de la vitesse de régulation

3 - Interruption (OFF)

4 - Activation / Reprise (RESUME)

Utilisation du régulateur de vitesse adaptatif

Le régulateur de vitesse adaptatif est commandé par le levier situé en bas, à gauche du volant de direction.

i Information

Vous pouvez intervenir à tout moment en appuyant sur la pédale de frein ou d'accélérateur.



A - Distance de régulation avec le véhicule vous précédant

B - Indicateur d'état et vitesse de régulation

C - Détection d'un véhicule roulant devant

D - Distance actuelle avec le véhicule vous précédant

E - Vitesse actuelle du véhicule roulant devant

F - Affichage à barres de la plage de régulation de la vitesse (0 à 210 km/h)

G - Vitesse actuelle

Affichage du régulateur de vitesse adaptatif

L'écran multifonction du combiné d'instruments affiche les informations, remarques et avertissements importants de manière exhaustive.

Menu principal « ACC »

Les touches du volant multifonction ou du levier de commande en bas à droite du volant permettent de définir de façon permanente l'affichage du régulateur de vitesse adaptatif à l'écran multifonction.

Pour plus d'informations sur l'utilisation de l'écran multifonction :

↳ Reportez-vous au chapitre « UTILISATION DE L'ECRAN MULTIFONCTION DU COMBINÉ D'INSTRUMENTS » à la page 70.

1. Sélectionnez le menu principal « ACC »



Indicateur d'état

Lorsque le régulateur de vitesse adaptatif est activé, l'indicateur d'état **B** apparaît en bas à gauche de l'écran multifonction (**Figure**).

Lorsque la régulation est active, l'indicateur d'état **B** est orange.

Quand elle est inactive, l'indicateur **B** est gris.

Exemples :



Si le régulateur de vitesse adaptatif est en fonction et qu'aucune vitesse de régulation n'a été enregistrée, le symbole Tempostat est affiché avec une entrée de vitesse encore libre.



Si vous avez enregistré une vitesse de régulation mais que le système ne détecte pas de véhicule devant vous, le symbole Tempostat est affiché avec la vitesse de régulation.



Si vous avez enregistré une vitesse de régulation et que le système détecte un véhicule devant vous, un symbole de véhicule et la vitesse de régulation s'affichent.

Activation et désactivation du régulateur de vitesse adaptatif

Activation du régulateur de vitesse adaptatif

- Appuyez sur le bouton **R** du levier de commande.
L'indicateur d'état gris s'affiche à l'écran multifonction du combiné d'instruments.
Le régulateur de vitesse adaptatif est opérationnel.

Désactivation du régulateur de vitesse adaptatif

- Appuyez sur le bouton **R** du levier de commande.
Le message « ACC désact. » s'affiche à l'écran multifonction du combiné d'instruments.
La vitesse de régulation enregistrée est effacée.
La distance de régulation est définie sur la valeur standard.

Conditions de service du régulateur de vitesse adaptatif

Lorsqu'il est activé, le régulateur de vitesse adaptatif offre trois conditions de service :

Régulateur de vitesse adaptatif actif

Le régulateur de vitesse adaptatif ajuste automatiquement la vitesse de votre véhicule et la distance avec celui qui vous précède.
L'indicateur d'état **B** est orange.

Régulateur de vitesse adaptatif opérationnel
La régulation de la vitesse et de la distance se désactive si vous actionnez le frein ou si vous interrompez la régulation en abaissant le levier de commande (position **3, OFF**).

La vitesse de régulation enregistrée et la distance de régulation choisie restent en mémoire.

L'indicateur d'état **B** est gris.

Pour plus d'informations sur l'interruption et la reprise de la régulation de la vitesse et de la distance :

- Reportez-vous au chapitre « INTERRUPTION DE LA RÉGULATION DE VITESSE ET DE DISTANCE – RESUME » à la page 131.

Régulateur de vitesse adaptatif passif

La régulation de la vitesse et de la distance est inactive après que vous avez actionné la pédale d'accélérateur.

Le message « ACC passif » s'affiche à l'écran multifonction du combiné d'instruments.

La vitesse de régulation enregistrée et la distance de régulation choisie restent en mémoire.

L'indicateur d'état **B** est gris.

Le régulateur de vitesse adaptatif se réactive une fois que vous avez relâché la pédale d'accélérateur.

Détermination et modification de la vitesse de régulation

Conditions

- Régulateur de vitesse adaptatif activé.
- Le véhicule roule.
- Aucun objet immobile n'est détecté devant vous.

Détermination de la vitesse de régulation

1. Poussez le levier de commande du volant vers l'avant (position **1**).

La vitesse actuelle est alors automatiquement mémorisée comme étant la vitesse à laquelle vous souhaitez rouler (dans la plage de régulation de 30 à 210 km/h) et l'indicateur d'état **B** l'affiche en orange.

Le triangle rouge **G** sous l'affichage à barres de la plage de régulation de vitesse indique la vitesse de votre véhicule.

2. Relâchez la pédale d'accélérateur.

La vitesse de régulation est automatiquement maintenue, dans la mesure où aucun véhicule détecté devant vous ne roule plus lentement.



Information

Si un objet immobile est détecté devant vous, l'écran multifonction indique « Objet immobile ».

Augmentation de la vitesse de régulation

- ▷ Poussez brièvement le levier de commande du volant vers l'avant (position **1**).
La vitesse de régulation augmente par incréments de 1 km/h.

ou

- ▷ Poussez longuement le levier de commande du volant vers l'avant (position **1**).
La vitesse de régulation augmente par incréments de 10 km/h.
L'indicateur d'état **B** indique la vitesse de régulation modifiée.
Le triangle rouge **G** sous l'affichage à barres de la plage de régulation de vitesse indique la vitesse de votre véhicule.

Réduction de la vitesse de régulation

- ▷ Tirez brièvement le levier de commande vers le volant (position **2**).
La vitesse de régulation diminue par incréments de 1 km/h.

ou

- ▷ Tirez longuement le levier de commande vers le volant (position **2**).
La vitesse de régulation diminue par incréments de 10 km/h.
L'indicateur d'état **B** indique la vitesse de régulation modifiée.
Le triangle rouge **G** sous l'affichage à barres de la plage de régulation de vitesse indique la vitesse de votre véhicule.



Information

Quand votre véhicule est à l'arrêt, l'écran multifonction indique « Impossible à l'arrêt » lorsque vous poussez le levier de commande vers l'avant (position **1**).



Réglage de la distance de régulation

Quatre niveaux sont disponibles pour régler la distance de régulation par rapport au véhicule qui vous précède.



Information

Lorsque vous enregistrez la distance de régulation, le menu principal « ACC » du régulateur de vitesse adaptatif s'affiche brièvement à l'écran multifonction.
Si vous actionnez une première fois le bouton-poussoir **Z**, le menu principal « ACC » s'affiche sans que la distance de régulation soit modifiée.



Information

La distance dépend de la vitesse à laquelle vous roulez. Elle diminue quand vous roulez lentement et augmente selon votre vitesse.

Augmentation de la distance de régulation

- ▷ Poussez brièvement le bouton-poussoir **Z** vers le haut.
La distance de régulation augmente.
Le nombre de segments orange de l'indicateur de distance de régulation **A** s'accroît.

Réduction de la distance de régulation

- ▷ Poussez brièvement le bouton-poussoir **Z** vers le bas.
La distance de régulation diminue.
Le nombre de segments orange de l'indicateur de distance de régulation **A** baisse.

Affichage de la distance par rapport au véhicule vous précédant

Si un véhicule roulant devant vous est détecté, le symbole de véhicule **C** apparaît à l'écran multifonction ou dans l'indicateur d'état **B**.
La zone grise **D** indique la distance actuelle entre vous et le véhicule qui vous précède.



Convient pour une conduite rapide dans une file de véhicules. L'écart en temps est de 1 seconde. À une vitesse de 120 km/h, il correspond à 33 mètres environ.



Convient pour une conduite confortable dans une file de véhicules. L'écart en temps est de 1,3 seconde. À une vitesse de 120 km/h, il correspond à 43 mètres environ.



Distance prédéfinie

Correspond aux recommandations générales du code de la route (+ la moitié de la vitesse au compteur *). L'écart en temps est de 1,8 seconde. À une vitesse de 120 km/h, il correspond à 60 mètres environ.



Convient aux trajets sur routes secondaires. L'écart en temps est de 2,3 secondes. À une vitesse de 90 km/h, il correspond à 58 mètres environ.

Kalémosissement jusqu'à l'arrêt

Si le régulateur de vitesse adaptatif est actif, votre véhicule est freiné jusqu'à son immobilisation, dans les limites d'intervention du système de régulation.

Le voyant de contrôle  s'allume dans le combiné d'instruments.

Le véhicule est maintenu à l'arrêt activement.

Pour plus d'informations sur la fonction HOLD :

- ▷ Reportez-vous au chapitre « FONCTION HOLD : ASSISTANCE AU DÉMARRAGE EN CÔTE, GESTION DE POSITION ARRÊTÉE » à la page 151.



Information

En fonction du trafic, par ex. en cas de trafic irrégulier, le processus d'arrêt débute par une phase d'avancée lente qui se termine par l'immobilisation du véhicule.



AVERTISSEMENT

Modification des sensations au niveau de la pédale de frein

En cas d'intervention du régulateur de vitesse adaptatif ou d'activation de la fonction HOLD, vous pourrez peut-être constater un changement de comportement au niveau de la pédale de frein et des bruits hydrauliques.

Ceci est le comportement normal du système. Il ne s'agit en aucun cas d'un dysfonctionnement.

Reprise de la route

En fonction de l'état de fonctionnement du régulateur de vitesse adaptatif, il est possible de reprendre la route après un arrêt du véhicule. La régulation de la vitesse et de la distance est alors de nouveau active.

Régulateur de vitesse adaptatif actif

1. Relevez le levier de commande au niveau du volant (position **4, RESUME**).
2. Appuyez brièvement sur la pédale d'accélérateur.
Votre véhicule reprend automatiquement la route.



Information

Il n'est pas possible de reprendre la route tant que le véhicule détecté devant vous est à l'arrêt.

Régulateur de vitesse adaptatif opérationnel

La régulation automatique de la vitesse et de la distance ne peut se réactiver que si votre véhicule roule.

1. Démarrage normal.
2. Relevez le levier de commande au niveau du volant (position **4, RESUME**).

ou

Déterminez ou modifiez la vitesse de régulation.

Interruption et reprise de la régulation de vitesse et de distance

Interruption de la régulation de vitesse et de distance – OFF

- Appuyez sur la pédale de frein.

ou

Abaissez le levier de commande au niveau du volant (position **3, OFF**).

Le régulateur de vitesse adaptatif est inactif.

La vitesse de régulation enregistrée et la distance de régulation restent en mémoire.

Interruption de la régulation de vitesse et de distance – RESUME

- Poussez brièvement le levier de commande au niveau du volant vers le haut (position **4, RESUME**).

Le véhicule accélère jusqu'à la vitesse de régulation mémorisée, dans la mesure où le système ne détecte pas de véhicule plus lent devant vous et que la distance avec ce véhicule n'est pas inférieure à la distance de régulation déterminée.

L'indicateur d'état **B** passe du gris à l'orange.

ou

Poussez longuement le levier de commande du volant vers le haut (position **4, RESUME**).

Le véhicule accélère de manière plus sportive jusqu'à atteindre la vitesse de régulation mémorisée.



Information

Si vous interrompez la régulation de vitesse et de distance en plaçant le levier en position **3 (OFF)**, la régulation ne peut reprendre que si le véhicule route et qu'aucun objet immobile n'est détecté devant vous.

Remarques à l'écran multifonction

Si le régulateur de vitesse adaptatif s'est désactivé automatiquement ou qu'une commande est impossible, l'écran multifonction affiche une indication correspondante en bleu.

- « ACC indisponible ! »

Le régulateur de vitesse adaptatif n'est pas disponible, par ex. lors d'une manœuvre de stationnement.

- « Intervention ABS / PSM »

Le régulateur de vitesse adaptatif a été désactivé suite à une intervention de l'ABS ou du PSM.

- « Frein de parking électrique ! »

Le régulateur de vitesse adaptatif a été désactivé suite à l'activation du frein de parking électrique.

- « Position du levier sélecteur ! »

Le régulateur de vitesse adaptatif a été désactivé car le levier sélecteur PDK n'est pas en position **D** ou en position manuelle **M**.

- « Impossible à l'arrêt »

La commande souhaitée est impossible car le véhicule est à l'arrêt, par ex. l'enregistrement d'une vitesse de régulation.

- « Régime moteur ! »

Le régulateur de vitesse adaptatif a été désactivé car le levier sélecteur PDK / la palette de passage de rapport est en position manuelle **M** et que le moteur a atteint sa limite de régime.

- « Pente excessive ! »

La distance ou la vitesse de régulation ne peut pas être enregistrée car la pente de la chaussée est trop importante.

- « Objet immobile »

La commande est impossible car un objet immobile a été détecté devant le véhicule.

- « PSM désactivé ! »

Le régulateur de vitesse adaptatif n'est pas opérationnel car le PSM est désactivé.

Pour plus d'informations sur le Porsche Stability Management (PSM) :

- Reportez-vous au chapitre « PORSCHE STABILITY MANAGEMENT (PSM) » à la page 149.

- « Désactivation ACC »

Le régulateur de vitesse adaptatif a été désactivé.

- « Braquage excessif de la direction »

L'amplitude de braquage de la direction est trop importante.

Remarques générales

Modes « Sport » et « Sport Plus »

En mode « Sport » et « Sport Plus », les interventions du régulateur de vitesse adaptatif sont plus dynamiques.

Conditions d'exception du régulateur de vitesse adaptatif

Le régulateur de vitesse adaptatif n'est pas opérationnel :

- Quand le contact est coupé.
- Quand le PSM est désactivé.
- Quand la porte côté conducteur est ouverte et que la ceinture de sécurité du conducteur n'est pas enclenchée.
- Lorsque vous tournez très fortement le volant, par ex. pour un stationnement en épi ou en créneau ;
- Quand le frein de parking électrique est activé.
- Quand le levier sélecteur PDK est en position **N, R** et **P**.
- Quand le véhicule est dans une montée ou une descente de plus de 15 %.

Si l'une de ces conditions d'exception survient alors que le régulateur de vitesse adaptatif est activé, celui-ci est mis hors fonction.

Le message correspondant s'affiche à l'écran multifonction du combiné d'instruments.

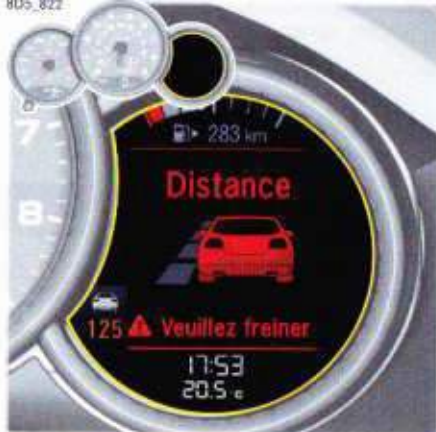

Conditions de circulation dans lesquelles la détection des véhicules n'est pas fiable

Le capteur radar du régulateur de vitesse adaptatif analyse une étroite zone conique à l'avant de votre véhicule.

Selon les conditions de circulation et la taille du véhicule devant vous, la détection peut être restreinte ou instable. Le système peut freiner trop tard ou de manière inattendue.

Les véhicules à l'arrêt ne sont pas détectés. Le système ne peut pas réagir face à eux.

- ▷ Conduisez avec une prudence particulière.
- ▷ Freinez si nécessaire.

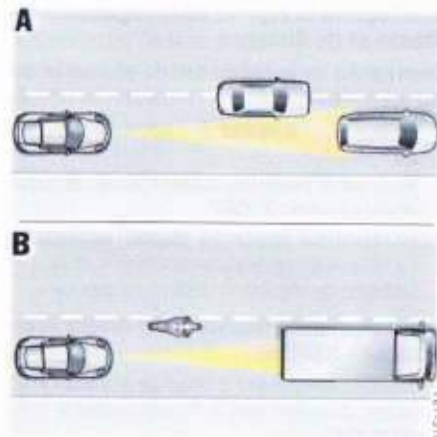

A – Véhicules décalés / changeant de voie

Lorsqu'un véhicule est décalé ou qu'il change de voie pour venir sur la vôtre, il n'est détecté qu'une fois qu'il se trouve complètement sur la même voie que votre véhicule.

B – Véhicule de faible largeur / véhicules étroits

La détection des véhicules de faible largeur ou de petite taille est tardive voire nulle.

Messages d'avertissement

Condition de la reprise quand la régulation est active (ACC actif)

Si le régulateur de vitesse adaptatif a détecté le besoin d'un freinage de la part du conducteur, un signal sonore retentit et l'écran multifonction affiche « Distance ! Freiner SVP ! ».

▲ AVERTISSEMENT Puissance de freinage insuffisante lors du freinage automatique par le régulateur de vitesse adaptatif

La puissance de freinage du régulateur de vitesse adaptatif n'est, dans ce cas, pas suffisante pour éviter une collision.

- ▷ Freinez immédiatement.



C – Entrées et sorties de virage

Dans les entrées et les sorties de virage, les véhicules ne sont pas détectés ou ils le sont trop tard, ou bien le système réagit à des véhicules roulant sur la voie adjacente.

D – Véhicules à l'arrêt

Le régulateur de vitesse adaptatif ne détecte pas un véhicule à l'arrêt apparaissant brusquement dans le champ de vision du capteur radar, par ex. suite au déboîtement d'un véhicule roulant devant vous.

⚠ AVERTISSEMENT

Absence de détection d'un véhicule à l'arrêt

Les véhicules à l'arrêt ne sont pas détectés par le capteur radar du régulateur de vitesse adaptatif.

- Conduisez avec une prudence particulière.
- Freinez si nécessaire.



E – Véhicules à fort porte-à-faux

L'extrémité du véhicule n'est pas détectée correctement pour les véhicules présentant un porte-à-faux important, par ex. les transporteurs de bois longs.

⚠ AVERTISSEMENT

Détection incorrecte de l'extrémité du véhicule roulant devant vous

Dans le cas d'un véhicule roulant devant vous et présentant un porte-à-faux important, l'extrémité du véhicule n'est pas détectée correctement ou est détectée de manière erronée par le capteur radar du régulateur de vitesse adaptatif.

- Conduisez avec une prudence particulière.
- Freinez si nécessaire.

Sécurité active – Porsche « Active Safe »

Le capteur du régulateur de vitesse adaptatif est utilisé pour les fonctions Porsche « Active Safe ». Celles-ci comprennent :

- **Préréglage du système de freinage**
Préréglage du système de freinage lorsque le capteur radar détecte un rapprochement critique par rapport à un obstacle en mouvement, afin de compenser les jeux d'armature et d'améliorer le mode de réponse.

- **Assistance au freinage Plus**
Réduction du seuil de déclenchement lorsque le capteur radar détecte un rapprochement critique par rapport à un obstacle en mouvement.

En fonction du niveau critique de la situation de danger, le seuil de déclenchement des assistants au freinage est réduit en trois étapes.

- **Freinage ciblé**
Lorsque le capteur radar détecte un rapprochement critique par rapport à un obstacle en mouvement et lorsque simultanément un freinage pas suffisamment fort peut augmenter la pression sur la pédale de frein. Si nécessaire jusqu'à un freinage maximal.



Information

Toutes les fonctions Porsche « Active Safe » sont activées pour des vitesses supérieures à 30 km/h.

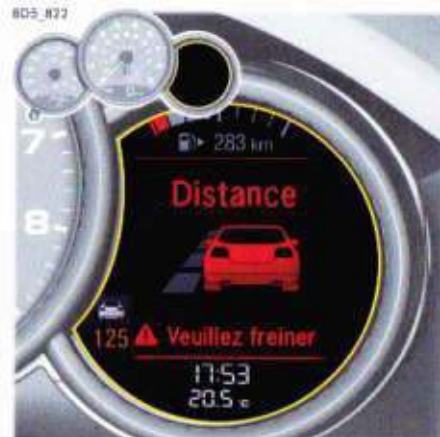
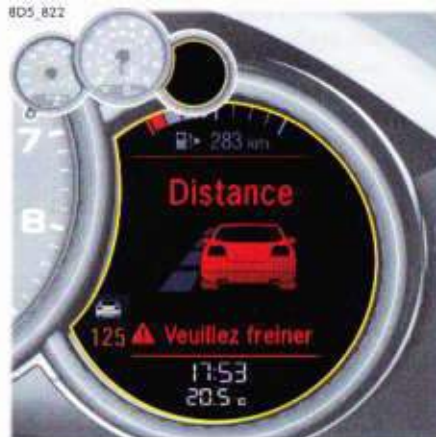

Avertissement latent (visuel)

Si la distance du véhicule en conduite dans une file est trop faible, pendant une période prolongée, pour éviter une collision avec le véhicule le précédant en cas de freinage, l'avertissement latent (pictogramme jaune) apparaît sur l'écran multifonction afin de prévenir le conducteur.

- ▷ Augmentez la distance entre les véhicules le cas échéant.

Avertissement préalable (acoustique et visuel)

Lorsque le capteur radar détecte un rapprochement critique par rapport à un obstacle en mouvement situé devant et présentant un risque de collision élevé, l'avertissement préalable acoustique et visuel est émis.

Le conducteur est ainsi averti et peut dès lors encore éviter une collision en adoptant la réaction appropriée.

▲ AVERTISSEMENT Distance insuffisante

Vous risquez d'entrer en collision avec le véhicule roulant devant vous.

- ▷ Freinez immédiatement.

Avertissement d'urgence (acoustique, visuel et haptique)

Si l'avertissement préalable n'est suivi d'aucune réaction en termes de freinage de la part du conducteur, l'avertissement d'urgence est émis peu après, sous forme d'un à-coup au niveau du frein et d'un avertissement acoustique et visuel simultané.

L'établissement très bref d'une pression sur le frein permet de générer un à-coup perceptible dans le véhicule. L'attention du conducteur est ainsi attirée sur les événements extérieurs. Le conducteur peut ainsi encore éviter une collision en adoptant la réaction appropriée face à cette situation de danger.

▲ AVERTISSEMENT Distance insuffisante

Vous risquez d'entrer en collision avec le véhicule roulant devant vous.

- ▷ Freinez immédiatement.



Information

Dans les situations décrites ci-dessous, le système estime que le conducteur est suffisamment attentif et les avertissements préalable et d'urgence sont supprimés :

- Le conducteur effectue des virages serrés.
- Le conducteur freine.
- Si le conducteur accélère fortement, le système déduit de ce comportement une intention active de conduite (par exemple, intention de dépassement).

Activation / Désactivation des avertissements Porsche « Active Safe »

Les avertissements latent et préalable sont désactivés par défaut, l'avertissement d'urgence est activé.

Vous pouvez activer sous « **Pré-avert. activé** » les avertissements latents et préalables sur l'écran multifonction.

Les réglages restent en mémoire même lorsque le contact est coupé.

- Reportez-vous au chapitre « ACTIVE SAFE (PAS) » à la page 101.
- Reportez-vous au chapitre « SÉCURITÉ ACTIVE. – PORSCHE « ACTIVE SAFE » » à la page 133.

Déclaration de conformité

Le régulateur de vitesse adaptatif utilise un capteur radar fonctionnant sur une des bandes de fréquences à 77 GHz. Veillez à respecter, en fonction du pays dans lequel vous vous trouvez, le cas échéant, la désactivation du régulateur de vitesse adaptatif.

Par la présente, nous déclarons que le régulateur de vitesse adaptatif répond, dans le cadre d'une utilisation conforme aux prescriptions, aux exigences fondamentales du paragraphe 3 et aux autres dispositions pertinentes de la « Directive 1999/5/CE du Parlement européen et du Conseil ».

Le régulateur de vitesse adaptatif est autorisé dans les pays suivants :

- Allemagne, Autriche, Belgique, Chypre, Danemark, Espagne (Andorre, Baléares, îles Canaries), Estonie, Finlande, Grande-Bretagne / Irlande du Nord, Grèce, Hongrie, Irlande, Islande, Italie (San Marin, Cité du Vatican), Lettonie, Lituanie, Luxembourg, Malte, Norvège, Pays-Bas, Pologne, Portugal, République de Slovaquie, République Tchèque, Slovénie, Suède, Suisse.

7E1-313



Affichage des limitations de vitesse

Concernant l'affichage des limitations de vitesse, une caméra **A** détecte les limitations de vitesse ainsi que les interdictions de dépasser et leurs abrogations.

Les panneaux de signalisation sont analysés par rapport aux données de la carte du système de navigation, puis affichés sur l'écran multifonction dans le combiné d'instruments.

Si une limitation de vitesse est restreinte à une chaussée humide, une voie de dégagement ou un créneau horaire spécifique, les informations supplémentaires détectées sont croisées avec les informations mises à disposition par le véhicule (par ex. capteur de pluie, données de navigation et heure).

L'affichage des limitations de vitesse est fonction des pays et n'est pas disponible pour toutes les variantes pays. Pour en savoir plus sur l'affichage des limitations de vitesse dans Porsche Communication Management (PCM), consultez impérativement la notice d'utilisation séparée.

⚠️ AVERTISSEMENT

Attention insuffisante

En dépit de l'affichage des limitations de vitesse, la responsabilité lors de la conduite, par ex. en ce qui concerne le choix d'une vitesse adaptée, incombe toujours au conducteur. Le système ne remplace pas la vigilance du conducteur.

L'affichage des limitations de vitesse ne vous indique pas les dépassements de la vitesse et n'adapte pas la vitesse de votre véhicule à la limite de la vitesse prédéterminée.

- ▷ Conduisez avec une prudence particulière.
- ▷ Il demeure toujours indispensable de faire attention aux événements extérieurs et de surveiller les alentours du véhicule.
- ▷ Adaptez votre vitesse aux comportements rencontrés sur la route.

⚠️ AVERTISSEMENT

Absence de détection des panneaux de signalisation par la caméra

Le champ de vision de la caméra peut être affecté par différents facteurs (par ex. la pluie, la neige, la glace, une forte présence d'embruns ou un contre-jour). Dans certains cas, la caméra ne peut pas, ou peine à, détecter les panneaux de signalisation, ce qui génère l'absence, ou une erreur, d'affichage des limitations de vitesse. Les panneaux de signalisation détectés ont toujours la priorité sur l'affichage des limitations de vitesse dans le combiné d'instruments.

- ▷ Veillez à toujours surveiller les panneaux de signalisation trouvés au cours de votre parcours de conduite sur route.
- ▷ Conduisez avec une prudence particulière.
- ▷ Gardez les yeux sur votre sens de circulation.

i Information

L'affichage des limitations de vitesse est restreint, par ex :

- Avec un pare-brise sale, gelé ou recouvert d'autocollants au niveau de la caméra
- Lors de conditions météorologiques peu favorables (par ex. de fortes pluies)
- En cas de vitesse trop élevée
- Avec des panneaux de signalisation recouverts ou endommagés.

i Information

- ▷ Afin de ne pas influencer la performance de détection de la caméra :
Ne bloquez pas la zone de la caméra au niveau du rétroviseur intérieur (voir illustration) avec des corps étrangers (par exemple autocollant).
- ▷ Maintenez toujours la caméra propre, sans glace ni neige, de façon à ce qu'elle soit pleinement opérationnelle.
Pour des remarques concernant l'entretien : Reportez-vous au chapitre « REMARQUES RELATIVES À L'ENTRETIEN DU VÉHICULE » à la page 185.

i Information

Si la caméra ne détecte pas un panneau de signalisation, la limitation de vitesse mémorisée dans le système de navigation est affichée automatiquement.

805-824



A - Panneaux de signalisation principaux
B - Panneaux supplémentaires

Affichage des limitations de vitesse

Les touches du volant multifonction ou du levier de commande en bas à droite du volant permettent de définir de façon permanente l'affichage des limitations de vitesse à l'écran multifonction. Possibilité d'afficher jusqu'à trois panneaux principaux **A**, y compris les panneaux supplémentaires **B**. Les panneaux de signalisation avec la plus haute priorité figurent à gauche. Pour plus d'informations sur l'utilisation de l'écran multifonction :

- ▷ Reportez-vous au chapitre « UTILISATION DE L'ÉCRAN MULTIFONCTION DU COMBINÉ D'INSTRUMENTS » à la page 70.

1. Sélectionnez le menu principal « Limite vit. ».

Une fois le contact mis, la dernière limitation de vitesse valide s'affiche à l'écran multifonction du combiné des instruments.

Si aucune limitation de vitesse n'a été détectée (par ex. sur une autoroute sans limitation de vitesse), l'écran multifonction affiche le message « Aucune limite vit. détectée ».

Si l'affichage des limitations de vitesse de la zone actuelle parcourue n'est pas disponible, le message « Affichage limite vit. hors zone de parcours » apparaît à l'écran multifonction.

Pour plus d'informations sur les messages d'avertissement de l'écran multifonction :

- ↳ Reportez-vous au chapitre « RÉCAPITULATIF DES MESSAGES D'AVERTISSEMENT ET D'INFORMATION » à la page 103.



Information

- Vous pouvez afficher, à l'aide de l'écran multifonction du combiné d'instruments, les limitations de vitesse dans le menu principal ou dans la zone d'affichage à droite.
 - Dans les zones à faible trafic et les rues réservées aux jeux, l'affichage « 5 km/h » apparaît.
 - Dans les montées et descentes signalées sur les autoroutes et voies rapides, la limitation de vitesse relative aux routes secondaires (extra-urbaines) est affichée.
-

Téléphones mobiles et CB

- ▷ Avant la mise en service d'un téléphone, lisez soigneusement la notice d'utilisation fournie par le fabricant de l'appareil.
- ▷ Veuillez respecter les différentes législations nationales relatives à l'utilisation d'un téléphone en conduisant.

⚠ AVERTISSEMENT

Perte possible du contrôle du véhicule

- Vous risquez de ne plus être attentif aux événements extérieurs si vous utilisez un téléphone mobile en conduisant. Ceci peut conduire à la perte de contrôle du véhicule.
- ▷ Pour des raisons liées à la sécurité routière, téléphonez uniquement avec le dispositif mains libres.



Systèmes de communication Porsche PCM et CDR

- ▷ Veuillez consulter la notice fournie avec les systèmes de communication Porsche avant leur mise en service.

Qualité de réception

Les conditions de réception du système de communication Porsche PCM ou CDR varient constamment lorsque vous roulez.

Les perturbations provoquées par les immeubles, les reliefs du paysage et les intempéries sont inévitables.

La réception en FM stéréo est particulièrement sujette aux perturbations qu'occasionnent ces conditions de réception variables.

Il est recommandé de confier l'installation d'accessoires électroniques supplémentaires uniquement à un atelier spécialisé.

Les accessoires non testés et non homologués par Porsche sont susceptibles de perturber la réception radio.

USB / iPod® et AUX

Les interfaces USB / iPod® et AUX se trouvent dans la boîte à gants.

- ▷ Reportez-vous au chapitre « SOURCE AUDIO EXTERNE » dans la notice séparée du PCM.



Information

Ne laissez aucun iPod®, aucune clé USB ni aucune source audio externe pendant une période prolongée à l'intérieur du véhicule : car les conditions ambiantes (changements de température, humidité de l'air) peuvent y être extrêmes.

Commande vocale

La commande vocale permet de commander le Porsche Communication Management (PCM) en prononçant des ordres.

- ▷ Reportez-vous au chapitre « COMMANDE VOCALE » dans la notice séparée du PCM.

Activation de la commande vocale

- ▷ Appuyez sur le bouton .
Un signal sonore retentit et l'écran multifonction du combiné d'instruments affiche une aide relative aux cinq principales commandes vocales.
Vous pouvez dire la commande à exécuter.

Pour plus d'informations sur l'activation et la désactivation des textes d'aide dans l'écran multifonction :

- ▷ Reportez-vous au chapitre « AFFICHAGE DES INFORMATIONS PCM SUR L'ÉCRAN MULTIFONCTION » à la page 93.



Boîte de vitesses mécanique, embrayage

⚠ AVERTISSEMENT Pédales bloquées

Des tapis de sol ou des objets inappropriés ou mal fixés peuvent réduire la course de la pédale ou gêner l'actionnement de la pédale.

- ▷ La course de la pédale ne doit pas être entravée par le tapis de sol ou par tout autre objet.
Vous trouverez chez votre concessionnaire Porsche des tapis antidérapants de taille appropriée.

La grille du levier de vitesses vous indique la position des différents rapports.

- ▷ Lorsque vous passez un rapport, veillez toujours à enfoncer à fond la pédale d'embrayage et à bien enclencher le rapport.
- ▷ Vous ne devez passer la marche arrière que lorsque le véhicule est à l'arrêt.

Après avoir contourné le verrouillage, la marche arrière peut être enclenchée vers la gauche.

- ▷ Engagez toujours le rapport inférieur voulu pour rouler en côte et en descente. La puissance et le frein moteur sont ainsi exploités au maximum.

Quand le contact est mis, les feux de recul s'allument lorsque vous passez la marche arrière.



Recommandation de passage au rapport supérieur pour une conduite économique

Le voyant de passage au rapport supérieur **A** intégré au compte-tours, à côté du compteur de vitesse numérique, vous permet de conduire de manière plus économique et de réduire votre consommation de carburant.

En fonction du rapport choisi, du régime moteur et de la position de l'accélérateur, le voyant de passage au rapport supérieur recommande de changer de rapport.

Le voyant de passage au rapport supérieur n'est actif que lorsque le mode « Sport » ou « Sport Plus » n'est pas activé.

- ▷ Passez le rapport immédiatement supérieur lorsque le voyant de passage au rapport supérieur s'allume.

Affichage du rapport engagé

L'affichage du rapport engagé **B** dans le compte-tours indique quel rapport est engagé.

Régime moteur maximum

- Vous devez passer le rapport supérieur ou relâcher l'accélérateur avant d'avoir atteint le repère rouge sur l'échelle graduée du compte-tours.

En accélération, l'alimentation en carburant est coupée lorsque vous atteignez la zone rouge.

AVIS

Risque d'endommagement du moteur (surrégime) en cas de passage au rapport inférieur.

- Attention à ne pas dépasser le régime moteur maximum en rétrogradant.

Boîte de vitesses

Porsche Doppelkupplung (PDK)

La boîte de vitesses Porsche Doppelkupplung (PDK) est une boîte à 7 rapports dotée d'un mode « automatique » et d'un mode « manuel ».

En **mode automatique** (levier sélecteur en position **D**), le changement de rapport est automatique.

Les touches de passage de rapport au niveau du volant vous permettent de passer temporairement du mode automatique au mode manuel.

En **mode manuel** (levier sélecteur en position **M**), le changement de rapport se fait par l'intermédiaire des touches ou des palettes au volant ou du levier sélecteur PDK.

Lorsque vous roulez, vous pouvez sans restriction commuter entre les positions **D** et **M**.

- Attention à ne pas actionner involontairement les touches de passage de rapport du volant en mode automatique ou manuel et de déclencher ainsi des erreurs de sélection.



Changement de position du levier sélecteur

Lorsque le contact est coupé, le levier sélecteur est bloqué en position **P**.

Lorsque le contact est mis, vous ne pouvez déplacer le levier sélecteur depuis les positions **P** et **N** qu'en appuyant sur la touche de déverrouillage et sur la pédale de frein.

Touche de déverrouillage

La touche de déverrouillage sur le levier sélecteur (**flèche**) évite des erreurs de sélection. Pour engager les positions **R** ou **P**, il est nécessaire d'appuyer sur la touche de déverrouillage.

Démarrage du moteur

Vous ne pouvez démarrer le moteur que si vous appuyez sur la pédale de frein et positionnez le levier sélecteur en position **P** ou **N**.

Démarrage du véhicule

- Pour démarrer, passez le rapport de boîte voulu (**D**, **M** ou **R**) uniquement pendant que le moteur tourne au ralenti et actionnez la pédale de frein.
- Le véhicule ne restant pas immobile lorsqu'un rapport est engagé, ne relâchez la pédale de frein qu'au moment de démarrer.

Démarrage en côte

L'assistance au démarrage en côte vous aide à démarrer dans les montées. Pendant que vous relâchez la pédale de frein pour appuyer sur l'accélérateur, le véhicule est maintenu brièvement dans la pente; afin de vous permettre de démarrer directement une fois le frein relâché.

- Reportez-vous au chapitre « FONCTION HOLD : ASSISTANCE AU DÉMARRAGE EN CÔTE, GESTION DE POSITION ARRÊTÉE » à la page 151.

Arrêts

- Pour un bref arrêt (par ex. à un feu rouge), le levier sélecteur peut rester en position de marche; le véhicule étant maintenu arrêté par la pédale de frein.
- En côte, ne retenez pas le véhicule en appuyant sur l'accélérateur; utilisez la pédale de frein ou le frein de parking électrique.
- Avant de quitter le véhicule, serrez toujours le frein de parking électrique et placez le levier sélecteur en position **P**.

Manœuvres de stationnement

- N'accélérez que très peu!
- Pour vous garer ou faire un créneau dans un espace étroit, dosez la vitesse de manœuvre en utilisant la pédale de frein.

8C1-166



Affichage de la position du levier sélecteur et du rapport engagé

Lorsque le moteur tourne, la position du levier sélecteur et le rapport engagé s'affichent.

Si le levier sélecteur se trouve entre deux positions

Conséquences :

- La position de levier sélecteur correspondante clignote dans le combiné d'instruments **et** l'écran multifonction affiche le message « Actionner le frein! » ou « Levier sélecteur non enclenché ».

Mesure à prendre :

- Actionnez la pédale de frein et engagez correctement le levier sélecteur.

Si, par mégarde (en raison d'un défaut ou d'une fausse manœuvre), vous faites passer le levier sélecteur de la position **P** ou **N** vers un rapport sans actionner le frein, ce rapport « clignote » et la transmission de puissance n'est pas générée.

- Pour démarrer, actionnez le frein et passez de nouveau le levier sélecteur de la position **P** ou **N** à la position du rapport souhaité.

La position de levier sélecteur R ou D clignote dans le combiné d'instruments

Il n'y a pas de transmission de puissance.

Conséquences :

- Le levier sélecteur a été engagé sans actionner la pédale de frein.
- Le levier sélecteur a été engagé en position **R** au-delà de la vitesse limite admise.

Mesure à prendre :

- Appuyez sur la pédale de frein et faites passer de nouveau le levier sélecteur de la position **P** ou **N** au rapport voulu.
- En cas de défaillance de la marche arrière :
- Reportez-vous au chapitre « PROGRAMME DE CONDUITE RESTREINT » à la page 147.

Fonctionnement de secours boîte de vitesses

L'avertissement « Fonctionnement de secours boîte de vitesses » s'affiche à l'écran multifonction.

– Conséquence :

Le combiné d'instruments n'affiche plus la position du levier sélecteur.
vous ne pouvez conduire le véhicule que jusqu'à son immobilisation totale.

Mesure à prendre :

- ▷ vous ne pouvez pas repartir. Arrêtez immédiatement le véhicule à un emplacement approprié. Faites réparer ce défaut par un atelier spécialisé. Si le véhicule doit être remorqué : Reportez-vous au chapitre « REMORQUAGE » à la page 223.

En cas de défaut de la boîte de vitesses :

L'écran multifonction affiche l'avertissement « Fonctionnement de secours boîte de vitesses » ou « Température de boîte de vitesse trop élevée ».

- ▷ Reportez-vous au chapitre « PROGRAMME DE CONDUITE RESTREINT » à la page 147.
- ▷ Faites réparer ce défaut sans tarder. Consultez un atelier spécialisé. Nous vous recommandons de faire exécuter ces opérations par un concessionnaire Porsche, car celui-ci dispose du personnel d'atelier formé tout spécialement ainsi que des pièces détachées et outils nécessaires.

Véhicules sans Porsche Entry & Drive

P – Verrouillage de parking

- ▷ N'enclenchez le verrouillage de parking que lorsque le véhicule est à l'arrêt.
Si la position de levier sélecteur **P** clignote dans le combiné d'instruments, le verrouillage de parking n'est pas enclenché. Le véhicule risque de rouler.
Repassez le levier sélecteur de la position **R** à **P**.
- ▷ Enclenchez le verrouillage de parking après avoir activé le frein de parking électrique.
Si la position de levier sélecteur **P** clignote dans le combiné d'instruments, le verrouillage de parking n'est pas enclenché. Le véhicule risque de rouler.
Repassez le levier sélecteur de la position **R** à **P**.

Véhicules sans Porsche Entry & Drive :

La **clé de contact** ne peut être retirée que quand le levier sélecteur est en position **P**.

R – Marche arrière

- ▷ Ne passez ce rapport que lorsque le véhicule est arrêté et freiné.

N – Neutre (point mort)

La position **N** doit être sélectionnée, par exemple, en cas de remorquage du véhicule ou dans les tunnels de lavage.

- ▷ Pour prendre la route, passez le rapport de boîte voulu (**D**, **M** ou **R**) uniquement quand le moteur tourne au ralenti et actionnez la pédale de frein.

D – Mode automatique

Sélectionnez la position **D** pour la conduite « normale ». Le passage des différents rapports s'effectue automatiquement en fonction de la position de la pédale d'accélérateur et de la vitesse. Selon le type de conduite (économique, confortable à sportif) et la résistance de roulement (par ex. conduite en montagne), le point de passage des rapports se déplace vers un régime plus élevé ou plus faible.

La plage caractéristique de passage de rapport est influencée par la position de la pédale d'accélérateur, la vitesse du véhicule, le régime moteur, les accélérations longitudinales et transversales ainsi que le profil de la route.

Vous évitez de passer involontairement le rapport supérieur, par exemple avant les virages, en relâchant rapidement la pédale d'accélérateur.

Dans les virages, le rapport supérieur n'est passé qu'une fois la limite de régime admissible atteinte, en fonction de l'accélération transversale.

Au cours du freinage, la boîte PDK rétrograde plus tôt en fonction de l'intensité de la décélération.

Si ensuite un virage est à négocier, le rapport approprié est enclenché dès le freinage à l'abord du virage. Le virage est pris avec le rapport approprié. Il n'est pas nécessaire de rétrograder lorsque vous accélérez à la sortie du virage.

En mode de conduite sportive, une simple pression sur la pédale de frein entraîne un rétrogradage. Cela renforce ainsi encore la conduite dynamique.

Si vous appuyez rapidement sur la pédale d'accélérateur, la boîte PDK bascule temporairement dans la plage caractéristique de la conduite sportive, c'est-à-dire que les passages se font aux régimes les plus élevés. La boîte de vitesses rétrograde immédiatement en conséquence d'un ou de deux rapports (rétrogradage actif).

A vitesse très élevée, le 7ème rapport n'est plus engagé.

Vous pouvez toutefois l'engager manuellement si besoin est.

Si le PSM est en régulation, les passages au rapport supérieur et les rétrogradages sont évités autant que possible. Si le PSM est désactivé et que les roues patinent fortement, les passages au rapport supérieur sont évités jusqu'à ce que le patinage ait disparu.

Conduite en mode croisière

Le mode croisière (« roue libre ») associé à une conduite souple (en anticipant) permet d'économiser du carburant. Le véhicule roule alors avec le moteur débrayé et au régime de ralenti sans frein moteur.

Conditions nécessaires au mode croisière automatique

- Conduite avec le levier sélecteur en position **D**
 - Mode croisière activé.
 - Voyant de contrôle du bouton **(A)** éteint.
 - Mode « Sport » ou « Sport Plus » désactivé
 - PSM actif
 - Tempostat désactivé
 - Moteur, boîte de vitesses et batterie à température de service
 - Mode de conduite calme / économique
 - Montées ou descentes faibles
- ▷ Retirez lentement le pied de la pédale d'accélérateur.

Le moteur est débrayé et tourne au régime de ralenti. Le véhicule roule sans frein moteur. Le mode croisière se reconnaît au régime de ralenti indiqué par le compte-tours.

i Information

Si le mode de conduite est sportif ou si la pédale d'accélérateur est relâchée rapidement, le mode croisière est désactivé afin de pouvoir utiliser au mieux le frein moteur. De même, le mode croisière n'est pas disponible dans les fortes montées car dans ces conditions les phases en roue libre seraient très courtes et l'économie de carburant négligeable. Dans les fortes descentes, le mode croisière est désactivé car, malgré le couple de décélération du moteur, le véhicule ne ralentit pas et, dans cette situation, la coupure d'injection ne consomme pas de carburant.

Quitter le mode croisière ou utiliser le frein moteur

- ▷ Actionnez la pédale d'accélérateur ou de frein
- ou**
- actionnez une palette ou une touche de passage de rapport
- ou**
- passiez un rapport à l'aide du levier sélecteur.

Activation manuelle du mode croisière

- Conduite avec le levier sélecteur en position **D** ou conduite avec le levier sélecteur en position **M**.

Si le mode croisière est désactivé, par ex. en cas de conduite sportive, de relâchement rapide de la pédale d'accélérateur ou si la température du moteur est trop basse, il est possible de l'activer manuellement.

- ▷ Retirez le pied de la pédale d'accélérateur et passez au rapport le plus élevé possible à l'aide de la palette ou d'une touche de passage de rapport, ou bien à l'aide du levier sélecteur.

Activation et désactivation du mode croisière avec le bouton de la fonction Stop-Start

Arrêt

- ▷ Appuyez sur le bouton **(A)**.
Le voyant de contrôle du bouton s'allume.
Le mode croisière et l'arrêt automatique du moteur sont désactivés.

Marche

- ▷ Appuyez sur le bouton **(A)**.
Le voyant de contrôle du bouton s'éteint.
Le mode croisière est activé et le moteur est coupé automatiquement lorsque le véhicule est immobile.

Mode « Sport » activé

La boîte PDK bascule dans la plage caractéristique de la conduite sportive et raccourcit le temps de passage des rapports, modifie le programme de passage de rapports et réagit de manière plus dynamique. La boîte détecte plus rapidement la conduite sportive et oriente les régimes de passage de rapport sur la performance de manière adaptative.

Les rétrogradages avec freinage ont lieu plus tôt. La boîte rétrograde dès la moindre décélération, même à régime élevé.

Mode « Sport Plus » activé

En mode « Sport Plus », la boîte PDK bascule vers un programme de passage de rapports conçu pour la conduite sur circuit. Le 7ème rapport n'est alors jamais engagé.

La performance des passages de rapports est encore plus élevée qu'en mode « Sport ».

- ▷ Reportez-vous au chapitre « MODES « SPORT » ET « SPORT PLUS » » à la page 155.

Démarrage avec Launch Control

Grâce au Launch Control, vous obtiendrez l'accélération maximale au démarrage.



AVERTISSEMENT

Perte de contrôle du véhicule ou mise en danger des autres usagers

En cas de démarrage du véhicule avec le Launch Control activé, le véhicule accélère très fortement. Vous risquez alors de perdre le contrôle de votre véhicule ou les autres usagers risquent d'être mis en danger.

- ▷ Utilisez le Launch Control de préférence sur circuit.
- ▷ Utilisez le Launch Control uniquement lorsque les états de la chaussée et de la circulation le permettent.
- ▷ Ne mettez pas en danger les autres usagers et ne les gênez pas lorsque vous démarrez à l'aide du Launch Control.



Information

Les sollicitations sur les composants augmentent nettement dans le cas de démarrages effectués avec une accélération maximale par rapport aux démarrages normaux.

Conditions préliminaires :

- utilisez le Launch Control uniquement lorsque le moteur est chaud.
 - le mode « Sport Plus » doit être activé (voyant de contrôle du bouton allumé et message SPORT PLUS affiché dans le compteur de vitesse numérique ou au volant).
1. Appuyez sur la pédale de frein avec votre pied gauche.

2. Appuyez rapidement à fond sur la pédale d'accélérateur (kick-down activé) et maintenez-la ainsi.

Le régime moteur se règle à 6 500 tr/min environ.

L'ordinateur de bord indique « Launch Control activé ».

En fonction de l'équipement, le message « LAUNCH CONTROL » apparaît au niveau du volant.

3. Relâchez la pédale de frein dans les secondes qui suivent.

Si le véhicule reste immobile plus longtemps avec le LAUNCH CONTROL, il peut se produire une surcharge de la boîte de vitesses.

Pour ménager la boîte de vitesses, la puissance moteur est alors réduite et le processus LAUNCH CONTROL est interrompu.

Pour pouvoir démarrer, la pédale d'accélérateur doit d'abord être totalement relâchée.

Passage des rapports au volant

Le passage des rapports au niveau du volant vous permet de passer temporairement du mode automatique **D** au mode manuel **M**.

Exemple :

- Rétrogradage avant un virage ou une agglomération.
- Rétrogradage avant la descente d'un col de montagne (frein moteur).
- Rétrogradage pour de courtes accélérations.

Le mode manuel reste activé :

- Dans les virages (en fonction de l'accélération transversale) et en régime de frein moteur.
- Lorsque le véhicule est à l'arrêt, par exemple à un carrefour.

Le mode manuel est désactivé :

- automatiquement au bout d'environ 6 secondes (sauf en virage ou en décélération),
- après le démarrage du véhicule.

Kick-down

La fonction kick-down est active dans les positions **D** et **M** du levier sélecteur.

▷ Pour disposer d'une accélération maximale, par exemple au moment d'un dépassement, il faut appuyer sur la pédale d'accélérateur jusqu'à lui faire dépasser le point de résistance correspondant aux pleins gaz (kick-down).

Selon la vitesse du véhicule et le régime moteur, la boîte de vitesses rétrograde.

Le seuil de passage du rapport supérieur correspond aux régimes les plus élevés.



Lever sélecteur PDK

M – Mode manuel

Le rapport engagé est maintenu lors du passage de **D** en **M**.

Lors du passage de **M** en **D**, la commande sélectionne la loi de passage appropriée au mode de conduite et engage le rapport correspondant. Le levier sélecteur et les deux touches de passage de rapport dans les branches supérieures du volant ou les palettes de passage de rapport situées derrière les branches supérieures du volant offrent un passage de rapport sûr et confortable des sept rapports en marche avant.



Volant avec touches de passage de rapport

Passage du rapport supérieur à l'aide du levier sélecteur ou des touches de passage de rapport

- ▷ Poussez le levier sélecteur PDK ou la touche de passage de rapport au volant vers l'avant.

Passage du rapport inférieur à l'aide du levier sélecteur ou des touches de passage de rapport

- ▷ Tirez le levier sélecteur PDK en arrière ou la touche de passage de rapport au volant en arrière.

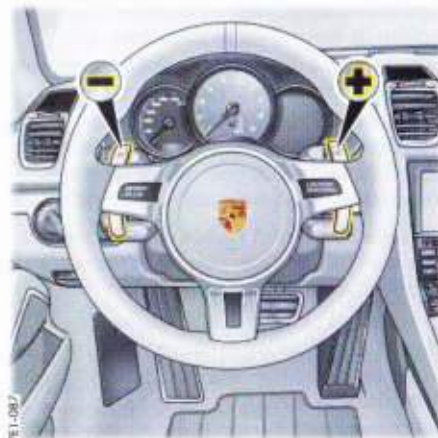

Volant avec palettes de passage de rapport

Passage du rapport supérieur à l'aide du levier sélecteur ou de la palette de droite « + »

- ▷ Poussez le levier sélecteur PDK vers l'avant ou tirez en arrière la palette de passage de rapport au volant de droite.

Passage du rapport inférieur à l'aide du levier sélecteur ou de la palette de gauche « - »

- ▷ Tirez en arrière le levier sélecteur PDK ou la palette de passage de rapport au volant de gauche.

Passage sur N – Neutre (point mort) avec la palette de passage de rapport

- ▷ Tirez simultanément sur les deux palettes et relâchez-les aussitôt. La boîte de vitesses est sur N – Neutre (point mort).

Le véhicule roule alors avec le moteur débrayé et au régime de ralenti sans frein moteur. Le chiffre

dans l'affichage du rapport engagé disparaît et la position du levier sélecteur clignote.

La transmission de puissance est rétablie en tirant sur une palette de passage de rapport ou en actionnant le levier sélecteur.

À vitesse très réduite, proche de l'arrêt, les freins doivent être actionnés pour rétablir la transmission de la puissance.

Passage de rapport rapide en actionnant plusieurs fois le levier sélecteur, les touches ou palettes de passage de rapport

En actionnant plusieurs fois rapidement les touches ou les palettes de passage de rapport, ou bien le levier sélecteur, vous pouvez passer autant de rapports supérieurs ou inférieurs.

Les changements de rapport qui dépasseraient le seuil supérieur ou inférieur du régime sont ignorés par le calculateur.

En position de levier sélecteur **M**, les rapports supérieurs ne passent pas automatiquement lorsque le seuil supérieur de régime est atteint. Le blocage du passage au rapport supérieur peut être levé au moyen du kick-down. Si le seuil supérieur de régime est atteint lors d'un dépassement par exemple et qu'il n'y a pas de passage automatique à un rapport supérieur, la boîte de vitesses passe dans ce cas au rapport supérieur par kick-down.

- ▷ Le rapport correspondant le plus faible doit être engagé dans les côtes et les descentes. La puissance et le frein moteur sont ainsi exploités au maximum.



Recommandation de passage au rapport supérieur :
M – Mode manuel

Recommandation de passage au rapport supérieur pour une conduite économique

Le voyant de passage au rapport supérieur **A** intégré au compte-tours, à côté du compte de vitesse numérique, vous permet de conduire de manière plus économique et de réduire votre consommation de carburant.

En fonction du rapport choisi, du régime moteur et de la position de l'accélérateur, le voyant de passage au rapport supérieur recommande de changer de rapport.

Le voyant de passage au rapport supérieur n'est actif que lorsque le mode « Sport » ou « Sport Plus » n'est pas activé.

- ▷ Passez le rapport immédiatement supérieur lorsque le voyant de passage au rapport supérieur s'allume.

Programme de conduite restreint

Défaillance de l'affichage de levier sélecteur dans le compte-tours

En cas de défaillance de l'affichage de levier sélecteur dans le compte-tours, l'écran multifonction affiche l'avertissement

« Fonctionnement de secours boîte de vitesses ».

Fonctionnement de secours boîte de vitesses

– Conséquence :

Le compte-tours n'affiche plus la position du levier sélecteur.

vous ne pouvez conduire le véhicule que jusqu'à son immobilisation totale.

▷ Mesure à prendre :

vous ne pouvez pas repartir. Arrêtez immédiatement le véhicule à un emplacement approprié. Faites réparer ce défaut par un atelier spécialisé. Si le véhicule doit être remorqué :

Reportez-vous au chapitre « REMORQUAGE » à la page 223.

En cas de défaut de la boîte de vitesses

En cas de défaut de la boîte de vitesses, l'écran multifonction affiche, selon la priorité (en jaune ou en rouge), l'avertissement « Fonctionnement de secours boîte de vitesses » ou l'avertissement « Température de boîte de vitesses trop élevée ».

Fonctionnement de secours boîte de vitesses

– Conséquence :

vous ne pouvez conduire le véhicule que jusqu'à son immobilisation totale.

▷ Mesure à prendre :

vous ne pouvez pas repartir. Arrêtez immédiatement le véhicule à un emplacement approprié. Faites réparer ce défaut par un atelier spécialisé. Si le véhicule doit être remorqué :

Reportez-vous au chapitre « REMORQUAGE » à la page 223.

Fonctionnement de secours boîte de vitesses

– Conséquences :

Réduction du confort de passage de rapport, défaillance possible de la marche arrière.

▷ Mesure à prendre :

Faites réparer ce défaut sans tarder. Consultez un atelier spécialisé. Nous vous recommandons de faire exécuter ces opérations par un concessionnaire Porsche, car celui-ci dispose du personnel d'atelier formé tout spécialement ainsi que des pièces détachées et outils nécessaires.

Température de boîte de vitesses trop élevée

– Conséquences :

Lorsque vous prenez la route, un « broutage d'avertissement » se fait sentir et les performances du moteur peuvent être réduites.

▷ Mesures à prendre :

Ne maintenez pas le véhicule en appuyant sur la pédale d'accélérateur, p. ex en côte. Immobilisez le véhicule avec la pédale de frein. Réduisez la charge du moteur. Si possible, arrêtez le véhicule à un emplacement approprié. Faites tourner le moteur en position de levier sélecteur **P** ou **N** jusqu'à ce que l'avertissement disparaisse.

Systèmes de transmission et de réglage du châssis

Votre Porsche bénéficie d'une association complexe de tous les systèmes de réglage qui entrent en jeu dans la transmission et le châssis.

Tous les systèmes de réglage sont reliés entre eux afin de vous offrir la conduite la plus dynamique possible et une sécurité maximale.

Selon l'équipement de votre véhicule, les systèmes en question sont les suivants :

Système / Désignation	Fonctionnalités
PSM Porsche Stability Management	<ul style="list-style-type: none">- Régulation de stabilité- Système antiblocage (ABS)- Prêremplissage du système de freinage- Assistance de freinage (assistance hydraulique au freinage)- Répartiteur de freinage automatique (ABD)- Système antipatinage (ASR)- Régulation du couple moteur (MSR)- Recommandation de couple de braquage- Fonction HOLD : assistance au démarrage en côte sur les véhicules avec boîte mécanique, gestion de position arrêtée sur les véhicules équipés d'une boîte PDK
PASM Porsche Active Suspension Management	<ul style="list-style-type: none">- Système de réglage en continu des amortisseurs en fonction des situations
PTV Porsche Torque Vectoring	<ul style="list-style-type: none">- Interventions dynamiques longitudinales sur le freinage pour une prise de virage plus agile- Différentiel arrière avec rapport de blocage asymétrique fixe

Porsche Stability Management (PSM)

Le PSM est un système de régulation actif destiné à stabiliser le véhicule dans les situations extrêmes de dynamique automobile.

Le système PSM agit aussi bien au niveau du répartiteur de freinage automatique (ABD) et du système antipatinage (ASR) qu'au niveau des fonctions du système antiblocage (ABS) et du système de régulation du couple moteur (MSR).



AVERTISSEMENT

Perte de contrôle du véhicule

Malgré les avantages du PSM, il n'en reste pas moins que le conducteur doit faire appel à son sens des responsabilités et adapter sa conduite et ses manœuvres à l'état de la chaussée, aux conditions atmosphériques et à la densité du trafic.

Les équipements de sécurité accrus du véhicule ne doivent en aucun cas vous inciter à prendre des risques plus importants. Les limites de la physique automobile ne peuvent pas être repoussées, même avec le PSM.

Le PSM ne diminue pas les risques d'accidents dus à une conduite trop rapide.

Avantages du PSM

- Traction la plus efficace possible et stabilité de trajectoire dans toutes les situations de conduite – également sur les chaussées avec des revêtements différents du point de vue de l'adhérence.
- Neutralisation des réactions indésirables du véhicule (réactions dues aux alternances de charge) par relâchement de la pédale d'accélérateur ou par freinage en virage jusqu'à l'accélération transversale maximale.

- Lors de manœuvres de conduite dynamiques (p. ex. mouvements rapides du volant, changement de voie ou virages successifs), le véhicule est stabilisé activement en cas de besoin.

- Stabilité de freinage améliorée en courbes et sur les revêtements de chaussée différents ou changeants.

- Amélioration du freinage et réduction de la distance de freinage en cas de freinage d'urgence.

Fonctionnement

Le PSM se met automatiquement en marche après chaque démarrage du moteur.

Fonctionnement

Les capteurs des roues, les freins, la direction et le moteur déterminent en permanence :

- la vitesse,
- le sens de déplacement du véhicule (angle de braquage),
- l'accélération transversale,
- l'accélération longitudinale,
- la vitesse de rotation autour de l'axe vertical.

À partir de ces valeurs, le PSM détermine la direction souhaitée par le conducteur.

Si la direction de mouvement effective diffère du parcours souhaité (position du volant), le PSM intervient pour la corriger :

Il freine chaque roue indépendamment. La puissance du moteur et, le cas échéant, la courbe caractéristique de passage de la boîte PDK sont également adaptées si nécessaire, pour stabiliser le véhicule.

Vous êtes informé des interventions de régulation du PSM par les événements suivants, qui vous invitent à adapter votre mode de conduite aux caractéristiques de la chaussée :

- Le voyant de contrôle PSM clignote dans le combiné d'instruments.
- Des bruits hydrauliques se font entendre.
- Le véhicule décélère et les forces s'exerçant sur la direction changent suite à une intervention sur le freinage.
- La puissance moteur diminue.
- Des pulsations de la pédale de frein se font sentir et la position de la pédale change lors du freinage.

Vous devez augmenter encore l'effort sur la pédale après le début des pulsations pour obtenir une décélération complète du véhicule.

Exemples de régulations PSM

- Si l'essieu avant du véhicule dérive dans une courbe, la puissance du moteur diminue et, en cas de besoin, la roue arrière intérieure au virage est freinée.
- Si l'arrière du véhicule est déporté vers l'extérieur dans une courbe, la roue avant extérieure au virage est freinée.
- Preremplissage du système de freinage : Si vous retirez soudainement et rapidement le pied de la pédale d'accélérateur, le système de freinage se prépare à un potentiel freinage d'urgence. Le système de freinage se preremplit et les plaquettes de frein s'appliquent légèrement contre les disques.
- Assistance de freinage (assistance hydraulique au freinage) : Si la puissance de la pédale ne suffit pas pendant un freinage d'urgence, une assistance de freinage génère la pression de freinage nécessaire sur les 4 roues pour assurer un freinage maximal.

Repartiteur de freinage automatique (ABD)

L'ABD règle les essieux avant et arrière indépendamment l'un de l'autre. Si une roue a tendance à patiner sur un essieu, elle est freinée pour diriger le couple moteur sur l'autre roue du même essieu.

L'ABD reconnaît les conditions de conduite et possède des stratégies de réglage appropriées. Si la motricité requise est faible, par exemple au démarrage sur un terrain plat couvert de gravillons, un réglage de la traction s'active dès les régimes moteur les plus faibles. Si la motricité requise est importante, par exemple pour un démarrage en côte ou lors d'une forte accélération, l'ABD s'adapte en conséquence.

Système antipatinage (ASR)

Le système antipatinage empêche le patinage des roues en adaptant la puissance du moteur de manière ciblée et garantit ainsi la bonne tenue de route et la stabilité du véhicule.

Régulation du couple moteur (MSR)

En cas de patinage trop important, le système MSR empêche le blocage de l'ensemble des quatre roues motrices en régime de frein moteur. Ceci s'applique également au rétrogradage sur chaussée glissante.

Impulsion de couple de braquage

L'impulsion de couple de braquage apporte au conducteur une assistance de direction en cas de freinage sur des chaussées ayant des coefficients de frottement différents.

Des forces de braquage supplémentaires aident ainsi le conducteur à contre-braquer.



Désactivation du PSM

- ▷ Appuyez au moins 1 seconde sur le bouton . Le PSM est désactivé après une courte temporisation.

Le voyant de contrôle du bouton et le voyant de contrôle PSM OFF du combiné d'instruments s'allument.

Le message « PSM désactivé » s'affiche à l'écran multifonction du combiné d'instruments.

En cas de freinage dans la plage de régulation ABS, le véhicule reste stabilisé même si le PSM est désactivé.

Le patinage d'une des roues est évité même si le PSM est désactivé.

AVERTISSEMENT Absence d'assistance du PSM

Si le PSM est désactivé, celui-ci ne peut pas intervenir dans les situations critiques en dehors de la plage de régulation ABS.

- ▷ Laissez le PSM toujours activé en conduite « normale ».

Il peut être cependant avantageux de désactiver provisoirement le PSM dans certaines conditions exceptionnelles :

- Sur un sol meuble et sur neige épaisse.
- Pour les « manœuvres de dégagement » (également avec des chaînes à neige).

Information

L'augmentation de la capacité de freinage grâce au pré-remplissage du système de freinage est maintenue même quand le PSM est coupé.

Lorsque le PSM est désactivé, les interventions sélectives sur le freinage des roues, ainsi que le système antipatinage (ASR) le sont aussi. Le répartiteur de freinage automatique (ABD) reste activé.

Réactivation du PSM

- ▷ Appuyez sur le bouton . Le PSM est actif immédiatement. Le voyant de contrôle du bouton et le voyant de contrôle PSM OFF du combiné d'instruments s'éteignent. Le message « PSM activé » s'affiche à l'écran multifonction du combiné d'instruments.

Mode « Sport Plus »

L'activation du mode « Sport Plus » permet d'obtenir une configuration plus sportive du véhicule.

Le PSM intervient plus tardivement qu'en mode normal. Vous pouvez manœuvrer le véhicule avec plus d'agilité dans des situations extrêmes, sans pour autant renoncer au soutien du PSM en cas d'urgence. Vous pouvez donc obtenir des résultats optimaux en tours de piste, notamment sur circuit et sur revêtement sec.

Voyant de contrôle PSM

- Lorsque vous mettez le contact, le voyant de contrôle PSM du combiné d'instruments s'allume pour le contrôle des ampoules.
 - Le voyant indique un processus de régulation, y compris lorsque le PSM est désactivé (p. ex. régulation du freinage en cas de patinage d'une des roues).
 - Le voyant indique un dysfonctionnement, en relation avec un message correspondant sur l'écran multifonction.
- Le message « Panne PSM » s'affiche à l'écran multifonction du combiné d'instruments.

Pour plus d'informations sur les messages d'avertissement de l'écran multifonction :

- ▷ Reportez-vous au chapitre « RÉCAPITULATIF DES MESSAGES D'AVERTISSEMENT ET D'INFORMATION » à la page 103.
- ▷ Adaptez votre mode de conduite aux nouvelles conditions.
- ▷ Consultez un atelier spécialisé et faites réparer le défaut. Nous vous recommandons de faire exécuter ces opérations par un concessionnaire Porsche, car celui-ci dispose du personnel d'atelier formé tout spécialement ainsi que des pièces détachées et outils nécessaires.

Remorquage

Pour plus d'informations sur le remorquage :

- ▷ Reportez-vous au chapitre « REMORQUAGE » à la page 222.

Fonction HOLD : assistance au démarrage en côte, gestion de position arrêtée

En tant que fonction d'assistance, la fonction HOLD vous aide à maintenir le véhicule et à démarrer dans les montées.

Elle empêche automatiquement le véhicule de rouler dans la direction opposée à celle souhaitée. Le voyant de contrôle  est allumé dans le combiné d'instruments lorsque la fonction HOLD est active.

Démarrage à l'aide de l'assistance au démarrage en côte sur les véhicules avec boîte mécanique

1. Immobilisez le véhicule dans la pente avec la pédale de frein.
Le moteur doit tourner.
2. Enfoncez à fond la pédale d'embrayage.
3. Engagez une vitesse correspondant à la montée dans le sens de la pente (1ère ou marche AR).
4. Relâchez la pédale de frein sans débrayer.
Le véhicule est maintenu brièvement dans la pente, afin de vous permettre de démarrer directement une fois le frein relâché, sans reculer.
5. Démarrez de la manière habituelle.

Information

Si votre véhicule est maintenu dans la pente au moyen du frein de parking électrique, vous pouvez démarrer de la manière habituelle.

Le frein de parking électrique détecte votre intention de prendre la route et se desserre automatiquement.

Pour plus d'informations sur le frein de parking électrique :

- ▷ Reportez-vous au chapitre « FREIN DE PARKING ÉLECTRIQUE » à la page 120.

Information

L'assistance au démarrage en côte est hors fonction :

- Lorsque vous n'actionnez pas l'embrayage.
- Lorsque le véhicule n'est pas immobile.
- Lorsque le moteur ne tourne pas.
- Lorsque la pente est inférieure à 5 %.
- Lorsque la pression sur la pédale de frein est trop faible.

Gestion de position arrêtée pour les véhicules équipés d'une boîte PDK

Cette fonction maintient automatiquement le véhicule à l'arrêt et l'empêche de rouler dans la direction opposée à celle souhaitée sans que vous ayez à actionner le frein.

Information

La fonction HOLD n'est pas disponible quand le levier sélecteur PDK est en position **N** (pour les véhicules équipés de cette boîte de vitesses).

Vous désactivez la fonction HOLD si vous déplacez le levier sélecteur PDK alors qu'elle est active.

Quand la fonction HOLD est active, si le conducteur enlève sa ceinture de sécurité et qu'il ouvre sa porte, le frein de parking électrique s'active automatiquement.

Pour plus d'informations sur le frein de parking électrique :

- ▷ Reportez-vous au chapitre « FREIN DE PARKING ÉLECTRIQUE » à la page 120.

⚠ AVERTISSEMENT

Léger recul du véhicule dans les côtes

Si le véhicule est arrêté dans de fortes montées sans que le conducteur n'actionne la pédale de frein, il peut se produire une course de recul jusqu'à l'arrêt du véhicule grâce à la fonction HOLD. Il est possible de réduire la course de recul dans cette situation en actionnant la pédale de frein.

- ▷ Aidez à maintenir le véhicule en augmentant la force de freinage à l'aide de la pédale de frein.

⚠ AVERTISSEMENT

Modification des sensations au niveau de la pédale de frein

Lorsque la fonction HOLD est activée, vous constaterez peut-être une modification des sensations au niveau de la pédale de frein et des bruits hydrauliques.

Ceci est le comportement normal du système. Il ne s'agit en aucun cas d'un dysfonctionnement.

⚠ AVERTISSEMENT

Perte de contrôle du véhicule

Les limites de la physique automobile ne peuvent pas être repoussées même avec la fonction HOLD. En dépit de la fonction HOLD, le conducteur est responsable de ses manœuvres d'arrêt et de démarrage.

L'assistance apportée par la fonction HOLD n'est pas toujours garantie en cas d'arrêt ou de démarrage sur terrain glissant (p. ex. sur du verglas ou sur un sol meuble). Le véhicule est alors susceptible de dérapier.

- ▷ Adaptez toujours votre mode de conduite aux caractéristiques de la chaussée et au chargement du véhicule, actionnez le cas échéant la pédale de frein.

Lorsque l'assistance au démarrage en côte est hors fonction, le conducteur ne peut plus être assisté lors du démarrage dans une montée.

- ▷ Immobilisez le véhicule avec la pédale de frein.

Système de freinage ABS (système antiblocage)

⚠ AVERTISSEMENT

Perte de contrôle du véhicule

Malgré les avantages de l'ABS, il n'en reste pas moins que le conducteur doit faire appel à son sens des responsabilités et adapter sa conduite et ses manœuvres à l'état de la chaussée, aux conditions atmosphériques et à la densité du trafic.

Les équipements de sécurité accrues du véhicule ne doivent en aucun cas vous inciter à prendre des risques plus importants. Les limites de la physique automobile ne peuvent pas être repoussées, même avec l'ABS.

L'ABS ne diminue pas les risques d'accidents dus à une conduite trop rapide.

L'ABS garantit

- **Une dirigeabilité totale**
Le véhicule reste manœuvrable
- **Une bonne stabilité dynamique**
Les roues ne se bloquent pas, donc pas de dérapage
- **Une distance de freinage optimale**
En règle générale, diminution de la distance de freinage
- **L'absence de blocage des roues**
L'absence de méplats sur les pneumatiques

Fonctionnement

L'ABS a pour avantage décisif de conserver au véhicule sa stabilité et sa manœuvrabilité en cas de danger.

En cas de freinage maximal, l'ABS évite le blocage des roues sur presque tous les types de revêtements et ce, jusqu'à l'arrêt quasi total du véhicule.

La régulation ABS commence à intervenir dès qu'une roue a tendance à se bloquer.

Ce processus de régulation est assimilable à une série de coups de frein à intervalles très rapprochés.

Les pulsations de la pédale de frein, accompagnées d'un « bruit très audible », incitent le conducteur à adapter la vitesse du véhicule à l'état de la chaussée.

➤ Si vous devez freiner à fond, appuyez complètement sur la pédale de frein pendant tout le processus de freinage, même si vous ressentez des pulsations. Ne relâchez pas la pression sur la pédale de frein.

Voyant de contrôle

Si le voyant de contrôle ABS du combiné d'instruments s'allume alors que le moteur tourne, cela signifie que l'ABS s'est désactivé en raison d'une défaillance.

Le message « Panne ABS/PSM » s'affiche à l'écran multifonction du combiné d'instruments.

Pour plus d'informations sur les messages d'avertissement de l'écran multifonction :

➤ Reportez-vous au chapitre « RÉCAPITULATIF DES MESSAGES D'AVERTISSEMENT ET D'INFORMATION » à la page 103.

Dans ce cas, le système de freinage fonctionne **sans prévention du blocage des roues**, comme sur les véhicules non équipés de l'ABS.

➤ Adaptez votre mode de conduite au nouveau comportement de freinage du véhicule. Faites contrôler sans tarder le système ABS afin d'éviter l'apparition d'autres défauts ultérieurs dont les effets sont imprévisibles. Consultez un atelier spécialisé. Nous vous recommandons de faire exécuter ces opérations par un concessionnaire Porsche, car celui-ci dispose du personnel d'atelier

formé tout spécialement ainsi que des pièces détachées et outils nécessaires.

Le calculateur électronique de l'ABS est paramétré pour les dimensions de pneumatiques homologuées.

L'utilisation de pneumatiques dont les dimensions ne seraient pas homologuées peut entraîner une modification de la vitesse de rotation des roues et la désactivation de l'ABS.

Porsche Active Suspension Management (PSM)

Le PSM est un système de réglage actif des amortisseurs. Selon les conditions routières et l'état du trafic, le système d'amortissement variable sélectionne individuellement le tarage d'amortisseur adapté à chaque roue. La sécurité, l'agilité et le confort s'en trouvent optimisés.

Vous pouvez sélectionner deux réglages de châssis à l'aide des touches :

- « Véhicule normal »
- « Véhicule sport »

En mode normal, le véhicule est dans une configuration sportive et confortable.

Le réglage du châssis « Véhicule sport » offre des caractéristiques d'amortissement particulièrement sportives, p. ex. pour une utilisation sur circuit.

Outre la sélection manuelle du mode, le PSM adapte les caractéristiques d'amortissement vers le mode « Sport » ou « Confort » selon la situation de conduite.



TEL 0992

Sélection du mode PSM

1. Mettez le contact.
2. Appuyez sur le bouton  (plusieurs fois). Sur le bouton s'allume :
 - **Aucun voyant de contrôle** si vous avez sélectionné « Véhicule normal » (réglage standard).
 - **Un voyant de contrôle** si vous avez sélectionné « Véhicule sport ».

De plus, le réglage du châssis sélectionné s'affiche environ 4 secondes sur l'écran multifonction du combiné d'instruments,

i Information

Le dernier réglage du châssis sélectionné est conservé même lorsque vous coupez le contact.

Message d'avertissement

Le système détecte automatiquement les anomalies du PASM et les affiche à l'écran multifonction du combiné d'instruments.

Pour plus d'informations sur les messages d'avertissement de l'écran multifonction :

- ▷ Reportez-vous au chapitre « RÉCAPITULATIF DES MESSAGES D'AVERTISSEMENT ET D'INFORMATION » à la page 103.
- ▷ Adaptez votre mode de conduite aux nouvelles conditions.
- ▷ Consultez un atelier spécialisé et faites réparer le défaut. Nous vous recommandons de faire exécuter ces opérations par un concessionnaire Porsche, car celui-ci dispose du personnel d'atelier formé tout spécialement ainsi que des pièces détachées et outils nécessaires.

Description du fonctionnement du Porsche Torque Vectoring (PTV)

⚠ AVERTISSEMENT Perte de contrôle du véhicule

Malgré les avantages du PTV, il n'en reste pas moins que le conducteur doit faire appel à son sens des responsabilités et adapter sa conduite et ses manœuvres à l'état de la chaussée, aux conditions atmosphériques et à la densité du trafic.

Les équipements de sécurité accrus du véhicule ne doivent en aucun cas vous inciter à prendre des risques plus importants. Les limites de la physique automobile ne peuvent pas être repoussées même avec le PTV.

Le PTV ne diminue pas les risques d'accidents dus à une conduite trop rapide.

Porsche Torque Vectoring (PTV)

Le PTV se compose d'un système de régulation pour des interventions dynamiques sur le freinage permettant une répartition variable du couple moteur au niveau de l'essieu arrière en combinaison avec un différentiel arrière à glissement limité (à régulation mécanique).

Grâce à des freinages doux, indécélérables pour le conducteur, sur la roue arrière intérieure au virage, le PTV améliore la tenue de route et la précision directionnelle du véhicule. Celui-ci suit l'angle de braquage des roues avant de manière plus précise. Les sous-virements dans les conditions extrêmes sont supprimés dans une large mesure. Le potentiel d'accélération transversale est ainsi augmenté. Il est possible d'atteindre des vitesses plus élevées dans les virages.

Le différentiel arrière à glissement limité améliore en outre la motricité en cas de patinage des roues, réduit les réactions dues aux changements d'appui en cas de conduite rapide en virage et augmente la stabilité dynamique à vitesses élevées.

Suspension moteur dynamique (PADM)

Sur véhicules disposant du Pack Sport Chrono

La suspension moteur dynamique PADM à amortissement variable est un système visant à augmenter la dynamique du véhicule tout autant que le confort de conduite. En fonction de la situation de conduite, le système règle automatiquement la rigidité et l'amortissement idéaux de la suspension moteur dans une plage comprise entre une liaison ferme entre groupe motopropulseur et carrosserie (augmentation de la dynamique) et un désaccouplement du groupe motopropulseur et de la carrosserie (augmentation du confort).

Mode « Sport »

L'activation du mode « Sport » permet d'obtenir une liaison plus ferme du groupe motopropulseur pour une conduite sportive.

Mode « Sport Plus »

L'activation du mode « Sport Plus » permet d'obtenir une liaison optimale du groupe motopropulseur pour une conduite sur circuit.

Message d'avertissement

Un message d'avertissement s'affiche sur l'ordinateur de bord pour signaler les anomalies de la suspension moteur dynamique.

- ▷ Reportez-vous au chapitre « RÉCAPITULATIF DES MESSAGES D'AVERTISSEMENT ET D'INFORMATION » à la page 103.

Modes « Sport » et « Sport Plus »

Grâce à sa sélection de réglages du châssis, le véhicule offre un ensemble de modes complet pour obtenir des caractéristiques plus sportives. Avec le mode « Sport », les systèmes de régulation passent à une approche apportant émotions et performances à l'usage quotidien.

Avec le mode « Sport Plus », vous atteignez des performances maximales pour un usage proche de la conduite sur circuit :

- En mode « Sport Plus » :
Le PASM (Porsche Active Suspension Management) passe automatiquement en mode « Véhicule normal » ou « Véhicule sport ».
- Lorsque le mode sport est activé, la boîte PDK bascule dans la plage caractéristique de la conduite sportive et raccourcit le temps de passage des rapports. Les passages de rapports ont lieu plus rapidement.
- La pédale d'accélérateur électronique réagit plus rapidement, la reprise du moteur est plus spontanée. Cette fonction n'est activée en mode sport et à une vitesse inférieure à 40 km/h qu'après avoir accéléré à fond ou avoir relâché brièvement la pédale d'accélérateur.
- La coupure de régime se fait de manière « plus abrupte », c.-à-d. qu'elle intervient plus promptement dans des situations extrêmes (sur des véhicules équipés de PDK, uniquement en mode manuel).

La régulation PSM (Porsche Stability Management) a une vocation de conduite plus sportive en mode « Sport Plus ». Le PSM intervient donc plus tardivement qu'en mode normal. Vous pouvez manœuvrer le véhicule de façon plus agile dans des situations extrêmes, sans devoir renoncer au soutien du PSM en cas d'urgence. Vous pouvez donc bénéficier de performances optimales en tours de piste, notamment sur circuit et sur revêtement sec.

Le PADM passe à des cartographies plus sportives pour la suspension moteur dynamique et permet ainsi d'obtenir une liaison plus ferme du groupe motopropulseur avec la carrosserie.

En mode « Sport » pour une conduite sportive, en mode « Sport Plus » pour une conduite proche de la conduite sur circuit.

- L'éclairage en courbe dynamique réagit plus rapidement aux changements d'angle de braquage.
- L'échappement sport passe sur un mode optimisé sur le plan acoustique. Il peut toutefois être désactivé séparément via le bouton .

La fonction Stop-Start et le mode roue libre sont désactivés.

▷ **Veillez vous reporter aux chapitres correspondants.**



Activation et désactivation du mode « Sport »

- ▷ Appuyez sur le bouton **SPORT**.
Lorsque le mode « Sport » est actif, son voyant de contrôle s'allume dans le bouton. En fonction de l'équipement, le message **SPORT** s'affiche sur le compteur de vitesse numérique ou au volant.

La boîte PDK bascule dans la plage caractéristique de la conduite sportive et raccourcit le temps de passage des rapports. La conduite sportive est détectée plus rapidement et engendre progressivement des régimes de passage de rapport orientés sur la performance. Les rétrogradages avec freinage ont lieu plus tôt. La boîte rétrograde dès la moindre décélération, même à régime élevé.



Activation et désactivation du mode « Sport Plus »

- ▷ Appuyez sur le bouton **SPORT PLUS**. Lorsque le mode « Sport Plus » est actif, son voyant de contrôle s'allume dans le bouton. En fonction de l'équipement, le message SPORT PLUS s'affiche sur le compteur de vitesse numérique ou au volant.

En mode « Sport Plus », la boîte PDK bascule vers un programme de passage de rapports conçu pour la conduite sur circuit. Le 7ème rapport n'est alors jamais engagé.

Mode « Sport Plus » et mode PASM « Véhicule sport »

Le mode « PASM Sport » s'active et se désactive en même temps que le mode « Sport Plus ». L'activation et la désactivation du mode « Sport » n'a aucune incidence sur le mode du PASM.

Si vous souhaitez exploiter les caractéristiques du mode « Sport Plus », mais conserver un réglage relativement confortable du châssis, vous pouvez désactiver manuellement le mode PASM :

- ▷ Appuyez sur le bouton . Le voyant de contrôle du bouton s'éteint.

Messages d'avertissement

Le message d'avertissement « Mode sport non disponible » signale les anomalies sur l'écran multifonction du combiné d'instruments.

Pour plus d'informations sur les messages d'avertissement de l'écran multifonction :

- ▷ Reportez-vous au chapitre « RÉCAPITULATIF DES MESSAGES D'AVERTISSEMENT ET D'INFORMATION » à la page 103.

Information

Le mode sport revient automatiquement en mode normal lorsque vous coupez le contact.

- ▷ Reportez-vous au chapitre « PORSCHE ACTIVE SUSPENSION MANAGEMENT (PASM) » à la page 153.



Échappement sport

Marche / Arrêt

Lorsque le contact est mis, vous pouvez régler l'échappement sport sur un mode optimisé sur le plan acoustique.

- ▷ Appuyez sur le bouton . Lorsque l'échappement sport est activé, le voyant de contrôle s'allume dans la touche.

Aileron arrière escamotable

L'aileron arrière améliore la stabilité du véhicule à vitesse élevée.

Mode automatique

Le comportement de l'aileron s'adapte automatiquement à la vitesse ; il sort au-delà d'env. 120 km/h et rentre en dessous d'env. 80 km/h.

En cas de défaillance de la commande automatique, un message d'avertissement « Panne spoiler » s'affiche sur l'écran multifonction.

- ▷ Reportez-vous au chapitre « RÉCAPITULATIF DES MESSAGES D'AVERTISSEMENT ET D'INFORMATION » à la page 103.

AVERTISSEMENT

Panne de l'aileron arrière télescopique

L'apparition du message d'avertissement « Panne spoiler » signale une panne de l'aileron arrière télescopique. À vitesses élevées, la forte portance qui s'exerce sur l'essieu arrière amoindrit la stabilité du véhicule.

- ▷ Adaptez votre mode de conduite et votre vitesse au nouveau comportement du véhicule.
- ▷ Faites réparer ce défaut. Consultez un atelier spécialisé. Nous vous recommandons de faire exécuter ces opérations par un concessionnaire Porsche, car celui-ci dispose du personnel d'atelier formé tout spécialement ainsi que des pièces détachées et outils nécessaires.



781-0916

Mode manuel

Lorsque le contact est mis, l'aileron arrière peut être sorti et rentré manuellement à l'aide du bouton situé au niveau de la console centrale. Le voyant de contrôle du bouton s'allume si l'aileron arrière est en mode manuel.

Déploiement manuel

- ▷ Appuyez brièvement sur le bouton . L'aileron arrière se déploie. Le voyant de contrôle du bouton s'allume. L'aileron arrière est en mode manuel.

Escamotage manuel

De 0 à 15 km/h :

- ▷ Appuyez sur le bouton  jusqu'à ce que la diode du bouton s'éteigne.

Au-delà de 15 km/h :

- ▷ Appuyez brièvement sur le bouton . La diode s'éteint immédiatement après l'actionnement.

L'aileron arrière est en mode automatique.

ATTENTION

Déploiement et escamotage de l'aileron arrière

Lors de l'escamotage ou du déploiement manuel de l'aileron arrière lorsque le véhicule est à l'arrêt, des parties du corps peuvent venir à se trouver entre l'aileron en mouvement et les parties immobiles du véhicule.

- ▷ Veillez à ce qu'aucune personne ni aucun objet ne se trouve dans le rayon d'action de l'aileron arrière.

AVIS

Risque de détérioration de l'aileron arrière.

- ▷ Ne poussez pas ou ne tirez pas le véhicule au niveau de l'aileron arrière.
- ▷ Escamotez toujours un aileron arrière déployé dans les installations de lavage.

Rangements et coffre à bagages

Rangements	159
Porte-boissons / Porte-gobelet.....	160
Cendrier.....	161
Allume-cigares	162
Coffre à bagages avant.....	162
Coffre à bagages arrière.....	164
Filet à bagages, ceillels d'arrimage	165
Cache-bagages.....	166

Rangements

⚠ AVERTISSEMENT

Chargement ou objets mal fixés ou mal positionnés

En cas de freinage, de changement de direction ou d'accident, un chargement mal fixé ou mal positionné risque de glisser et peut présenter un danger pour les occupants.

- Ne transportez pas de bagages ou d'objets sans les avoir immobilisés dans l'habitacle.
- Ne transportez pas d'objets lourds dans des casiers de rangement ouverts.
- Fermez toujours le couvercle des casiers de rangement lorsque le véhicule roule.

Possibilités de rangement

Selon l'équipement de votre véhicule, vous disposez de différentes possibilités de rangement :

- dans les portières
- dans le marchepied à côté du siège passager
- dans la console centrale avant et arrière
- filet à bagages au niveau du plancher côté passager

AVIS

Risque de détérioration du filet à bagages dû à des objets lourds et encombrants.

- Ne placez aucun objet lourd et encombrant dans le filet à bagages.

- Patère à l'arrière des dossiers (selon l'équipement)
- Boîte à gants avec porte-stylo
- Casier de rangement dans l'accoudoir
- Casiers de rangement latéraux avec couvercles derrière les sièges
- Porte-boissons / Porte-gobelet



Boîte à gants

À l'intérieur du couvercle de la boîte à gants se trouve un support permettant de fixer un stylo.

Ouverture

- Tirez la poignée (**flèche**) et ouvrez le couvercle.

Verrouillage

- Verrouillez toujours la poignée avec la clé de secours pour conserver le contenu de la boîte à gants à l'abri des intrus.

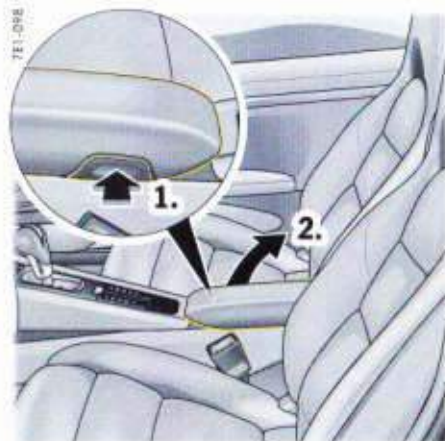

Casier de rangement dans l'accoudoir entre les sièges

Ouverture

- Appuyez sur la touche (**flèche**) de l'accoudoir côté passager. Le couvercle se relève automatiquement.



Casiers de rangement latéraux avec couvercles derrière les sièges.

Ouverture

- ▷ Tirez le cache vers l'arrière dans le sens de la flèche au niveau de la poignée.

Fermeture

- ▷ Tirez le cache vers l'avant dans le sens de la flèche au niveau de la poignée.

Porte-boissons / Porte-gobelet

Le porte-boissons vous permet de déposer des boissons.

⚠ ATTENTION

Renversement d'une
boisson chaude

Des boissons chaudes renversées peuvent entraîner des brûlures.

- ▷ Utilisez uniquement des récipients adaptés.
- ▷ N'installez pas de récipients trop remplis dans le porte-boissons.
- ▷ N'installez pas de récipients contenant une boisson très chaude.

AVIS

Risque de dommages dû à des boissons renversées.

- ▷ Utilisez uniquement des récipients adaptés.
- ▷ N'installez pas de récipients trop remplis dans le porte-boissons.



Ouverture du porte-boissons

Deux porte-boissons rétractables se trouvent derrière le cache au-dessus de la boîte à gants.



Information

- ▷ Maintenez le cache fermé lorsque le véhicule roule.

1. Appuyez sur le cache.
Le cache s'ouvre.



7E1-100



8C1-101



7E1-102

2. Appuyez sur le symbole du porte-boissons gauche ou droit. Le porte-boissons / porte-gobelet se déploie.
3. Fermez le cache au centre pour que le porte-boissons / porte-gobelet ne bouge pas pendant la conduite.

Vous pouvez agrandir les porte-boissons / porte-gobelets pour y placer des récipients plus grands.

Déploiement des porte-boissons

1. Sortez le porte-boissons / porte-gobelet (flèche).
2. Insérez le récipient.
3. Poussez la retenue avec précaution pour l'adapter à la taille du récipient.

Rangement des porte-boissons / porte-gobelets

1. Refermez la retenue du porte-boissons / porte-gobelet.
2. Ouvrez le cache par le milieu.
3. Rabattez les porte-boissons et enclenchez-les.
4. Fermez le cache par le milieu.

Cendrier

(en fonction de l'équipement spécifique)

Ouverture

1. Appuyez brièvement sur le couvercle du cendrier. Le couvercle s'ouvre de lui-même.

Vidage

2. En haut à droite de l'insert du cendrier, appuyez vers l'avant pour le déverrouiller jusqu'à ce qu'il se désengage de manière perceptible.
3. Retirez l'insert du cendrier par le haut.
 - ▷ Après avoir vidé l'insert, remettez-le en place en appuyant vers le bas jusqu'à ce qu'il s'enclenche de manière perceptible.



Allume-cigares

(en fonction de l'équipement spécifique)

⚠ AVERTISSEMENT

Brûlures dues à l'allume-cigares chaud

L'extrémité de l'allume-cigares devient très chaude lors de son utilisation.

- ▷ Ne laissez pas d'enfants sans surveillance dans le véhicule.
- ▷ Saisissez l'allume-cigares chaud par le bouton uniquement.

Utilisation de l'allume-cigare

Le fonctionnement de l'allume-cigare est indépendant de la position du contacteur d'allumage.

1. Appuyez brièvement sur le couvercle du cendrier.
2. Enfoncez l'allume-cigare dans sa douille. Lorsque la spirale est incandescente, il reprend spontanément sa position initiale.



⚠ DANGER

Risque d'incendie au niveau du compartiment moteur en cas de jet de cigares ou de cigarettes allumés par la fenêtre.

Les cigarettes et cigares peuvent en effet être aspirés dans les prises d'air **A** et provoquer un incendie dans le compartiment moteur.

- ▷ Ne jetez pas des cigares ou des cigarettes allumés par les fenêtres du véhicule.



Coffre à bagages avant

Triangle de présignalisation

Le triangle de présignalisation est fixé à l'arrière du coffre à bagages avant (**figure**).

Trousse de secours

La trousse de secours peut être fixée au tapis du coffre à bagages (bande Velcro).

Remplacez sans tarder les éléments de soin utilisés et ceux dont la date d'utilisation a expiré.

Produit anticrevaison

Le produit anticrevaison se trouve dans la boîte en plastique **A**.

- ▷ Retirez la boîte en plastique **A** au niveau de la poignée.
- ▷ Pour mettre en place la boîte en plastique, introduisez d'abord la languette de blocage. Enclenchez la boîte à l'avant.

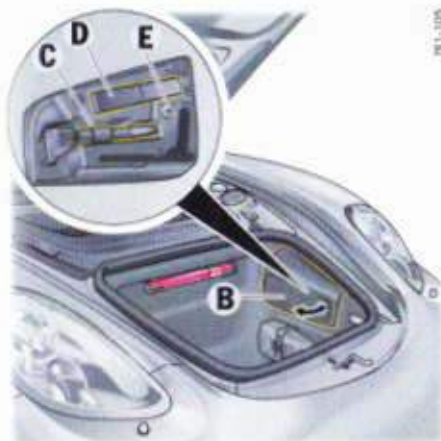

- C - Œillet de remorquage
- D - Outillage de bord
- E - Adaptateur pour vis de roue anti-voil

Outillage

- L'outil se trouve dans la boîte en plastique **B**.
- ▷ Retirez la boîte en plastique **B** au niveau de la poignée.
 - ▷ Pour mettre en place la boîte en plastique, introduisez d'abord la languette de blocage. Enclenchez la boîte à l'avant.

811-105



Compresseur pour pneumatiques

Retrait du compresseur pour pneumatiques

1. Soulevez le cache en plastique **A** au niveau des poignées (flèches) jusqu'à ce qu'il se désengage de manière audible et tirez-le légèrement vers l'avant.
2. Soulevez le cache en plastique avant.

811-107



3. Déclipsez la bande de maintien **B** au-dessous du cache en plastique et accrochez-la au capot du coffre à bagages.



4. Ouvrez le couvercle du casier de rangement du compresseur pour pneumatiques.
5. Retirez le compresseur pour pneumatiques du casier de rangement.

Rangement du compresseur pour pneumatiques

1. Le compresseur pour pneumatiques est cunéiforme. Il faut donc placer le compresseur pour pneumatiques dans le casier de rangement de façon à ce que le petit côté soit tourné vers l'avant (**figure**).
2. Fermez le couvercle du casier de rangement du compresseur pour pneumatiques.

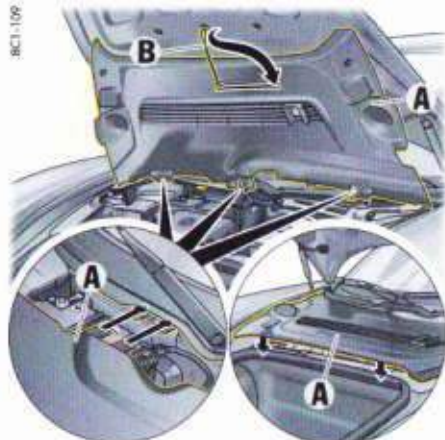

3. Décochez la bande de maintien **B** et clipsez-la sur le cache en plastique.
4. Mettez en place le cache en plastique **A** avec les guides au niveau du bord arrière et placez-le sur le support jaune. Abaissez le cache en plastique avant.
5. Veillez à ce que les goupilles de centrage du bord inférieur du cache s'engagent bien dans leur guide. Appuyez sur le cache vers le bas au niveau des poignées jusqu'à ce qu'il s'enclenche de manière audible.



- A** - Appoint de liquide de refroidissement
B - Appoint d'huile moteur

Coffre à bagages arrière

Les stations de remplissage pour le liquide de refroidissement **A** et l'huile moteur **B** se trouvent dans le coffre à bagages arrière.

- Reportez-vous au chapitre « CONTRÔLE DU NIVEAU ET APPOINT DU LIQUIDE DE REFROIDISSEMENT » à la page 193.
- Reportez-vous au chapitre « APPOINT D'HUILE MOTEUR » à la page 181.



Filet à bagages, œillets d'arrimage



AVERTISSEMENT

Chargement ou objets mal fixés ou mal positionnés.

En cas de freinage, de changement de direction ou d'accident, un chargement mal fixé ou mal positionné risque de glisser et peut présenter un danger pour les occupants.

- ▷ Ne transportez pas de bagages ou d'objets sans les avoir immobilisés dans l'habitacle.
- ▷ Ne transportez pas d'objets lourds sous le filet à bagages.

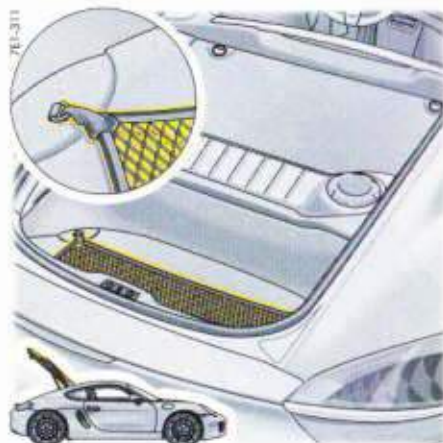

- ▽ Accrochez le filet à bagages au choix, au niveau des 4 œillets d'arrimage dans la zone du cache du moteur ou dans le coffre à bagages arrière.

Cache-bagages

Le cache-bagages protège les bagages placés dans le coffre arrière contre le rayonnement solaire direct et les regards indiscrets.

AVIS

Risque d'endommagement du cache-bagages par des objets aux arêtes vives ou mal fixés.

- ▷ Déposez toujours le cache-bagages quand des bagages sont susceptibles de l'endommager.



Retrait du cache-bagages

1. Maintenez le cache-bagages de la main et déverrouillez les deux verrouillages demi-tour.
2. Retirez le cache-bagages en le tenant à deux mains.



Montage du cache-bagages

- ▷ En le tenant à deux mains, insérez le cache-bagages dans les logements, soutenez-le d'une main puis verrouillez les deux verrouillages demi-tour.

Stationnement

Assistance parking.....	168
Pivotement du rétroviseur vers le bas pour le stationnement.....	170
Commande d'ouverture de porte de garage (HomeLink®).....	171

Assistance parking

Lorsque vous effectuez une manœuvre de stationnement, l'assistance parking vous indique la distance séparant le véhicule d'un obstacle au moyen d'un signal sonore.

- ▷ Sur les véhicules avec capteurs avant et arrière :
Pour plus d'informations sur les indications visuelles de l'assistance parking, consultez également le chapitre « ASSISTANCE PARKING » du Manuel Technique des systèmes de communication Porsche PCM / CDR.

L'assistance parking s'active automatiquement une fois que vous avez mis le contact et engagé la marche arrière.

Si votre véhicule est équipé d'une assistance parking à l'avant, il vous prévient automatiquement quand la distance le séparant d'un obstacle devant lui est inférieure :

- à env. 100 cm, de manière sonore
- et env. 80 cm, de manière visuelle.

Un signal sonore retentit quand

- la distance séparant le véhicule d'un obstacle derrière lui est inférieure à env. 180 cm.
- Les indications visuelles de l'assistance parking s'affichent sur l'écran central du système de communication Porsche.

L'assistance parking avant et arrière est **inactive** :

- À une vitesse supérieure à env. 15 km/h,
- Quand le frein de parking électrique est activé,
- Lorsque l'assistance parking a été désactivée via le bouton **A** dans la console de pavillon, contact mis.

Le voyant de contrôle du bouton **A** s'allume.

⚠ AVERTISSEMENT

Inattention lors des manœuvres de stationnement

Les équipements de confort accrus de l'assistance parking ne doivent en aucun cas vous inciter à prendre des risques. En dépit de l'Assistance parking, vous seul êtes responsable des manœuvres de stationnement et de l'estimation de la présence d'un obstacle. Le système ne peut pas remplacer la vigilance du conducteur.

- ▷ Veillez à ce qu'aucune personne, aucun animal, ni aucun obstacle ne se trouve dans la zone de stationnement.

7E1-110



Capteurs à ultrasons arrière

Capteurs

Les capteurs à ultrasons **1** situés dans le pare-chocs arrière, ou dans les pare-chocs avant et arrière, selon l'équipement du véhicule, mesurent la distance séparant le véhicule du prochain obstacle :

- portée derrière le véhicule : env. 180 cm
- portée sur les côtés du véhicule : env. 60 cm
- portée devant le véhicule : env. 120 cm

Les obstacles situés dans les angles morts des capteurs (au-dessus ou au-dessous des capteurs, p. ex. objets suspendus ou proches du sol) ne peuvent pas être détectés.



Capteurs à ultrasons avant

Remarques concernant la maintenance

- ▷ Maintenez toujours les capteurs propres, sans glace ni neige, de façon à ce qu'ils soient pleinement opérationnels.
- ▷ N'endommagez pas les capteurs par frottement ou grattage.
- ▷ Respectez une distance suffisante quand vous lavez le véhicule avec un appareil haute pression.
Une pression trop élevée détériore les capteurs.

Signaux sonores / Fonction

Lorsque vous enclenchez la marche arrière, un **bref signal sonore** indique que l'assistance parking est activée.

Si votre véhicule possède une Assistance parking avant, **aucun** signal sonore n'est émis lorsque vous enclenchez la marche arrière indications visuelles de l'Assistance parking s'affichent sur l'écran central du système de communication Porsche.

Un **signal sonore répété** indique la présence d'un obstacle. Plus vous vous rapprochez de l'obstacle, plus les intervalles entre chaque signal se réduisent.

Si la distance séparant le véhicule de l'obstacle est inférieure à environ 30 cm, un **signal sonore continu** retentit.

- ▷ Le volume sonore de l'autoradio ne doit pas dépasser celui du signal sonore.

Vous pouvez adapter individuellement le volume des signaux sonores.

Pour plus d'informations sur le réglage du volume des signaux sonores :

- ▷ Reportez-vous au chapitre « RÉGLAGE DU VOLUME DE L'ASSISTANCE PARKING » à la page 100.

⚠ AVERTISSEMENT Non prise en compte du signal sonore continu

Si vous continuez de rouler avec le signal sonore continu, une collision avec l'obstacle détecté peut se produire. Des personnes peuvent être blessées à cette occasion.

- ▷ Arrêtez de reculer si le signal sonore est continu.

Limites de la mesure ultrasons

- Les obstacles absorbant le son (par ex. en hiver, neige poudreuse, vêtements en tissu, en peau ou fourrure).
- les obstacles réfléchissant le son (p. ex. surfaces en verre, surfaces planes laquées),
- les obstacles d'une très faible épaisseur (par ex. poteaux fins) ne peuvent pas être détectés par l'Assistance parking.

La détection des obstacles peut être brouillée par des sources d'ultrasons parasites (p. ex. frein à air comprimé d'autres véhicules, balayeuses, marteaux-piqueurs).



Désactivation de l'Assistance parking

Sur les véhicules équipés de l'assistance parking à l'avant et à l'arrière, il est possible de désactiver cette fonction manuellement.

- ▷ Appuyez sur la touche **A** dans l'unité de commande du toit.
Le voyant de contrôle du bouton s'allume.
L'assistance parking est désactivée.

Ancrage du véhicule à l'environnement

Le système peut ne pas fonctionner correctement s'il est soumis à une perturbation passagère (par ex. givre ou fort encrassement des capteurs).

Selon l'environnement du véhicule, un avertissement demandant l'arrêt du véhicule avec signal sonore ou un triangle d'avertissement sur l'écran central du système de communication Porsche sans signal sonore peut être déclenché.

L'assistance parking est de nouveau opérationnelle quand les parasites ont disparu.

En cas de **dysfonctionnement durable** de l'assistance parking, un signal sonore continu retentit pendant trois secondes lorsque vous passez la marche arrière.

Sur les véhicules avec capteurs avant et arrière uniquement :

En cas de problème de capteur, un triangle d'avertissement s'affiche dans la zone de surveillance du pare-choc correspondant et un signal sonore continu est émis pendant 3 secondes.

Cause possible :

- Défaut ou défaillance du système,
- ▷ Faites réparer le défaut. Consultez un atelier spécialisé. Nous vous recommandons de faire exécuter ces opérations par un concessionnaire Porsche, car celui-ci dispose de personnel d'atelier formé tout spécialement ainsi que des pièces détachées et outils nécessaires.

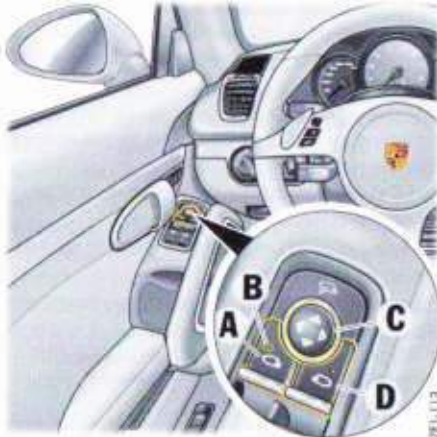

Pivotement du rétroviseur vers le bas pour le stationnement

Lorsque vous enclenchez la marche arrière, le rétroviseur **côté passager** pivote légèrement vers le bas afin que le rebord du trottoir vienne se placer dans votre champ visuel.

Conditions

- Le contact doit être mis.
- La fonction doit être activée dans l'écran multifonction.

Pour plus d'informations sur le réglage de l'assistance au stationnement :

- ▷ Reportez-vous au chapitre « RÉGLAGE DES OPTIONS DE MARCHE ARRIÈRE » à la page 95.

Pivotement manuel du rétroviseur vers le bas
Si vous avez désactivé la fonction dans l'écran multifonction, vous pouvez également basculer manuellement le rétroviseur extérieur côté passager dans la position mémorisée vers le bas.

1. Engagez la marche arrière.

Le voyant de contrôle **B** du bouton de sélection **A** de réglage de rétroviseur côté conducteur s'allume.

2. Appuyez sur le bouton de sélection **D** de réglage de rétroviseur côté passager.

Le rétroviseur côté passager bascule vers le bas.

i Information

Le bouton de réglage **C** vous permet d'adapter séparément la position du rétroviseur qui s'est abaissé automatiquement. Sur les véhicules équipés du pack mémoire, ce réglage peut être mémorisé sur la clé du véhicule ou sur les touches personnelles du côté conducteur.

Retour du rétroviseur en position initiale

Le rétroviseur reprend sa position initiale :

- après un court délai, quand vous désenclenchez la marche arrière, **ou**
- immédiatement, quand la vitesse du véhicule dépasse 15 km/h.

Vous pouvez aussi ramener manuellement le rétroviseur extérieur côté passager à sa position initiale.

- ▷ Appuyez sur le bouton de sélection **A** du rétroviseur côté conducteur.

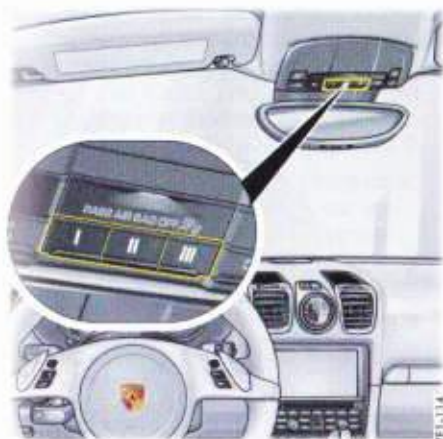

Commande d'ouverture de porte de garage (HomeLink®)

La commande HomeLink® de votre Porsche vous permet d'activer les dispositifs à télécommande les plus divers (portes de garage / portails, systèmes de sécurité, éclairages de maison p. ex.) depuis l'habitacle de votre véhicule.

Le système HomeLink® remplace jusqu'à trois différents émetteurs manuels d'origine. Vous pouvez enregistrer le signal d'un émetteur manuel sur l'une des trois touches de mémorisation I, II et III du pavé de l'unité de commande de toit. Le dispositif correspondant peut ensuite être commandé à l'aide de la touche de mémorisation programmée.

La transmission du signal est indiquée grâce au voyant de contrôle du bouton II.

i Information

- ▷ Consultez le manuel d'utilisation de l'émetteur manuel d'origine.
- ▷ Vous obtiendrez des informations sur la compatibilité du système HomeLink® de votre véhicule avec l'émetteur manuel d'origine auprès de votre concessionnaire Porsche ou sur le site Internet HomeLink® www.homelink.com ou bien en appelant l'assistance téléphonique gratuite HomeLink® au +49 (0)800 0466 35465.

⚠ AVERTISSEMENT

Coincement, écrasement ou choc avec le dispositif actionné

Lorsque vous actionnez ou programmez la commande d'ouverture de porte de garage, des personnes ou des animaux présents dans la zone d'ouverture du dispositif actionné risquent de se blesser.

- ▷ Veillez à ce qu'aucune personne, aucun animal, ni aucun objet ne se trouve dans la zone d'ouverture ou de déplacement du dispositif commandé lors de l'utilisation ou de la programmation du système HomeLink®.
- ▷ Respectez les consignes de sécurité de l'émetteur manuel d'origine.

i Information

- ▷ Lorsque vous appuyez sur une touche, l'émetteur envoie le signal dans le sens de déplacement du véhicule vers l'avant. Orientez toujours le véhicule vers le récepteur. Sinon, il est possible que la portée soit restreinte.

- ▷ Effacez les signaux programmés pour la commande d'ouverture de porte de garage dans le pavé de touches avant de revendre le véhicule.
- ▷ Si les dispositifs ne peuvent être actionnés après la toute première programmation, vous devez vérifier si l'émetteur manuel d'origine possède un code fixe ou variable. Consultez à cet effet le manuel d'utilisation de l'émetteur manuel d'origine.

Actionnement de la commande d'ouverture de porte de garage

Le contact doit être mis.

- ▷ Maintenez enfoncé le bouton HomeLink® correspondant du pavé de l'unité de commande du toit.

Le voyant de contrôle **A** est allumé pendant la transmission du signal.

Programmation de la commande d'ouverture de porte de garage : effacement et enregistrement des signaux

La programmation du système HomeLink® s'effectue sur l'unité de commande du toit et à proximité directe de la calandre du véhicule.

Conditions

Pour effacer les signaux mémorisés et enregistrer les signaux de la commande d'ouverture de porte de garage :

- le contact doit être mis,
- les clignotants éteints **et**
- le moteur coupé.

Lorsque vous utilisez la commande d'ouverture de porte de garage, le véhicule doit se trouver dans le rayon d'action du récepteur.

mémorisation du signal de la commande d'ouverture de porte de garage sur une touche pour un système à code fixe

Sur l'unité de commande du toit :

1. Mettez le contact.
2. Avant d'effectuer la **première** mémorisation de signal, effacez les codes standard réglés en usine.

Pour plus d'informations sur la suppression des codes réglés en usine :

- ▷ Reportez-vous au chapitre « PROGRAMMATION DE LA COMMANDE D'OUVERTURE DE PORTE DE GARAGE : EFFACEMENT ET ENREGISTREMENT DES SIGNAUX » à la page 171.

3. Appuyez sur le bouton souhaité du pavé de l'unité de commande du toit jusqu'à ce que le voyant de contrôle **A** du bouton **II** clignote lentement.

Ce bouton se trouve maintenant en mode d'apprentissage pendant 5 minutes.

4. Avancez-vous devant le véhicule avec **l'émetteur manuel d'origine** du dispositif à programmer.



Effacement des signaux mémorisés sur les touches

Ce processus efface l'ensemble de la programmation HomeLink®. Il n'est pas possible d'effacer individuellement les touches programmées.

Ne renouvelez pas cette opération si vous souhaitez programmer d'autres touches.

- ▷ Appuyez sur les deux boutons extérieurs **I** et **III** du pavé de l'unité de commande du toit pendant 20 secondes environ, jusqu'à ce que le voyant de contrôle **A** du bouton **II** commence à clignoter rapidement.
- ▷ Relâchez les touches.

Les touches HomeLink® sont effacées et peuvent être reprogrammées.

7E1-176



Devant le véhicule :

5. Placez l'émetteur manuel d'origine à env. 30 cm de l'emplacement marqué (**illustration**) et appuyez sur la **touche d'émission** (parfois plus d'une minute environ), jusqu'à ce que les clignotants du véhicule s'allument **trois fois** ou que le voyant de contrôle **A** clignote rapidement au niveau de l'unité de commande du toit.

Le fait que les clignotants s'allument trois fois et que le voyant de contrôle **A** clignote rapidement confirme que le nouveau signal a été mémorisé correctement.

Il est possible que plusieurs tentatives soient nécessaires, en plaçant l'émetteur à différentes distances du véhicule.

Sur certains dispositifs, vous devrez appuyer à nouveau sur la touche d'émission de l'émetteur manuel d'origine lorsque le voyant indicateur s'éteint sur l'émetteur.

6. Quand les 5 minutes de la durée d'apprentissage sont écoulées, les clignotants clignent une fois.
Répétez les étapes 3 et 5.
7. Pour mémoriser d'autres signaux sur les boutons restants, répétez les étapes 3 à 5.

Mémorisation du signal de la commande d'ouverture de porte de garage sur une touche pour un système à code variable

Sur certains dispositifs, il est de plus nécessaire de programmer un code variable sur le système HomeLink®. Une deuxième personne facilite la programmation.

Identification du code variable

1. Appuyez de nouveau sur la touche HomeLink® déjà programmée et maintenez-la enfoncée.
Lorsque le voyant de contrôle **A** du bouton **II** sur l'unité de commande du toit clignote d'abord rapidement, puis reste allumé au bout de 2 secondes env., cela signifie que le dispositif est équipé d'un système à code variable.
2. Vous trouverez des informations sur la synchronisation dans le manuel d'utilisation du dispositif à programmer.

Mémorisation du signal de la commande d'ouverture de porte de garage sur une touche

1. Stationnez le véhicule à portée du dispositif à télécommande.

Sur l'unité de commande du toit :

1. Mettez le contact.
2. Avant d'effectuer la **première** mémorisation de signal, effacez les codes standard réglés en usine.

Pour plus d'informations sur la suppression des codes réglés en usine :

1. Reportez-vous au chapitre « PROGRAMMATION DE LA COMMANDE D'OUVERTURE DE PORTE DE GARAGE : EFFACEMENT ET ENREGISTREMENT DES SIGNAUX » à la page 171.
3. Appuyez sur le bouton souhaité du pavé de l'unité de commande du toit jusqu'à ce que le voyant de contrôle **A** du bouton **II** clignote lentement.
Ce bouton se trouve maintenant en mode d'apprentissage pendant 5 minutes.
4. Avancez-vous devant le véhicule avec **l'émetteur manuel d'origine** du dispositif à programmer.

Devant le véhicule :

5. Placez l'émetteur manuel d'origine à env. 30 cm de l'emplacement marqué (**illustration**) et appuyez sur la **touche d'émission** (parfois plus d'une minute environ), jusqu'à ce que les clignotants du véhicule s'allument **trois fois** ou que le voyant de contrôle **A** clignote rapidement au niveau de l'unité de commande du toit.
Le fait que les clignotants s'allument trois fois et que le voyant de contrôle **A** clignote rapidement confirme que le nouveau signal a été mémorisé correctement.
Il est possible que plusieurs tentatives soient nécessaires, en plaçant l'émetteur à différentes distances du véhicule.
Sur certains dispositifs, vous devrez appuyer à nouveau sur la touche d'émission de l'émetteur manuel d'origine lorsque le voyant indicateur s'éteint sur l'émetteur.

6. Quand les 5 minutes de la durée d'apprentissage sont écoulées, les clignotants clignent une fois.
Répétez les étapes 3 et 5.
7. Pour mémoriser d'autres signaux sur les boutons restants, répétez les étapes 3 à 5.
8. Localisez la touche de programmation au niveau du récepteur du dispositif à programmer, p. ex. sur l'unité moteur de la commande d'ouverture de porte de garage.

Synchronisation du système

9. Activation de l'unité moteur :

Appuyez sur la touche de programmation sur le récepteur du dispositif de commande de la porte de garage.
En principe, vous avez ensuite environ 30 secondes pour passer à l'étape 10 (normalement, un affichage lumineux du réglage est activé sur l'unité moteur).

10. Programmation au niveau de l'unité de commande du toit :

Appuyez trois fois sur le bouton choisi à l'étape 3 du pavé de l'unité de commande du toit (sur certains dispositifs, vous devez appuyer plusieurs fois sur le bouton à programmer afin de terminer le réglage).

11. Pour mémoriser d'autres signaux sur les boutons, répétez les étapes 3 à 10.
12. Après la programmation effectuée sur l'unité de commande du toit, le dispositif devrait détecter le signal HomeLink® et se mettre en marche dès que vous appuyez sur la touche de mémorisation, une fois le contact mis.

Reprogrammation d'une seule touche du pavé

Il est possible de reprogrammer une touche HomeLink® individuellement sans effacer l'affectation des autres touches.

Sur l'unité de commande du toit :

1. Mettez le contact.
2. Maintenez enfoncé le bouton à programmer du pavé de l'unité de commande du toit (env. 20 secondes), jusqu'à ce que le voyant de contrôle **A** sur le bouton **II** clignote lentement. Ce bouton se trouve maintenant en mode d'apprentissage pendant 5 minutes.
3. Avancez-vous devant le véhicule avec l'émetteur manuel d'origine du dispositif à programmer.

Devant le véhicule :

4. Placez l'émetteur manuel d'origine à env. 30 cm de l'emplacement marqué (**illustration**) et appuyez sur la **touche d'émission** (parfois plus d'une minute environ), jusqu'à ce que les clignotants du véhicule s'allument **trois fois** ou que le voyant de contrôle **A** clignote rapidement au niveau de l'unité de commande du toit.

Le fait que les clignotants s'allument trois fois et que le voyant de contrôle **A** clignote rapidement confirme que le nouveau signal a été mémorisé correctement.

Il est possible que plusieurs tentatives soient nécessaires, en plaçant l'émetteur à différentes distances du véhicule.

Sur certains dispositifs, vous devrez appuyer à nouveau sur la touche d'émission de l'émetteur manuel d'origine lorsque le voyant indicateur s'éteint sur l'émetteur.

5. Quand les 5 minutes de la durée d'apprentissage sont écoulées, les clignotants clignotent **une fois**.

Répétez les étapes 1 à 4.

6. Pour mémoriser d'autres signaux sur les boutons, répétez les étapes 1 à 4.



Information

- ▷ Adressez-vous à votre concessionnaire Porsche si vous ne parvenez pas à programmer les touches, bien que vous ayez respecté scrupuleusement les instructions de ce chapitre et du manuel d'utilisation de l'émetteur manuel d'origine. Il dispose de tous les signaux de commande d'ouverture de porte de garage qu'il est possible de mémoriser.
- ▷ Assurez-vous que la pile de l'émetteur manuel pour la commande d'ouverture de porte de garage est neuve. Une tension trop faible de la pile peut affecter la transmission du signal. Le système du véhicule paramètre alors un code erroné qui ne peut pas être détecté de manière fiable par le dispositif de commande de la porte de garage.

Système d'alarme et système antivol

Système d'alarme	176
Système antidémarrage	177
Verrouillage de la colonne de direction.....	177
Prévention des vols.....	177

Système d'alarme

Le système d'alarme surveille les contacts suivants :

- Contacts d'alarme dans les portes, le capot du coffre à bagages, le hayon arrière et les phares.
- Alarme volumétrique : mouvements dans l'habitacle, véhicule fermé, p. ex. tentative d'effraction par une vitre brisée.
- Capteur d'inclinaison, équipement selon le pays : inclinaison du véhicule (p. ex. tentative de vol par remorquage).

Si l'un de ces contacts d'alarme est interrompu, l'avertisseur d'alarme retentit durant 30 secondes environ et les feux de détresse clignotent. Après 5 secondes d'interruption, l'alarme se déclenche à nouveau. Ce cycle se répète jusqu'à dix fois.

Marche

- ▷ Le système d'alarme s'active lorsque vous verrouillez le véhicule.

Arrêt

- ▷ Le système d'alarme se désactive lorsque vous déverrouillez le véhicule.

i Information

- ▷ Si vous déverrouillez le véhicule avec la clé de secours dans la serrure, vous devez mettre le contact (position **1** du contacteur d'allumage) dans les 10 secondes qui suivent l'ouverture de la porte de manière à ne pas déclencher l'alarme.

i Information

Si le véhicule est déverrouillé à l'aide de la touche  et que vous n'avez pas ouvert le capot du coffre à bagages ni aucune porte, ni le hayon arrière, le véhicule est verrouillé automatiquement 30 secondes après avoir été déverrouillé.

Désactivation du système d'alarme en cas de déclenchement de l'alarme

- ▷ Déverrouillez le véhicule **ou** mettez le contact.

Désactivation de l'alarme volumétrique et du capteur d'inclinaison

Lorsque des personnes ou animaux se trouvent dans le véhicule verrouillé ou en cas de transport du véhicule, par exemple, sur un train ou un bateau, l'alarme volumétrique ou le capteur d'inclinaison doivent être désactivés temporairement.

- ▷ Informez les personnes restées à l'intérieur du véhicule que l'ouverture de la porte déclenche l'alarme.

Avec la clé du véhicule

- ▷ Appuyez sur la touche  de la clé **2 fois en l'espace de 2 secondes**. Les feux de détresse clignotent une fois de manière prolongée.

Les portes sont verrouillées, mais peuvent être ouvertes de l'intérieur.

Véhicules avec Porsche Entry & Drive

- ▷ Actionnez **2 fois** rapidement le bouton **A** de la poignée de porte. Les feux de détresse clignotent une fois de manière prolongée. Les portes sont verrouillées, mais peuvent être ouvertes de l'intérieur.

i Information

L'alarme volumétrique et le capteur d'inclinaison restent désactivés, si :

- vous les avez désactivés lorsque vous avez verrouillé le véhicule pour la dernière fois **et** 30 secondes après avoir été déverrouillé, le véhicule s'est verrouillé automatiquement parce que vous n'avez ouvert aucune porte.

Affichage des fonctions

Sur les véhicules **sans Porsche Entry & Drive**, l'état de verrouillage est signalé par un clignotement rapide différent dans la touche de verrouillage centralisé.

Les voyants de contrôle s'éteignent lors du déverrouillage du véhicule.

Sur les véhicules **avec Porsche Entry & Drive**, l'état de verrouillage du véhicule est signalé par un clignotement rapide différent des voyants de contrôle dans les portes.

Le système d'alarme est activé

- Pendant le verrouillage, les voyants de contrôle clignotent rapidement puis normalement.

Le système d'alarme est activé, l'alarme volumétrique et le capteur d'inclinaison sont désactivés

- Pendant le verrouillage, les voyants de contrôle s'allument pendant 10 secondes puis clignotent normalement.

Dysfonctionnement du verrouillage centralisé et du système d'alarme

Les voyants de contrôle s'allument pendant 10 secondes, effectuent un clignotement double pendant 20 secondes puis clignotent normalement.

Prévention des fausses alarmes

- ▷ Lorsque des personnes ou animaux se trouvent dans le véhicule verrouillé ou en cas de transport du véhicule, par exemple, sur un train ou un bateau, la surveillance de l'habitacle ou le capteur d'inclinaison doivent être désactivés temporairement.
- ▷ Fermez toujours toutes les vitres des portes.

Système antidémarrage

Chaque clé comporte un transpondeur (composant électronique) sur lequel est mémorisé un code.

Avant que le contact ne soit mis, le contacteur d'allumage demande le code.

Seule la clé de contact correcte permet de désactiver le système antidémarrage et de démarrer le moteur.

Verrouillage de la colonne de direction

Véhicules sans Porsche Entry & Drive

Déverrouillage automatique de la colonne de direction

- ▷ Déverrouillez le véhicule à l'aide de la clé à télécommande radio
ou
insérez la clé de contact dans le contacteur d'allumage.

Verrouillage automatique de la colonne de direction

- ▷ Retirez la clé de contact.

Véhicules avec Porsche Entry & Drive

Déverrouillage automatique de la colonne de direction

- ▷ Désactivez le système d'alarme à distance à l'aide de la clé et ouvrez la porte côté conducteur
ou
ouvrez la porte côté conducteur à l'aide de Porsche Entry & Drive
ou
mettez le contact.

Verrouillage automatique de la colonne de direction

- ▷ Ouvrez la porte côté conducteur (contact coupé) ou fermez le véhicule

Prévention des vols

Prenez toujours les précautions suivantes avant de quitter votre véhicule :

- ▷ Fermez les vitres
- ▷ activez le frein de parking électrique,
- ▷ Retirez la clé de contact (coupez le contact sur les véhicules équipés du système Porsche Entry & Drive)
- ▷ fermez la boîte à gants,
- ▷ fermez tous les casiers de rangement,
- ▷ ne laissez pas des objets de valeur, les papiers du véhicule, votre téléphone ou les clés de votre domicile dans le véhicule,
- ▷ Fermeture du capot du coffre à bagages
- ▷ Verrouillage des portes

Maintenance et entretien

Remarques concernant la maintenance	179
Contrôle du niveau d'huile moteur.....	180
Appoint d'huile moteur.....	181
Liquide lave-glace	182
Raclettes d'essuie-glace	182
Système d'épuration des gaz d'échappement.....	183
Jerrican de réserve.....	183
Ravitaillement en carburant.....	183
Remarques relatives à l'entretien du véhicule.....	185
Recyclage	190

Remarques concernant la maintenance

Nous vous recommandons de faire exécuter ces opérations par un concessionnaire Porsche.

En effet, un personnel d'atelier qualifié, formé par Porsche et bénéficiant des informations les plus récentes, ainsi que des outils et appareils spéciaux sont les conditions préalables à un parfait entretien de votre Porsche.

Si toutefois vous exécutez vous-même des travaux sur votre voiture, notez qu'il faut procéder avec le plus grand soin. Cela seul peut assurer la pleine sécurité de fonctionnement de votre voiture.

Des interventions non effectuées dans les règles de l'art pendant la durée de la garantie peuvent entraîner la perte de vos droits à la garantie.

Opérations dans le compartiment moteur

Faites effectuer les opérations nécessaires dans le compartiment moteur par un atelier spécialisé. Nous vous recommandons de faire exécuter ces opérations par votre concessionnaire Porsche.

Mesures sur bancs d'essai

Contrôles de freinage

Les contrôles sur banc de freinage doivent être réalisés exclusivement sur des bancs d'essai à rouleaux.

Les valeurs limites suivantes ne doivent pas être dépassées sur les bancs d'essai à rouleaux :

- Vitesse de contrôle 7,5 km/h
- Durée du contrôle 20 secondes

Contrôle du frein de parking électrique

Les contrôles du frein de parking électrique sur banc de freinage doivent être réalisés uniquement avec le contact mis et avec le levier de vitesses au point mort (boîte mécanique) ou le levier sélecteur PDK en position **N** (boîte PDK).

Le véhicule passe automatique au mode banc de freinage permettant de contrôler le frein de parking électrique.

L'écran multifonction du combiné d'instruments affiche un message indiquant que le frein de parking est en mode maintenance.

Équilibrage des roues du véhicule

Lors de l'équilibrage fin des roues, le véhicule entier doit être soulevé et les roues doivent pouvoir tourner librement.

AVERTISSEMENT

Inhalation de gaz d'échappement toxiques

Risque de blessures graves, voire mortelles dues à l'inhalation de gaz toxiques.

Les gaz d'échappement contiennent du monoxyde de carbone ; ce gaz invisible et inodore provoque des intoxications graves, même à faible concentration.

- Les travaux effectués lorsque le moteur tourne doivent être réalisés uniquement en plein air ou avec des dispositifs d'aspiration des gaz d'échappement adaptés.

DANGER

Inflammation des liquides du véhicule, déflagration des vapeurs de carburant ou explosion du gaz oxyhydrique

De nombreux liquides du véhicule sont facilement inflammables, p. ex. le carburant, l'huile moteur et l'huile de boîte. Les vapeurs de carburant peuvent exploser. Lors de la charge des batteries au plomb, du gaz oxyhydrique hautement explosif peut se dégager.

- Ne fumez pas, ne manipulez pas de flamme nue à proximité de la batterie ou du système d'alimentation en carburant. Faites également attention aux projections d'étincelles, par ex. lors du contact de câbles.
- Ne travaillez sur le véhicule qu'en plein air ou dans des locaux bien aérés.

AVERTISSEMENT

Liquides d'appoint nuisibles à la santé

Les liquides d'appoint tels que l'huile moteur, le liquide de frein ou liquide de refroidissement sont nocifs pour la santé (toxiques, irritants ou décapants).

- Ne travaillez sur le véhicule qu'en plein air ou dans des locaux bien aérés.
- Conservez ces produits hors de portée des enfants et le cas échéant, mettez-les au rebut de manière réglementaire.

AVERTISSEMENT

Pièces du moteur et liquide de refroidissement brûlants

Le moteur, ainsi que les composants situés à proximité, le système d'échappement et le liquide de refroidissement deviennent très chauds lorsque le moteur tourne.

Le vase d'expansion est sous pression. Si vous ouvrez le vase d'expansion sans précaution, le liquide de refroidissement chaud risque de jaillir brusquement.

- ▷ Redoublez d'attention si vous travaillez à proximité de pièces du véhicule très chaudes, notamment du moteur, et d'éléments du système d'échappement.
- ▷ Avant d'exécuter des travaux dans le compartiment moteur, arrêtez toujours le moteur et attendez qu'il ait suffisamment refroidi.
- ▷ Ouvrez le bouchon du vase d'expansion avec une extrême prudence lorsque le moteur est chaud.

AVERTISSEMENT

Ventilateurs du compartiment moteur, ventilateurs de radiateur, courroie d'entraînement ou autres pièces mobiles dans la zone du moteur

Les mains ou les doigts, les vêtements, des colliers ou des chaînes ou des cheveux longs peuvent être happés par les pièces mobiles, par exemple, les ventilateurs du compartiment moteur ou la courroie d'entraînement, lors de travaux dans le compartiment moteur.

Après l'arrêt du moteur, la température du compartiment moteur est surveillée pendant env. 30 minutes.

Dans cet intervalle, les ventilateurs peuvent continuer de fonctionner ou s'enclencher en fonction de la température.

Les ventilateurs peuvent être activés lorsque le moteur tourne et se mettre en marche de manière inattendue.

- ▷ Effectuez les interventions à ce niveau uniquement lorsque le moteur est à l'arrêt.
- ▷ Veillez impérativement à ce que ni des parties du corps, ni des vêtements (cravates, manches, etc.) ou des bijoux ne puissent être happés par les ventilateurs du compartiment moteur, la courroie d'entraînement ou d'autres pièces mobiles.

AVERTISSEMENT

Décharges électriques dues au système d'allumage

Lorsque le contact est mis, les câbles d'allumage sont sous haute tension.

- ▷ Effectuez les interventions au niveau de l'allumage avec la plus grande prudence.

AVERTISSEMENT

Blocage insuffisant du véhicule

Un véhicule mal ou non bloqué peut se déplacer de manière involontaire lors des travaux de réparation ou bien chuter ou se renverser d'un dispositif élévateur, p. ex. un cric ou un pont élévateur.

- ▷ Si vous devez exécuter des travaux pendant que le moteur tourne, actionnez toujours le frein de parking électrique **et** mettez le levier de vitesses au point mort, ou le levier sélecteur PDK en position **P**.
- ▷ Faites toujours reposer le véhicule sur des chandelles stables et solides avant de travailler sous le véhicule.

▷ Ne démarrez jamais le moteur alors que le véhicule est levé. Les vibrations du moteur risquent de faire chuter le véhicule.

Contrôle du niveau d'huile moteur

- ▷ Consultez régulièrement le niveau d'huile à l'écran multifonction, avant chaque ravitaillement en carburant.
- ▷ Reportez-vous au chapitre « AFFICHAGE ET MESURE DU NIVEAU D'HUILE MOTEUR » à la page 75.

Quantité d'appoint

La différence entre les repères Mini et Maxi correspond à environ 1,7 litre.

- ▷ Ne dépassez en aucun cas le repère Maxi lors de l'appoint d'huile moteur.



Voyant de contrôle du niveau d'huile



Si le niveau d'huile est trop bas, l'écran multifonction affiche un avertissement relatif au niveau d'huile.

- ▷ Rajoutez immédiatement de l'huile moteur.
- ▷ Reportez-vous au chapitre « RÉCAPITULATIF DES MESSAGES D'AVERTISSEMENT ET D'INFORMATION » à la page 103.

Mesure du niveau d'huile lorsque l'appoint a été effectué ou que le capot a été ouvert

Le niveau d'huile peut être contrôlé après un temps d'attente d'env. 1 minute, véhicule à l'horizontale et moteur chaud.

Si le capot est ouvert alors que le moteur est froid (p. ex. pour faire l'appoint d'huile moteur),

L'affichage du niveau d'huile est impossible pendant une durée déterminée.

Le message « Aucune information niveau d'huile actuellement » s'affiche sur l'écran multifonction.

Vous devez donc faire l'appoint d'huile, si possible alors que le moteur est chaud. Les temps d'attente sont ainsi réduits pour le prochain affichage du niveau d'huile possible.

i Information

Le voyant de contrôle « Check Engine » peut s'allumer si vous dévissez le bouchon de remplissage d'huile alors que le moteur tourne.

Appoint d'huile moteur

Porsche recommande **Mobil 1**.

L'huile adéquate pour votre véhicule :

Répond à l'homologation ¹⁾	Grade de viscosité ²⁾
Porsche A40	SAE 0W - 40 ³⁾ SAE 5W - 40 ⁴⁾ SAE 5W - 50 ⁴⁾

¹⁾ En général, les données d'homologation des constructeurs sont également indiquées sur les bidons d'huile ou sur un panneau dans le magasin. Veuillez vous renseigner sur l'état actuel des homologations auprès de votre concessionnaire Porsche.

²⁾ Grade de viscosité SAE – exemple : SAE 0W - 40
Valeur 0W = valeur de viscosité à faibles températures (hiver).

Valeur 40 = valeur de viscosité à températures élevées.

³⁾ Pour toutes les plages de température.

⁴⁾ Pour les températures supérieures à -25 °C.

Observez impérativement les points suivants :

- Utilisez exclusivement les huiles moteur préconisées par Porsche. Vous serez ainsi sûr du fonctionnement optimal et irréprochable de votre véhicule.
- La vidange régulière de l'huile moteur s'effectue dans le cadre des entretiens. Il est important d'effectuer les entretiens en respectant les intervalles recommandés, notamment les intervalles entre deux vidanges d'huile, dans la brochure « Garantie et Entretien ».
- Les huiles préconisées par Porsche peuvent être mélangées entre elles.
- Les moteurs Porsche sont conçus de telle sorte qu'il ne doit pas être ajouté d'additif à l'huile.
- Un autocollant comportant des consignes relatives à l'huile adaptée à votre moteur est apposé dans le coffre à bagages arrière.

Votre concessionnaire Porsche vous conseillera volontiers.

⚠ AVERTISSEMENT Inflammation de l'huile moteur

L'huile moteur peut s'enflammer si elle entre en contact avec des pièces du moteur brûlantes.

- ▷ Complétez le niveau d'huile brûlant uniquement lorsque le moteur est à l'arrêt et le contact coupé.
- ▷ Reportez-vous au chapitre « REMARQUES CONCERNANT LA MAINTENANCE » à la page 179.

AVIS

Risque de détérioration en cas de débordement de l'huile moteur. Le coffre ou des bagages peuvent être salis au cours de l'opération.

- ▷ Lorsque vous contrôlez le niveau d'huile moteur et faites l'appoint, prenez garde à ne pas tacher le coffre ou des bagages.



1. Relevez le niveau d'huile moteur sur l'écran multifonction, avant d'ouvrir le hayon arrière.
- ▷ Reportez-vous au chapitre « AFFICHAGE ET MESURE DU NIVEAU D'HUILE MOTEUR » à la page 75.
2. Stationnez le véhicule à l'horizontale.
3. Arrêtez le moteur chaud.
4. Ouvrez le hayon.
5. Tournez le cache vers la gauche et retirez-le.
6. Dévissez le bouchon de remplissage d'huile (figure).
7. Réalisez l'appoint d'huile moteur en suivant les indications de l'écran multifonction.
8. Revissez soigneusement le bouchon de l'ouverture de remplissage d'huile.
9. Remettez le cache en place et tournez vers la droite.
10. Fermez le hayon arrière.



RC1-11

- ▷ Utilisez exclusivement un concentré de nettoyage pour vitres répondant aux exigences suivantes :
 - diluabilité 1:100,
 - sans phosphates,
 - adapté aux projecteurs en plastique.

Nous vous recommandons le concentré de nettoyage pour vitres agréé par Porsche. Votre concessionnaire Porsche vous conseillera volontiers.

Le réservoir de liquide lave-glace pour le pare-brise et les phares se trouve dans le coffre à bagages avant (**figure**).



Message d'avertissement

Le message d'avertissement de l'écran multifonction indique que le niveau de liquide lave-glace est trop bas.

- ▷ Ajoutez du liquide lave-glace à la prochaine occasion.

La capacité maximale est d'env. 5 litres.

Faire l'appoint de liquide lave-glace

1. Ouvrez le bouchon du réservoir de liquide lave-glace (**figure**).
2. Faites l'appoint de liquide lave-glace.
3. Revissez soigneusement le bouchon.

Raclettes d'essuie-glace

Remarques concernant la maintenance

Des raclettes d'essuie-glace en bon état sont indispensables pour garantir une bonne visibilité.

- ▷ Faites changer les raclettes d'essuie-glace une à deux fois par an (avant et après l'hiver) ou lorsque l'efficacité du balayage commence à diminuer ou si elles sont endommagées.
- ▷ Reportez-vous au chapitre « ENTRETIEN DES RACLETTES D'ESSUIE-GLACE » à la page 188.

AVIS

Risque de détérioration en cas de rabattement involontaire du bras d'essuie-glace et de gel des raclettes d'essuie-glace.

- ▷ Maintenez toujours le bras d'essuie-glace lorsque vous changez les raclettes.
 - ▷ Faites dégeler les raclettes d'essuie-glace avant de les décoller de la vitre.
-
- ▷ Une fois le contact coupé, actionnez le levier d'essuie-glaces **4** vers le bas. Les essuie-glaces montent à env. 45°.
 - ▷ Nettoyez régulièrement les raclettes d'essuie-glace avec un nettoyant pour vitres, en particulier après un lavage dans une installation automatique. Nous vous recommandons le nettoyant pour vitres Porsche. En cas d'encrassement important (par ex. restes d'insectes), vous pouvez utiliser une éponge ou un chiffon.

Des raclettes d'essuie-glace qui broutent ou grincent peuvent avoir pour origine les causes suivantes :

- Lorsque vous lavez le véhicule dans des installations automatiques, des dépôts de cire peuvent rester sur le pare-brise. Ces dépôts de cire ne peuvent être éliminés qu'avec un concentré de nettoyage pour vitres.
- Les raclettes des essuie-glaces peuvent être endommagées ou usées.
- ▷ Faites remplacer immédiatement les raclettes d'essuie-glace endommagées.
- ▷ Reportez-vous au chapitre « LIQUIDE LAVE-GLACE » à la page 182.

Liquide lave-glace

Observez les points suivants :

- ▷ Mélangez l'eau avec, selon la saison, les additifs correspondants (produit de nettoyage des vitres, antigel), en respectant les proportions préconisées.

Proportion de mélange pour l'été avec eau + concentré de nettoyage pour vitres dans les proportions de mélange indiquées sur le bidon.

Proportion de mélange pour l'hiver avec eau + antigel + concentré de nettoyage pour vitres dans les proportions de mélange indiquées sur le bidon.

Respectez impérativement toutes les instructions figurant sur les bidons des additifs utilisés.

Remplacement des raclettes d'essuie-glace

- Une fois le contact coupé, actionnez le levier d'essuie-glaces **4** vers le bas. Les essuie-glaces montent à env. 45°.
- Respectez les instructions de montage séparées des raclettes d'essuie-glace.
- Nous vous recommandons de faire exécuter le remplacement par votre concessionnaire Porsche.

AVIS

Risque de détérioration dû à des raclettes d'essuie-glace mal fixées.

Les raclettes d'essuie-glace peuvent se détacher pendant la conduite en cas de remplacement non conforme.

- Vérifiez si les raclettes d'essuie-glace sont correctement fixées. Les raclettes d'essuie-glace doivent s'enclencher correctement dans le bras d'essuie-glace.

Système d'épuration des gaz d'échappement

Pour garantir le bon fonctionnement du système d'épuration des gaz d'échappement (catalyseur trois voies réglé, sonde Lambda et calculateur électronique),

- vous devez respecter les intervalles d'entretien,
- vous ne devez utiliser **que du carburant sans plomb**.



Information

La présence de défauts de fonctionnement au stade de la préparation du mélange peut entraîner la surchauffe et l'endommagement des catalyseurs.

⚠ AVERTISSEMENT

Matériaux inflammables à proximité du système d'échappement

Le système d'échappement devient très chaud lorsque le moteur tourne. Les matériaux inflammables peuvent s'enflammer à proximité du système d'échappement.

Une couche de protection du soubassement ou anticorrosion supplémentaire au niveau du système d'échappement risque de devenir trop chaude lorsque le véhicule roule et de s'enflammer.

- Ne faites pas tourner le véhicule et ne le gardez pas là où des matériaux inflammables, des feuilles mortes ou de l'herbe sèche par exemple, sont susceptibles d'entrer en contact avec le système d'échappement brûlant.
- N'appliquez pas de couche de protection du soubassement ou anticorrosion sur le collecteur d'échappement, les tuyaux d'échappement, les catalyseurs et les boucliers thermiques ni même à proximité de ceux-ci.

AVIS

Risque de détérioration du système d'épuration des gaz d'échappement.

- Évitez les tentatives de démarrage longues et répétées lorsque vous ne parvenez pas à démarrer le moteur.
- Si des ratés (reconnaissables aux irrégularités du moteur ou à la perte de puissance) se produisent, l'anomalie doit être supprimée le plus vite possible. Consultez un atelier spécialisé. Nous vous recommandons de faire exécuter ces opérations par un concessionnaire Porsche, car celui-ci dispose du personnel d'atelier

formé tout spécialement ainsi que des pièces détachées et outils nécessaires.

- Évitez de rouler vite dans les virages si le voyant de contrôle du niveau de carburant est allumé.
- Ne roulez jamais jusqu'à épuisement du carburant.
- Ne démarrez les véhicules à boîte mécanique en les remorquant ou en les poussant que lorsque le moteur est froid. Le démarrage en remorquant ou en poussant un véhicule équipé d'une boîte PDK n'est pas possible et ne doit pas non plus être tenté au risque d'endommager considérablement la boîte de vitesses.

Jerrican de réserve

⚠ AVERTISSEMENT

Transport de jerricans de réserve

Si le jerrican de réserve est endommagé en cas d'accident, du carburant peut s'écouler et s'enflammer. Le jerrican de réserve peut exploser.

- N'emportez pas de jerrican de réserve dans le véhicule.
- Respectez la législation en vigueur.

⚠ AVERTISSEMENT

Inhalation de vapeurs de carburant toxiques

Les vapeurs de carburant provenant du jerrican de réserve sont nocives pour la santé.

- N'emportez pas de jerrican de réserve dans le véhicule.

Ravitaillement en carburant

Le contenu du réservoir est indiqué dans l'écran multifonction lorsque le contact est mis.

- Reportez-vous au chapitre « I – AFFICHAGE DU NIVEAU DE CARBURANT » à la page 68.

⚠ AVERTISSEMENT

Risque d'incendie lors du ravitaillement en carburant

Le carburant est facilement inflammable, peut générer une déflagration ou exploser.

- ▷ Proscrivez feu, flamme et cigarette à proximité lorsque vous manipulez du carburant.

⚠ AVERTISSEMENT

Vapeurs de carburant et contact du carburant avec la peau

Le carburant et les vapeurs de carburant sont nocifs pour la santé.

- ▷ N'inhaliez pas les vapeurs de carburant.
- ▷ Évitez tout contact avec la peau et les vêtements.

Afin de ne pas perturber de façon persistante les catalyseurs et les sondes Lambda, **seul un carburant sans plomb et ne contenant pas de métal** doit être utilisé.

Le moteur a été conçu pour être alimenté avec du **carburant super plus sans plomb et sans teneur en métal conformément à la norme EN228, d'un indice d'octane de RON 98 / MON 88** et offre, dans ces conditions, des performances et une consommation optimales. Le moteur est adapté pour l'utilisation de carburant contenant jusqu'à 10 % d'éthanol. L'utilisation de carburant à teneur en éthanol peut entraîner une hausse de la consommation de carburant.

En cas d'utilisation de **supercarburants sans plomb et sans teneur en métal d'un indice d'octane de RON 95 / MON 85 minimum**, le calage de l'allumage est automatiquement corrigé par la régulation anticliquetis du moteur.

En cas d'utilisation de carburants sans plomb et ne contenant pas de métal, d'un indice d'octane

inférieur à RON 95 / MON 85, il se peut que la puissance moteur s'en trouve réduite et que la consommation de carburant augmente.

- ▷ Évitez de rouler dans les plages de régimes élevées.



Information

Vous trouverez normalement les caractéristiques de qualité du carburant sur la pompe de la station-service.

Si ce n'est pas le cas, adressez-vous à un employé de la station-service.

Si le carburant préconisé n'est plus disponible, vous pouvez également utiliser un autre carburant sans plomb (RON 91 / MON 82,5) en cas d'absolue nécessité.

Vous pourrez peut-être constater une baisse de performances et une hausse de la consommation.

- ▷ Évitez de conduire pleins gaz avec de l'essence sans plomb (RON 91 / MON 82,5).

Dans certains pays, la qualité de carburant proposée ne répond peut-être pas aux valeurs prescrites pour le véhicule et peut provoquer une cokéfaction dans la zone de la soupape d'admission.

Dans ce cas, vous pouvez mélanger au carburant un additif recommandé et vendu par un concessionnaire Porsche, après concertation avec celui-ci.

Référence Porsche 000 043 206 89.

- ▷ Respectez les instructions et les proportions de mélange indiquées sur le bidon.

Dans ce contexte, il est essentiel de suivre les échéances d'entretien, en particulier celles des vidanges, conformément aux indications fournies dans la brochure « Garantie et entretien ».

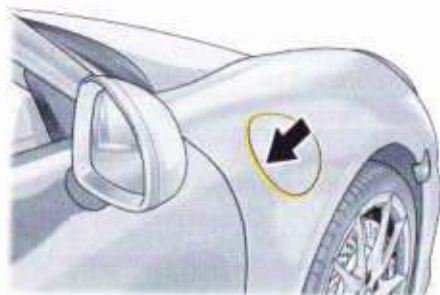

Ravitaillement en carburant

1. Arrêtez le moteur et coupez le contact.
2. Ouvrez la trappe du réservoir en appuyant sur la partie arrière de la trappe (**flèche**). Le véhicule doit être déverrouillé.

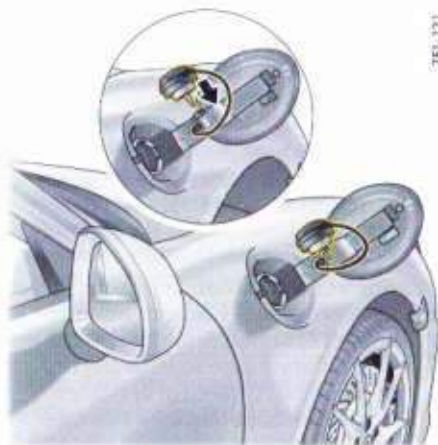

7E1-121

3. Ouvrez le bouchon et retirez-le.
Insérez le bouchon dans le logement (**flèche**).
4. Introduisez complètement le pistolet dans la tubulure de remplissage. La poignée du pistolet doit être orientée vers le bas. Capacité d'appoint totale env. 64 litres, la réserve représente un volume d'env. 10 litres.

5. Actionnez le pistolet et faites le plein du véhicule.
Ne rajoutez pas de carburant après l'arrêt automatique du pistolet distributeur, utilisé selon les prescriptions. Le carburant pourrait refouler ou déborder lorsque la chaleur augmente.
6. Immédiatement après le ravitaillement, remettez soigneusement le bouchon du réservoir en place et vissez-le jusqu'à ce que vous sentiez et entendiez l'enclenchement.
7. Refermez la trappe du réservoir et appuyez sur la partie arrière de la trappe du réservoir, jusqu'à ce qu'elle s'enclenche de manière perceptible.

En cas de perte du bouchon, vous ne devez le remplacer que par une pièce d'origine.

AVIS

Risque de détérioration des autocollants décoratifs.

Les autocollants décoratifs peuvent se détériorer au contact du carburant.

- ▷ Essayez sans tarder le carburant s'il a débordé.

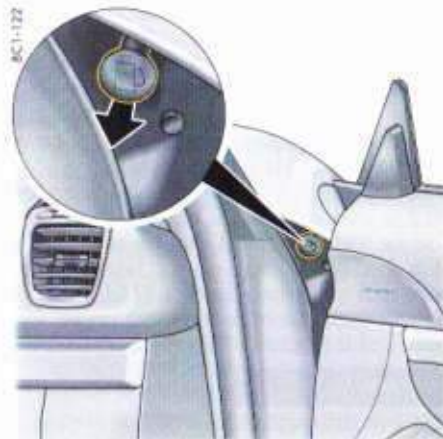

Actionnement de secours de la trappe de réservoir

En cas de défaut du déverrouillage électrique, vous pouvez ouvrir la trappe du réservoir en procédant comme suit :

- ▷ Ouvrez la porte passager.
 - ▷ Tirez le bouton dans la feuillure de la portière droite (**flèche**).
- La trappe du réservoir s'ouvre.

Remarques relatives à l'entretien du véhicule

L'entretien régulier du véhicule dans les règles de l'art lui permet de conserver sa valeur. Il peut être une condition primordiale à la préservation des droits dans le cadre de la garantie.

Vous pouvez vous procurer les produits d'entretien appropriés auprès de votre concessionnaire Porsche, individuellement ou sous forme de kits d'entretien complets.

- ▷ Respectez les directives d'utilisation figurant sur l'emballage des produits d'entretien.

- ▷ Conservez ces produits hors de portée des enfants.
- ▷ Si nécessaire, procédez à leur élimination de manière réglementaire.

Afin de certifier que l'état du véhicule a été contrôlé dans les règles de l'art et pour assurer le maintien du droit à la garantie, chaque concessionnaire Porsche est disposé à contrôler l'état de votre véhicule. Les résultats de ce contrôle sont ensuite consignés par écrit. À cet effet, il rédige un compte-rendu et l'atteste en outre sous la rubrique « Justificatif de l'état du véhicule dans le cadre de la garantie longue durée » de la brochure « Garantie et entretien ».

AVIS

Risque de détérioration due à l'infiltration d'eau dans le coffre à bagages sur les véhicules équipés du Porsche Entry & Drive.

- ▷ Pour éviter les processus d'ouverture involontaires du capot du coffre / hayon arrière lors du lavage du véhicule, la clé du véhicule doit toujours être conservée hors de portée du capteur du capot du coffre / hayon arrière pour nettoyer le véhicule avec un nettoyeur haute pression, avec un tuyau ou à la main.

Appareils de nettoyage à haute pression, nettoyeurs à vapeur

⚠ AVERTISSEMENT Nettoyage inapproprié

Les appareils de nettoyage à haute pression ou les nettoyeurs à vapeur peuvent endommager les éléments suivants :

- Pneumatiques
- Monogrammes, emblèmes
- Surfaces peintes
- Alternateur
- Composants et connecteurs électriques dans le compartiment moteur

- Capteurs de l'assistance parking
- Capteur radar du régulateur de vitesse adaptatif
- ▷ Tenez compte de la notice du fabricant de l'appareil.
- ▷ Si vous utilisez une buse à jet plat ou une fraise de décrottage, respectez toujours une distance d'au moins 50 cm.
- ▷ N'utilisez jamais d'appareil de nettoyage haute pression ou de nettoyeur à vapeur avec une buse à jet circulaire. Ceux-ci risquent de provoquer des dommages sur votre véhicule. Les pneumatiques sont particulièrement exposés à ce risque.
- ▷ Ne dirigez pas le jet d'eau directement sur les éléments énumérés ci-dessus.

Autocollants décoratifs

AVIS

Risque de dommages suite au décolllement des autocollants décoratifs lors d'un nettoyage avec un appareil de nettoyage à haute pression ou un nettoyeur à vapeur.

- ▷ Pour nettoyer les autocollants décoratifs, ne pas utiliser d'appareil de nettoyage à haute pression ou de nettoyeur à vapeur.

Entretien de la serrure de porte

- ▷ Pour empêcher la serrure de porte de geler en hiver, protégez le barillet avec une bande adhésive appropriée afin d'éviter toute infiltration d'eau.

Si toutefois une serrure gèle, employez un produit de dégivrage du commerce. Une clé préalablement chauffée résout également le problème dans bien des cas.

- ▷ N'essayez jamais de forcer.

Lavage du véhicule

Le lavage fréquent de la voiture et l'application de cire sont le meilleur moyen de la protéger des influences et pollutions extérieures.

Plus le sel d'épandage, la poussière de la route, les poussières industrielles, les insectes et les fientes d'oiseaux, les dépôts végétaux (p. ex. résine ou pollen des arbres) restent collés longtemps sur le véhicule, plus leur effet est préjudiciable.

Observez les points suivants pour ne pas abîmer la peinture lors du lavage de votre véhicule :

- ▷ Il convient également de laver soigneusement le soubassement du véhicule, au plus tard à la fin de la période d'épandage des routes.
- ▷ Lavez votre véhicule uniquement dans les emplacements de lavage prévus à cet effet, afin d'éviter que de la saie, de la graisse, de l'huile et des métaux lourds ne se répandent dans l'environnement.
- ▷ Les peintures foncées sont plus sensibles aux rayures et nécessitent un soin particulier. Le moindre endommagement de la surface (égratignures) est très perceptible, bien plus que sur les teintes claires.
- ▷ Ne lavez pas votre Porsche en plein soleil ou lorsque la carrosserie est brûlante.
- ▷ Pour le lavage à la main, utilisez un shampooing auto, beaucoup d'eau, une éponge douce ou une brosse à poils souples. Nous vous recommandons le shampooing auto Porsche.
- ▷ Commencez par bien mouiller la peinture et par enlever à l'eau le plus gros de la saleté.
- ▷ Après le lavage, rincez abondamment à l'eau et passez la peau de chamois. N'utilisez pas la même peau de chamois pour la carrosserie et les glaces.

⚠ AVERTISSEMENT

Pellicule d'eau sur les disques de frein

Après le lavage, il se peut que le véhicule réagisse avec un léger retard au freinage, ce qui exige une pression plus prononcée sur la pédale.

- Après le lavage, procédez à un essai de freinage et de direction.
- Prévoyez une distance de sécurité plus importante par rapport au véhicule qui vous précède ou faites « sécher » les freins par intermittence (freinages brefs). Veillez impérativement à ne pas gêner les véhicules qui vous suivent.

Lavage dans des installations de lavage

Certaines installations de lavage présentent des particularités de conception susceptibles d'endommager les pièces dépassant du contour du véhicule ou les pièces supplémentaires rapportées.

Éléments particulièrement exposés :

- essuie-glaces (toujours les désactiver, commande en position **O**, afin de ne pas déclencher involontairement un fonctionnement intermittent ou par capteur),
- rétroviseurs extérieurs (toujours les rabattre),
- aileron arrière / spoiler fixe ou escamotable. Toujours escamoter un aileron arrière / spoiler déployé.
- jantes (plus les jantes sont larges et plus la taille des pneumatiques est basse, plus le risque d'endommagement est grand).
- jantes polies (ne pas utiliser les brosses pour jantes de l'installation de lavage pour éviter les rayures).
- Veuillez vous informer auprès du responsable avant l'utilisation d'installations de lavage automatiques.

- Les endroits que l'installation de lavage automatique ne peut pas atteindre, comme les rebords de porte ou de capot et les marchepieds, doivent être lavés à la main et essuyés avec une peau de chamois.

Entretien de la peinture

Pour protéger de manière optimale la peinture de votre véhicule contre les agressions d'origine mécanique et chimique de l'environnement, il est recommandé de :

- lui appliquer régulièrement une protection,
- la lustrer si nécessaire,
- éliminer les taches et
- retoucher rapidement les dommages sur la peinture.



Information

- N'essuyez jamais une voiture poussiéreuse avec un chiffon sec car les grains de poussière abiment la peinture.
- Les pièces peintes mates ne doivent pas être traitées avec une cire de protection ou un produit de lustrage, sinon l'effet mat est perdu.

Protection

Le revêtement de peinture se ternit au fil du temps, sous les influences climatiques.

- Appliquez régulièrement une protection sur la peinture.
- Appliquez un produit de protection de la peinture après avoir lavé la voiture et lustré.

La peinture conserve ainsi son brillant et son élasticité. On évite également que des salissures ne restent collées en surface et que les poussières industrielles ne pénètrent dans la peinture.

Lustrage

Ce n'est que lorsque l'emploi du produit de protection et de la cire ne suffit plus à rendre à la

peinture tout son éclat d'origine qu'il convient d'utiliser le produit de lustrage. Nous vous recommandons le produit de lustrage Porsche.

Nettoyage des taches

- Éliminez le plus rapidement possible les taches de goudron, les traces d'huile, les insectes, etc. à l'aide d'un produit anti-insectes, car ces taches altèrent la peinture au bout d'un certain temps.
- Lavez soigneusement les surfaces après le traitement.

Retouches de peinture

- Dès l'apparition de petits dommages de peinture tels qu'éraflures, rayures ou éclats dus aux gravillons, faites les réparer au plus vite, et ce **avant** que la corrosion ne commence. Consultez un atelier spécialisé. Nous vous recommandons de faire exécuter ces opérations par un concessionnaire Porsche, car celui-ci dispose du personnel d'atelier formé tout spécialement ainsi que des pièces détachées et outils nécessaires.

Si toutefois des traces de rouille ont déjà commencé à se former, vous devez les éliminer avec soin. Ensuite, appliquez à ces endroits une couche d'apprêt anticorrosion d'abord, et une peinture de recouvrement ensuite.

Vous trouverez sur le véhicule une plaquette indiquant les références de la peinture.

- Reportez-vous au chapitre « NUMÉRO D'IDENTIFICATION DU VÉHICULE » à la page 228.

Nettoyage des vitres

- Nettoyez régulièrement l'intérieur et l'extérieur de l'ensemble des glaces avec un nettoyeur pour vitres.

Nous vous recommandons le nettoyant pour vitres Porsche.

- ▷ N'utilisez pas la même peau de chamois pour les vitres et la peinture. Les dépôts de cire risquent en effet de gêner la visibilité.
- ▷ Enlevez les insectes collés sur le pare-brise en utilisant un produit nettoyant spécifique.

i Information

Les vitres des portes sont dotées d'un revêtement hydrophobe qui ralentit leur encrassement. Ce revêtement s'use naturellement et peut être remplacé.

- ▷ Consultez un atelier spécialisé. Nous vous recommandons de faire exécuter ces opérations par un concessionnaire Porsche, car celui-ci dispose du personnel d'atelier formé tout spécialement ainsi que des pièces détachées et outils nécessaires.

Entretien des raclettes d'essuie-glace

Des raclettes d'essuie-glace en bon état sont indispensables pour garantir une bonne visibilité.

- ▷ Reportez-vous au chapitre « RACLETTES D'ESSUIE-GLACE » à la page 182.
- ▷ Faites changer les raclettes d'essuie-glace une à deux fois par an (avant et après l'hiver) ou lorsque l'efficacité du balayage commence à diminuer ou si elles sont endommagées.
- ▷ Nettoyez régulièrement les raclettes d'essuie-glace avec un nettoyant pour vitres, en particulier après un lavage dans une installation automatique. Nous vous recommandons le nettoyant pour vitres Porsche. En cas d'encrassement important (p. ex. restes d'insectes), vous pouvez utiliser une éponge ou un chiffon.

Des raclettes d'essuie-glace qui brouillent ou grincent peuvent avoir pour origine les causes suivantes :

- Lorsque vous lavez le véhicule dans des installations automatiques, des dépôts de cire peuvent rester sur le pare-brise. Ces dépôts de cire ne peuvent être éliminés qu'avec un concentré de nettoyage pour vitres.
- ▷ Reportez-vous au chapitre « LIQUIDE LAVE-GLACE » à la page 182.
- Les raclettes des essuie-glaces peuvent être endommagées ou usées.
- ▷ Faites remplacer immédiatement les raclettes d'essuie-glace endommagées.

Remise en état de la protection du soubassement

Le soubassement du véhicule est protégé de façon durable contre les facteurs mécaniques et chimiques. Une détérioration du revêtement de protection pendant la marche n'est toutefois pas à exclure.

- ▷ Le soubassement du véhicule doit par conséquent être régulièrement contrôlé et le revêtement de protection remis en état par un atelier spécialisé.



AVERTISSEMENT Matériaux inflammables à proximité du système d'échappement

Une couche de protection du soubassement ou anticorrosion supplémentaire au niveau du système d'échappement risque de devenir trop chaude lorsque le véhicule roule et de s'enflammer.

- ▷ N'appliquez pas de couche de protection du soubassement ou anticorrosion sur le collecteur d'échappement, les tuyaux d'échappement, les catalyseurs et les boucliers thermiques ni même à proximité de ceux-ci.

Nettoyage des phares, des éclairages, des pièces en plastique intérieures et extérieures, des films plastiques et du capteur radar du régulateur de vitesse adaptatif et de la caméra de recul

Observez les points suivants :

- ▷ Utilisez **uniquement** de l'eau claire et un peu de liquide vaisselle ou de nettoyant pour plastiques pour nettoyer les phares, les feux ainsi que les pièces et les surfaces plastiques. Utilisez une éponge douce ou un chiffon doux, ne peluchant pas.

i Information

Vous pouvez aussi utiliser un nettoyant pour vitres intérieures pour nettoyer les surfaces plastiques (observez les instructions de nettoyage figurant sur le bidon !).

Nous vous recommandons le nettoyant pour vitres intérieures Porsche.

- ▷ Nettoyez la surface en frottant par légers mouvements sans exercer de fortes pressions.
- ▷ Ne nettoyez pas à sec.
- ▷ N'utilisez en aucun cas des détergents ou des solvants chimiques.
- ▷ Rincez à l'eau claire les surfaces nettoyées.

Jantes en alliage léger

Les particules de métal (par ex. le laiton ou le cuivre contenus dans la poussière des freins) ne doivent pas rester trop longtemps sur la jante en alliage léger.

Ce contact peut engendrer des points de corrosion.



Information

Les produits décapants ou au pH non adapté, habituellement utilisés pour les autres métaux, et les appareils ou produits à action mécanique endommagent la couche de protection et ne conviennent donc pas pour l'entretien.

▷ **Utilisez exclusivement un produit de nettoyage pour jantes en alliage léger (pH 9,5). Les produits au pH non adapté risquent d'endommager la couche de protection des jantes.**

Nous vous recommandons le nettoyant pour jantes en alliage léger Porsche.

▷ Lavez les jantes si possible tous les quinze jours avec une éponge ou une brosse. Un nettoyage hebdomadaire est conseillé en cas d'épandage des routes et dans les régions où la pollution industrielle est agressive.

▷ Tous les trois mois, enduisez les jantes de cire ou d'une graisse sans acide (p. ex. vaseline), après leur nettoyage.

Frottez vigoureusement avec un chiffon doux pour faire pénétrer.

▷ Reportez-vous au chapitre « LAVAGE DANS DES INSTALLATIONS DE LAVAGE » à la page 187.



AVERTISSEMENT

Pellicule de produit de nettoyage sur les disques de frein

Si du produit de nettoyage (par ex. nettoyant pour jantes) parvient sur les disques de frein, il peut se produire une réduction de l'efficacité de freinage du fait du film apparu sur les disques de frein.

▷ Attention à ne pas pulvériser de nettoyant sur les disques de freins.

- ▷ En cas de pulvérisation de nettoyant sur les disques de freins, nettoyez-les abondamment à l'aide d'un puissant jet d'eau.
- ▷ Faites sécher les freins (freinages brefs) en tenant compte des véhicules roulant derrière vous.

Sorties d'échappement en acier spécial

La saleté, le fort dégagement de chaleur et les résidus de combustion peuvent altérer la couleur des sorties d'échappement en acier spécial.

Il est possible de rétablir le brillant d'origine à l'aide d'une pâte à polir ou d'un produit de lustringe spécial métaux du commerce.

Nettoyage des joints de portières, pavillon, capots, glaces et vitres

AVIS

Altération de la peinture laquée des joints intérieurs de portes suite à l'utilisation de produits d'entretien et de nettoyage inadaptés.

- ▷ N'utilisez pas de produit de nettoyage chimique ni de solvant.
- ▷ N'utilisez pas de produits d'entretien.
- ▷ Éliminez régulièrement les salissures (telles que particules abrasives, poussière, sel) de tous les joints à l'eau savonneuse chaude.
- ▷ En cas de gel, protégez les joints extérieurs des portes ainsi que ceux des capots et hayons avec un produit d'entretien approprié.

Entretien du cuir

Les caractéristiques originelles que présente la surface des peaux – les marbrures, les cicatrices, les piqûres d'insectes, les irrégularités de grain ainsi que les légères nuances de teinte – confirment, voire soulignent le caractère naturel du cuir.

Suivez les recommandations d'entretien suivantes :

AVIS

Altération du cuir suite à l'utilisation de produits d'entretien et de nettoyage inadaptés et d'un traitement inapproprié.

- ▷ N'utilisez pas de produits de nettoyage puissants et d'objets rigides.
- ▷ Veillez à ce que le cuir à perforations ne soit pas mouillé au dos.
- ▷ Retirez immédiatement les gouttes d'eau tombées sur le cuir.
- ▷ Essayez tous les types de cuir régulièrement avec un chiffon de laine blanc et doux ou un chiffon microfibrés du commerce, humidifié au préalable, afin d'éliminer la poussière fine.
- ▷ En cas de salissures importantes (pas d'eau ou de taches d'humidité), utilisez un produit de nettoyage spécial cuirs. Veillez à toujours respecter les instructions d'utilisation figurant sur les emballages des produits. Nous vous recommandons le produit d'entretien spécial cuirs Porsche.
- ▷ Une fois nettoyée, la sellerie ne doit être entretenue qu'avec un produit d'entretien spécial cuirs. Nous vous recommandons le produit d'entretien spécial cuirs Porsche.

Sièges à ventilation

Consignes d'entretien en cas de taches d'eau ou d'humidité.

L'eau de pluie ou l'humidité peut provoquer la formation de taches sur le cuir à perforations.

Élimination des taches d'eau ou d'humidité

Conditions préalables :

- Le chauffage et la ventilation de siège doivent être désactivés.
- Pas de rayonnement solaire direct.
- N'éliminez pas les taches d'eau ou d'humidité avec des produits de nettoyage ou d'entretien spécial cuirs.
- ▷ Essayez toute l'assise et tout le dossier du siège à l'aide d'une éponge propre à pores fins imbibée d'eau distillée. Veillez à ce que le cuir à perforations ne soit pas mouillé au dos.
- ▷ Laissez le revêtement de siège sécher entièrement sans l'exposer directement aux rayons du soleil. N'activez pas le chauffage et la ventilation de siège pour cela.
- ▷ Après le séchage, essuyez le revêtement du siège avec un chiffon sec, ne peluchant pas.

Nettoyage des moquettes et des tapis

- ▷ Pour le nettoyage, utilisez un aspirateur ou une brosse moyenne.
- ▷ En cas de fortes salissures ou de taches, utilisez un détachant. Nous vous recommandons le détachant Porsche.

Des tapis de sol de taille appropriée et équipés des fixations correspondantes sont proposés dans la gamme d'accessoires Porsche pour protéger les moquettes.

AVERTISSEMENT Pédales bloquées

Des tapis de sol inappropriés ou mal fixés peuvent réduire la course de la pédale ou gêner l'actionnement de la pédale.

- ▷ La course de la pédale ne doit pas être entravée par les tapis. Fixez correctement les tapis – ne les posez pas sans fixation.

Nettoyage des garnitures d'airbags



Nettoyage inapproprié

Des nettoyages inappropriés au niveau des airbags peuvent endommager les systèmes airbag. Les systèmes airbags pourraient ne pas se déclencher en cas d'accident.

- ▷ N'apportez aucune modification à des éléments individuels tels que le cache-volant, la planche de bord, les sièges et l'habillage des portières.
- ▷ Confiez à votre concessionnaire Porsche le soin de nettoyer ces composants.

Nettoyage des habillages en tissu

- ▷ Les habillages en tissu des montants latéraux et des pare-soleil, etc. ne doivent être nettoyés qu'avec des produits appropriés, c'est-à-dire un shampoing sec et une brosse à poils souples.

Entretien de l'Alcantara

L'Alcantara ne doit pas être nettoyé à l'aide d'un produit d'entretien spécial cuirs.

Pour un entretien régulier, un brossage du revêtement à l'aide d'une brosse à poils souples est suffisant.

Frotter trop fort lors du nettoyage peut entraîner des modifications définitives de l'aspect de la surface.

Nettoyage en cas d'encrassement léger

- ▷ Humidifiez un chiffon doux avec de l'eau ou une solution savonneuse pour nettoyer.

Nettoyage en cas de fort encrassement

- ▷ Humidifiez un chiffon doux avec de l'eau tiède ou de l'alcool dilué, puis tamponnez les salissures de l'extérieur vers l'intérieur.

Nettoyage des ceintures de sécurité

- ▷ Utilisez un produit doux pour nettoyer les ceintures.
- ▷ Évitez de faire sécher les sangles en plein soleil.
- ▷ N'utilisez que des nettoyants appropriés.
- ▷ Ne teignez et ne blanchissez pas les ceintures. Cela pourrait détériorer la toile de la ceinture et compromettre ainsi votre sécurité.

Immobilisation du véhicule

Si vous souhaitez immobiliser votre Porsche pour une assez longue période, nous vous recommandons de vous mettre en rapport avec votre concessionnaire Porsche. Il vous conseillera volontiers sur les mesures de protection nécessaires à prendre, telles que protection anticorrosion, entretien, maintenance et mesures pour son immobilisation.

- ▷ Reportez-vous au chapitre « BATTERIE » à la page 211.

Pour plus d'informations sur le verrouillage du véhicule quand la batterie est débranchée :

- ▷ Reportez-vous au chapitre « LES PORTES NE SE VERROUILLENT PAS » à la page 17.

Recyclage

Uniquement pour les pays de l'Union Européenne : recyclage des véhicules hors d'usage

Porsche AG reprend gratuitement votre véhicule Porsche en fin de vie et le dirige vers une unité de recyclage compatible avec la protection de l'environnement.

- ▷ Adressez-vous à votre concessionnaire Porsche habituel pour la reprise de votre véhicule et pour le certificat de destruction, il vous viendra volontiers en aide pour le recyclage de votre véhicule hors d'usage.

Assistance en cas de panne

Remarques concernant l'assistance en cas de panne	192
Contrôle du niveau et appoint du liquide de refroidissement	193
Liquide de frein	194
Direction assistée électromécanique	195
Remplacement du filtre à air	195
Remplacement du filtre antipoussières	195
Pneumatiques et jantes	195
Surfaces de contact des roues	202
Vis de roue	202
Crevaison	203
Élargisseurs de voie	205
Installation électrique	206
Batterie	211
Alimentation en courant extérieur, assistance au démarrage	214
Remplacement de la pile de la clé du véhicule (télécommande)	216
Récapitulatif des ampoules	216
Remplacement des ampoules	216
Phares	217
Réglage des phares	221
Modification du réglage des phares pour une circulation à gauche ou à droite	221
Remorquage	222
Extincteur	226

Remarques concernant l'assistance en cas de panne

Nous vous recommandons de faire exécuter ces opérations par votre concessionnaire Porsche. En effet, un personnel d'atelier qualifié, formé par Porsche et recevant les informations les plus récentes, ainsi que les outils et appareils spéciaux sont les conditions préalables à un parfait entretien de votre Porsche.

Si toutefois vous exécutez vous-même des travaux sur votre voiture, notez qu'il faut procéder avec le plus grand soin. Cela seul peut assurer la pleine sécurité de fonctionnement de votre voiture.

Des interventions non effectuées dans les règles de l'art pendant la durée de la garantie peuvent entraîner la perte de vos droits à la garantie.

i Information

La législation de certains pays prévoit la présence à bord du véhicule de certains outils supplémentaires ainsi que certaines pièces de rechange. Renseignez-vous avant de vous rendre à l'étranger.

i Information

L'outillage nécessaire au changement de roue (p. ex. cric, clé démonte-roue, auxiliaires de montage) ne fait pas partie de l'équipement de série du véhicule. Votre concessionnaire Porsche vous conseillera volontiers.

⚠ AVERTISSEMENT Inhalation de gaz d'échappement toxiques

Risque de blessures graves, voire mortelles dues à l'inhalation de gaz toxiques.

Les gaz d'échappement contiennent du monoxyde de carbone ; ce gaz invisible et inodore provoque des intoxications graves, même à faible concentration.

- ▷ Les travaux effectués lorsque le moteur tourne doivent être réalisés uniquement en plein air ou avec des dispositifs d'aspiration des gaz d'échappement adaptés.

⚠ DANGER

Inflammation des liquides du véhicule, déflagration des vapeurs de carburant ou explosion du gaz oxydrique

De nombreux liquides du véhicule sont facilement inflammables, p. ex. le carburant, l'huile moteur et l'huile de boîte. Les vapeurs de carburant peuvent exploser. Lors de la charge des batteries au plomb, du gaz oxydrique hautement explosif peut se dégager.

- ▷ Ne fumez pas, ne manipulez pas de flamme nue à proximité de la batterie ou du système d'alimentation en carburant. Faites également attention aux projections d'étincelles, par ex. lors du contact de câbles.
- ▷ Ne travaillez sur le véhicule qu'en plein air ou dans des locaux bien aérés.

⚠ AVERTISSEMENT

Liquides d'appoint nuisibles à la santé

Les liquides d'appoint tels que l'huile moteur, le liquide de frein ou liquide de refroidissement sont nocifs pour la santé (toxiques, irritants ou décapants).

- ▷ Ne travaillez sur le véhicule qu'en plein air ou dans des locaux bien aérés.
- ▷ Conservez ces produits hors de portée des enfants et le cas échéant, mettez-les au rebut de manière réglementaire.

⚠ AVERTISSEMENT

Pièces du moteur et liquide de refroidissement brûlants

Le moteur, ainsi que les composants situés à proximité, le système d'échappement et le liquide de refroidissement deviennent très chauds lorsque le moteur tourne.

Le vase d'expansion est sous pression. Si vous ouvrez le vase d'expansion sans précaution, le liquide de refroidissement chaud risque de jaillir brusquement.

- ▷ Redoublez d'attention si vous travaillez à proximité de pièces du véhicule très chaudes, notamment du moteur, et d'éléments du système d'échappement.
- ▷ Avant d'exécuter des travaux dans le compartiment moteur, arrêtez toujours le moteur et attendez qu'il ait suffisamment refroidi.
- ▷ Ouvrez le bouchon du vase d'expansion avec une extrême prudence lorsque le moteur est chaud.

⚠ AVERTISSEMENT

Ventilateurs du compartiment moteur, ventilateurs de radiateur, courroie d'entraînement ou autres pièces mobiles dans la zone du moteur

Les mains ou les doigts, les vêtements (cravates, manches, etc.), des colliers ou des chaînes ou des cheveux longs peuvent être happés par les pièces mobiles, par exemple, les ventilateurs du compartiment moteur ou la courroie d'entraînement, lors de travaux dans le compartiment moteur.

Après l'arrêt du moteur, la température du compartiment moteur est surveillée pendant env. 30 minutes.

Dans cet intervalle, le ventilateur peut continuer de fonctionner ou s'enclencher en fonction de la température.

- ▷ Effectuez les interventions à ce niveau avec la plus grande prudence et uniquement lorsque le moteur est à l'arrêt.

Les ventilateurs peuvent être activés lorsque le moteur tourne et se mettre en marche de manière inattendue.

- ▷ Effectuez les interventions à ce niveau uniquement lorsque le moteur est à l'arrêt.
- ▷ Veillez impérativement à ce que ni des parties du corps, ni des vêtements (cravates, manches, etc.) ou des bijoux ne puissent être happés par les ventilateurs du compartiment moteur, la courroie d'entraînement ou d'autres pièces mobiles.

⚠ AVERTISSEMENT

Décharges électriques dues au système d'allumage

Lorsque le contact est mis, les câbles d'allumage sont sous haute tension.

- ▷ Effectuez les interventions au niveau de l'allumage avec la plus grande prudence.

⚠ AVERTISSEMENT

Blocage insuffisant du véhicule

Un véhicule mal ou non bloqué peut se déplacer de manière involontaire lors des travaux de réparation ou bien chuter ou se renverser d'un dispositif élévateur, p. ex. un cric ou un pont élévateur.

- ▷ Si vous devez exécuter des travaux pendant que le moteur tourne, actionnez toujours le frein de parking électrique **et** mettez le levier de vitesses au point mort, ou le levier sélecteur PDK en position **P**.
- ▷ Faites toujours reposer le véhicule sur des chandelles stables et solides avant de travailler sous le véhicule.
- ▷ Ne soulevez le véhicule qu'au niveau des emplacements prévus à cet effet situés dans le plancher du véhicule.

- ▷ Ne démarrez jamais le moteur alors que le véhicule est levé. Les vibrations du moteur risquent de faire chuter le véhicule.

Contrôle du niveau et appoint du liquide de refroidissement

Le liquide de refroidissement permet une protection anticorrosion et antigel jusqu'à -35°C (pays nordiques -40°C) tout au long de l'année. Le niveau de liquide de refroidissement est contrôlé régulièrement dans le cadre des travaux d'entretien. Il n'est nécessaire de contrôler le niveau de liquide de refroidissement que si un message d'avertissement apparaît à l'écran multifonction du combiné d'instruments.

- ▷ Reportez-vous au chapitre « RÉCAPITULATIF DES MESSAGES D'AVERTISSEMENT ET D'INFORMATION » à la page 103.
- ▷ Utilisez exclusivement les produits antigel préconisés par Porsche.

⚠ AVERTISSEMENT

Liquide de refroidissement brûlant

Le liquide de refroidissement devient très chaud lorsque le moteur tourne. Le vase d'expansion est sous pression. Si vous ouvrez le vase d'expansion sans précaution, le liquide de refroidissement chaud risque de jaillir brusquement et d'entraîner des brûlures.

- ▷ Ouvrez le bouchon du vase d'expansion avec une extrême prudence lorsque le moteur est chaud.

AVIS

Risque de détérioration en cas de débordement du liquide de refroidissement. Le coffre ou des bagages peuvent être salis au cours de l'opération.



C - Témoin d'affichage du liquide de refroidissement

Lorsque vous contrôlez le niveau du liquide de refroidissement et faites l'appoint, prenez garde à ne pas tacher le coffre ou des bagages.

Contrôle du niveau du liquide de refroidissement, si un message d'avertissement apparaît à l'écran multifonction du combiné d'instruments :

1. Tournez le cache vers la gauche et retirez-le.
2. Recouvrez le bouchon du vase d'expansion d'un chiffon avec le moteur le plus froid possible. Tournez le bouchon avec précaution et laissez s'échapper la surpression. Dévissez ensuite entièrement le bouchon.
3. Relevez le niveau de liquide de refroidissement : Le témoin d'affichage du liquide de refroidissement **C** doit être compris entre les repères MIN et MAX, le **moteur étant froid** et le véhicule à l'horizontale.

4. Si nécessaire, complétez le niveau. Versez exclusivement un mélange d'eau distillée et d'antigel à proportions égales.

Proportion d'antigel dans le liquide de refroidissement :

50 %, protection antigel jusqu'à -35 °C.

Si le témoin d'affichage du liquide de refroidissement **C** est au niveau du repère MAX, le niveau est au maximum.

Ne dépassez pas le repère MAX.

5. Vissez le bouchon du vase d'expansion jusqu'à sentir son enclenchement.
6. Remettez le cache en place et tournez vers la droite.
7. Faites contrôler le système de refroidissement.

Consultez un atelier spécialisé. Nous vous recommandons de faire exécuter ces opérations par un concessionnaire Porsche, car celui-ci dispose du personnel d'atelier formé tout spécialement ainsi que des pièces détachées et outils nécessaires.

i Information

Si dans un cas d'urgence, vous avez seulement versé de l'eau sans ajout pour réfrigérant dans le réservoir, corrigez le rapport de mélange par la suite.

Une perte significative de liquide de refroidissement est due à un défaut d'étanchéité dans le circuit de refroidissement.

- La cause du défaut doit être réparée sans tarder. Consultez un atelier spécialisé. Nous vous recommandons de faire exécuter ces opérations par un concessionnaire Porsche, car celui-ci dispose du personnel d'atelier formé tout spécialement ainsi que des pièces détachées et outils nécessaires.



Liquide de frein

Le liquide de frein est contrôlé régulièrement dans le cadre des travaux d'entretien.

Le niveau du liquide doit toujours se trouver entre les repères MINI et MAXI.

Une petite baisse du niveau, due à l'usure et au rattrapage automatique des freins à disque, est normale.

Si le niveau du liquide baisse sensiblement ou descend en deçà du repère MINI, le circuit de freinage peut présenter une fuite.

- Faites contrôler le système de freinage sans tarder. Consultez un atelier spécialisé. Nous vous recommandons de faire exécuter ces opérations par un concessionnaire Porsche, car celui-ci dispose du personnel d'atelier formé tout spécialement ainsi que des pièces détachées et outils nécessaires.

Vidange du liquide de frein

Avec le temps, le liquide de frein absorbe l'humidité de l'air. Cet enrichissement en eau peut affecter l'efficacité du freinage.

- Par conséquent, faites impérativement renouveler le liquide de frein selon les intervalles précisés dans la brochure « Garantie et entretien ».

(i) Voyant de contrôle et message d'avertissement

Le voyant de contrôle du combiné d'instruments et le message d'avertissement de l'écran multifonction indiquent un niveau de liquide de frein trop faible et, associés une augmentation de la course de la pédale de frein, ils peuvent signaler une panne du circuit de freinage.

i Information

Si le voyant de contrôle s'allume et le message d'avertissement s'affiche pendant que vous roulez :

- Arrêtez-vous immédiatement à un emplacement approprié.
- Ne continuez pas à rouler. Consultez un atelier spécialisé. Nous vous recommandons de faire exécuter ces opérations par un concessionnaire Porsche, car celui-ci dispose du personnel d'atelier formé tout spécialement ainsi que des pièces détachées et outils nécessaires.

Pour plus d'informations sur les messages d'avertissement de l'écran multifonction :

- Reportez-vous au chapitre « RÉCAPITULATIF DES MESSAGES D'AVERTISSEMENT ET D'INFORMATION » à la page 103.

Direction assistée électromécanique



Efforts de direction accrus liés à la déaillance de la direction assistée

L'assistance de direction n'est plus disponible lorsque le moteur est à l'arrêt (par ex. remorquage, mode démarrage / arrêt).

Le braquage nécessite un effort plus important.

- ▷ Remorquez le véhicule avec la plus grande prudence.
- ▷ Faites réparer ce défaut. Consultez un atelier spécialisé. Nous vous recommandons de faire exécuter ces opérations par un concessionnaire Porsche, car celui-ci dispose du personnel d'atelier formé tout spécialement ainsi que des pièces détachées et outils nécessaires.

Remplacement du filtre à air

Le changement régulier de l'élément filtrant s'effectue dans le cadre des entretiens.

- ▷ Dans le cas d'un environnement poussiéreux, nettoyez la cartouche plus fréquemment et remplacez-la si nécessaire.
- ▷ Reportez-vous au chapitre « REMARQUES CONCERNANT LA MAINTENANCE » à la page 179.

Remplacement du filtre antipoussières

Le changement régulier des filtres s'effectue dans le cadre des entretiens.

Des filtres encrassés peuvent entraîner un débit d'air réduit, les vitres risquant de s'embuer notamment.

- ▷ Faites remplacer les filtres. Consultez un atelier spécialisé. Nous vous recommandons de faire exécuter ces opérations par un concessionnaire Porsche, car celui-ci dispose du personnel d'atelier formé tout spécialement ainsi que des pièces détachées et outils nécessaires.



Information

Grâce aux filtres antipoussières, l'air frais introduit dans l'habitacle est pratiquement exempt de poussières et de pollens.

- ▷ Lorsque l'air extérieur est vicié par des gaz, appuyez sur la touche de recyclage d'air.

Pneumatiques et jantes

En dehors de la pression de gonflage appropriée des pneumatiques et du réglage correct des roues, la durée de vie des pneumatiques dépend également de votre mode de conduite.

Les accélérations brutales, les vitesses exagérées en virage et les coups de frein brusques accélèrent l'usure des pneumatiques. En outre, l'usure des sculptures est plus importante lorsque les températures extérieures sont élevées et que le revêtement des routes est abrasif. Tout comme le moteur, les pneumatiques nécessitent toujours des conditions de service correctes. Bien entretenus, les pneumatiques durent longtemps et contribuent à la sécurité de votre véhicule.

Il est indispensable de respecter les règles suivantes pour votre sécurité comme pour celle des autres usagers de la route.

Charge et vitesse

- ▷ Ne surchargez pas le véhicule.

Causes de danger :

- Surcharge
- Pression de gonflage des pneumatiques insuffisante
- Vitesse élevée
- Température extérieure élevée (p. ex. départ en vacances)



Pression des pneumatiques

La pression de gonflage des pneumatiques doit correspondre à la valeur prescrite.

Vous trouverez les données sur la pression de gonflage des pneumatiques :

- sur l'étiquette dans la partie gauche du seuil de porte côté conducteur et au chapitre « Pression des pneus et caractéristiques techniques » ;
- ▷ Reportez-vous au chapitre « PRESSION DE GONFLAGE SUR DES PNEUMATIQUES FROIDS (20 °C) » à la page 231.

Cette pression s'applique à des pneumatiques froids (20 °C).

- ▷ Contrôlez la pression de gonflage des pneumatiques au minimum tous les 15 jours. Effectuez toujours le contrôle sur des pneumatiques froids.
- ▷ Reportez-vous au chapitre « MENU PRESSION PNEUS (SYSTEME DE CONTRÔLE DE LA PRESSION DES PNEUMATIQUES; RDK) » à la page 80.

Lorsque les pneumatiques s'échauffent, leur pression de gonflage augmente.

- ▷ Ne dégonflez jamais un pneumatique chaud. Cela entraînerait une chute de la pression de gonflage du pneumatique en dessous de la valeur prescrite.

Les capuchons protègent les valves de la poussière, de la saleté et donc d'une perte d'étanchéité.

- ▷ Revisez toujours soigneusement ces capuchons.
- ▷ Remplacez immédiatement les capuchons manquants.

Une pression des pneumatiques insuffisante peut causer un échauffement excessif des pneumatiques – même invisible – et les endommager de l'intérieur. Une correction ultérieure de la pression de gonflage ne peut pas remédier à ces dommages invisibles des pneumatiques.

Endommagement des pneumatiques

L'utilisation de nettoyeurs haute pression peut provoquer des dommages sur les pneumatiques.

- ▷ Reportez-vous au chapitre « APPAREILS DE NETTOYAGE À HAUTE PRESSION, NETTOYEURS À VAPEUR » à la page 186.

⚠ AVERTISSEMENT Dommages invisibles sur les pneumatiques

Ceci peut entraîner l'éclatement d'un pneumatique, en particulier à vitesse élevée.

- ▷ Examinez régulièrement vos pneumatiques – ainsi que leur face latérale – pour vérifier qu'aucun corps étranger ne s'est introduit, qu'ils ne présentent ni coupures, ni piqûres, ni fissures, ni bosses.
- ▷ Ne montez sur les trottoirs que très lentement et le plus possible à angle droit.

Evitez de monter sur des trottoirs au rebord abrupt.

- ▷ En cas de doute, faites vérifier la roue par un spécialiste, notamment sur l'intérieur.

Pour des raisons de sécurité, faites remplacer le pneumatique dans les cas suivants :

- Pneumatique endommagé pour lequel une déchirure de l'enveloppe textile n'est pas exclue.
- Pneumatique ayant subi des surcharges thermiques ou mécaniques suite à une perte de pression ou suite à des dommages antérieurs quelconques.



Information

La réparation des pneumatiques est strictement interdite.

La réparation d'un pneumatique avec le produit anticrevaillon est uniquement une réparation d'urgence permettant de poursuivre votre route jusqu'au prochain atelier de réparation.

Stationnement sur les trottoirs

Un heurt brutal ou à angle aigu contre un trottoir ou un objet aux arêtes vives (par ex. des pierres) peut entraîner des dommages invisibles aux pneumatiques, qui ne se remarquent que plus tard. Selon la force de l'impact, le rebord de jante peut avoir été également endommagé.

Entreposage des roues

- ▷ Conservez toujours les roues dans un endroit frais, sec et à l'abri de la lumière. Les pneumatiques, sans leur jante, doivent être posés debout.

- ▷ Ne stockez pas les pneus été ou les véhicules avec des pneus été montés à des températures ambiantes inférieures à -15 °C.
- ▷ Évitez de les mettre en contact avec de l'essence, de l'huile ou de la graisse.

Les pneumatiques ne doivent en aucun cas avoir plus de 6 ans.

L'idée selon laquelle l'entreposage et le vieillissement des pneumatiques accroissent leur résistance à l'usure n'est pas fondée.

Au contraire, les adjuvants chimiques qui assurent l'élasticité du caoutchouc perdent de leur efficacité au fil du temps et le caoutchouc se fendille.

Le code DOT qui figure sur la face latérale permet de déterminer l'âge du pneumatique.

Exemple : si les quatre derniers chiffres sont 4011, cela signifie : la fabrication a eu lieu lors de la 40^{ème} semaine de l'année 2011.

Sculptures

Moins les sculptures sont profondes, plus le danger d'aquaplaning est grand.

- ▷ Pour des raisons de sécurité, remplacez les pneumatiques **avant** que les indicateurs d'usure (témoins de 1,6 mm de hauteur situés dans le creux des sculptures) n'affleurent la bande de roulement.
- Les pneumatiques hiver perdent leur efficacité dès que la profondeur des sculptures est inférieure à 4 mm.
- ▷ Contrôlez régulièrement les sculptures, surtout avant et après un long trajet.

Équilibrage

- ▷ Faites équilibrer les roues de façon préventive au printemps (pneumatiques d'été) et avant l'hiver (pneumatiques M+S).

Lors de l'équilibrage, seuls des poids prescrits (masselottes) doivent être utilisés.

Les masselottes d'équilibrage autocollantes ne doivent pas entrer en contact avec des produits d'entretien, sinon elles peuvent se décoller.

Équilibrage des roues du véhicule

Lors de l'équilibrage fin des roues, le véhicule entier doit être soulevé et les roues doivent pouvoir tourner librement.

Roues avec capteurs pour le système de contrôle de pression (RDK)

- ▷ Avant de changer de roues, assurez-vous que les nouvelles roues sont compatibles avec le système RDK de votre véhicule.
- ▷ Demandez conseil à votre partenaire Porsche.

Changement d'une roue

- ▷ Lors du démontage des roues, repérez leur sens de rotation et leur position.

Exemple :

AVD (avant droit), AVG, ARD et ARG.

- ▷ Les roues doivent toujours être montées selon leur repérage.

Réglage des roues

Une usure irrégulière des sculptures révèle une rotation non correcte des roues. Dans ce cas, faites contrôler le véhicule.

- ▷ Consultez un atelier spécialisé. Nous vous recommandons de faire exécuter ces opérations par un concessionnaire Porsche, car celui-ci dispose du personnel d'atelier formé tout spécialement ainsi que des pièces détachées et outils nécessaires.

AVERTISSEMENT

Instabilités ou vibrations pendant la conduite

Les détériorations au niveau des pneumatiques ou du véhicule peuvent entraîner, durant la conduite, des instabilités ou des vibrations. Ceci peut conduire à la perte de contrôle du véhicule.

- ▷ Ralentissez immédiatement sans pour autant freiner brusquement.
- ▷ Arrêtez le véhicule et contrôlez les pneumatiques.

Si vous ne trouvez pas la raison de la défaillance, roulez prudemment jusqu'à l'atelier spécialisé le plus proche.

Nous vous recommandons de faire exécuter ces opérations par un concessionnaire Porsche, car celui-ci dispose du personnel d'atelier formé tout spécialement ainsi que des pièces détachées et outils nécessaires.

Remplacement des pneumatiques

Pour les pneumatiques ZR, il n'existe aucune norme permettant de définir leur tenue à vitesse élevée pour des vitesses supérieures à 240 km/h.

- ▷ Avant de faire monter des pneumatiques neufs, veuillez vous informer sur les pneumatiques homologués actuellement pour votre véhicule.
- ▷ Utilisez exclusivement des marques de pneumatiques testées et préconisées par Porsche.

En principe, ne montez que des pneumatiques de même marque et de même indice de spécification (par ex. « NO », « NI », ...).

Les premiers temps, les pneumatiques neufs ne disposent pas encore de leur pleine adhérence.

▷ Roulez à vitesse modérée pendant les 100 à 200 premiers kilomètres.

Le changement des pneumatiques sur **un seul essieu** crée un écart dans le degré d'usure entre les essieux et cela peut provoquer une modification sensible du comportement routier auquel vous étiez jusqu'alors habitué. Ceci s'applique notamment au changement des pneumatiques sur l'essieu arrière.

Cet effet se réduit cependant au fur et à mesure que le kilométrage des pneumatiques augmente.

▷ Adaptez votre mode de conduite au nouveau comportement du véhicule.

Le montage des pneumatiques doit être exclusivement effectué par un spécialiste.

Lors du remplacement d'un pneumatique endommagé, vérifiez que la différence de profondeur des sculptures sur un même essieu ne dépasse pas 30 %.

▷ Ne montez pas des pneumatiques d'occasion, vous ignorez tout de leurs antécédents !

Valves

▷ Utilisez exclusivement des valves en plastique.

Les valves caoutchouc doivent être remplacées lors de chaque changement de pneumatique.

Pour les valves en métal, respectez les prescriptions de montage et de changement. Utilisez exclusivement des valves en métal Porsche d'origine ou des valves de qualité équivalente et fabriquées conformément aux

spécifications et exigences de production de Porsche.

▷ Protégez les obus de valves contre les salissures à l'aide de capuchons.

Des obus de valves encrassés provoquent une perte d'air.

Pneumatiques hiver



AVERTISSEMENT

Dépassement de la vitesse maximale autorisée

Le dépassement de la vitesse maximale autorisée entraîne la détérioration du pneumatique. Celui-ci peut alors éclater.

▷ Respectez impérativement la vitesse maximale autorisée pour le pneumatique concerné.

▷ L'étiquette autocollante correspondante doit être apposée dans le champ visuel du conducteur.

Respectez la législation spécifique en vigueur dans votre pays.

▷ Montez les pneumatiques hiver sur les deux essieux en temps opportun avant l'hiver.

Votre concessionnaire Porsche vous conseillera volontiers.

▷ Avant de monter des pneumatiques neufs, veuillez vous informer sur les pneumatiques homologués actuellement pour votre véhicule.

▷ Utilisez exclusivement des marques de pneumatiques testées et préconisées par Porsche.



Information

À des températures inférieures à 7 °C, il est recommandé d'équiper le véhicule de pneumatiques hiver car les caractéristiques des pneumatiques été diminuent à faibles températures. Vous devez également vous attendre à ce que la conduite soit moins confortable. Par exemple, lorsque vous vous stationnez ou que vous accélérez en sortie de virage sur chaussée sèche et humide, les pneumatiques peuvent crisser.

En cas de température extrêmement basse, des dommages durables sur les pneumatiques été ne sont pas à exclure.

Les pneumatiques hiver perdent leur efficacité dès que la profondeur des sculptures est inférieure à 4 mm.

Changement d'une roue

▷ Lors du démontage des roues, repérez leur sens de rotation et leur position.

Exemple : AVD (avant droit), AVG, ARD et ARG.

▷ Les roues doivent toujours être montées selon leur repérage.



Information

En hiver, il peut être utile de vous munir d'une petite balayette et d'un grattoir en plastique pour enlever la neige et la glace ainsi que du sable sec pour démarrer sur les routes de montagne gelées.

Chaînes à neige

Le montage de chaînes à neige n'est possible que sur l'essieu arrière et uniquement dans le cadre des combinaisons pneumatiques / jantes citées dans les caractéristiques techniques.

- ▷ N'utilisez que les chaînes à neige à maillons fins recommandées et homologuées par Porsche afin de garantir un espace libre suffisant entre chaîne et passage de roue.

Pour plus d'informations sur les chaînes à neige homologuées :

- ▷ Reportez-vous au chapitre « JANTES, PNEUMATIQUES » à la page 230.
- ▷ Avant de monter les chaînes, enlevez les couches de neige et de glace qui se trouvent dans les passages de roue.
- ▷ Respectez les différentes législations nationales concernant la vitesse maximale.

Élargisseurs de voie

L'utilisation de chaînes à neige est interdite si vous avez monté des élargisseurs de voie de 5 mm.

- ▷ Reportez-vous au chapitre « ÉLARGISSEURS DE VOIE » à la page 205.

AVIS

Risque de détérioration des passages de roue arrière en cas d'utilisation de chaînes à neige alors que des élargisseurs de voie de 5 mm sont montés.

- ▷ Faites enlever les élargisseurs de voie de 5 mm des 4 roues pour pouvoir monter des chaînes à neige.

- ▷ Pour monter / démonter les élargisseurs de voie :

Consultez un atelier spécialisé. Nous vous recommandons de faire exécuter ces opérations par un concessionnaire Porsche, car celui-ci dispose du personnel d'atelier formé tout spécialement ainsi que des pièces détachées et outils nécessaires.



- A - Largeur nominale en mm
- B - Rapport hauteur / largeur en %
- C - Lettre code de la structure (carcasse radiale)
- D - Diamètre de jante en pouces
- E - Indice de charge
- F - Lettre code pour la vitesse maximale

Inscription sur le pneumatique

Lettre code pour la vitesse maximale

La lettre code **F** pour la vitesse maximale indique la vitesse maximale autorisée du pneumatique.

Cette lettre figure sur la face latérale du pneumatique.

- T jusqu'à 190 km/h
- H jusqu'à 210 km/h
- V jusqu'à 240 km/h
- W jusqu'à 270 km/h
- Y jusqu'à 300 km/h

(Y) jusqu'à 300 km/h en fonction des pneumatiques Y.

En outre, il est possible de rouler à plus de 300 km/h avec une capacité de charge sur pneu maximale de 85 % (vérifiez cette capacité à plus de 300 km/h auprès du fabricant de pneumatiques).



Information

Les pneumatiques présentant une vitesse maximale autorisée inférieure à la vitesse maximale du véhicule ne doivent être montés que s'ils portent sur le flanc la mention M+S.

- ▷ Notez que les pneumatiques hiver présentent une limite de vitesse et portent cette mention.

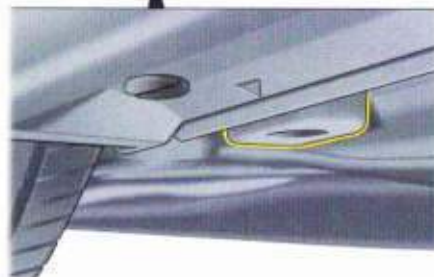

Point de logement pour pont élévateur et cric à l'avant

Levage du véhicule sur pont élévateur, cric d'atelier ou cric

- ▷ Ne soulevez le véhicule qu'au niveau des emplacements prévus à cet effet à l'avant et à l'arrière.
- ▷ Avant de placer le véhicule sur un pont élévateur, assurez-vous qu'il existe un espace suffisant entre le pont élévateur et le véhicule.
- ▷ Pour éviter des dommages sérieux, le véhicule ne doit en aucun cas être levé au niveau du moteur, de la boîte de vitesses ou des essieux.



Point de logement pour pont élévateur et cric à l'arrière



G - Largeur de jante en pouces

H - Lettre code du rebord de jante

I - Symbole de jante creuse

J - Diamètre de jante en pouces

K - Double hump

L - Déport de jante en mm

Inscription sur les jantes en alliage léger

Ces indications se trouvent sur l'arrière des rayons à proximité de la valve.

Changement d'une roue

AVERTISSEMENT

Interventions sous le véhicule

Le véhicule peut glisser hors du cric.

- Veillez à ce que personne ne se trouve dans le véhicule lors du levage du véhicule et du changement de roue.
 - Ne soulevez le véhicule qu'au niveau des emplacements prévus à cet effet situés dans le plancher du véhicule.
 - Utilisez le cric uniquement pour lever le véhicule et changer une roue.
 - Faites toujours reposer le véhicule sur des chandelles stables et solides avant de travailler sous la voiture.
- Un cric n'est pas conçu à cet effet.



Information

L'outillage nécessaire au changement de roue (p. ex. cric, clé démonte-roue, auxiliaires de montage) ne fait pas partie de l'équipement de série du véhicule. Votre concessionnaire Porsche vous conseillera volontiers.



Information

Les dimensions des pneumatiques et des jantes sont différentes sur les deux essieux.

- N'intervertissez pas les roues lors du montage.
- Utilisez uniquement des jantes et des pneumatiques présentant les dimensions homologuées sur l'essieu correspondant.

1. Activez le frein de parking électrique et enclenchez la 1^{ère} ou mettez le levier sélecteur PDK en position **P**. Retirez la clé de contact, ou le module sur les véhicules équipés du système Porsche Entry & Drive.
2. Allumez les feux de détresse le cas échéant.
3. Empêchez le véhicule de rouler, par exemple en mettant des cales sous les roues du côté opposé à la roue endommagée. Ceci est particulièrement important en pente.
4. Desserrez légèrement les vis de la roue à changer.
5. Ne soulevez le véhicule qu'au niveau des emplacements prévus à cet effet. Reportez-vous au chapitre « LEVAGE DU VÉHICULE SUR PONT ÉLÉVATEUR, CRIC D'ATELIER OU CRIC » à la page 200.
6. Levez le véhicule jusqu'à ce que la roue ne touche plus terre.



703-129

Vissage d'un auxiliaire de montage sur les véhicules sans PCCB

7. Dévissez 1 ou 2 vis de roue (voir figure).
8. Vissez les auxiliaires de montage à la place des vis de roue.

AVIS

Risque de détérioration des disques de freins.

- Lors du changement de roue, vissez impérativement les auxiliaires de montage.



7E1-100

Vissage de **deux** auxiliaires de montage sur les véhicules avec PCCB

9. Dévissez les autres vis de la roue.

i Information

- ▷ Pour démonter et monter les élargisseurs de voie :
Reportez-vous au chapitre « ÉLARGISSEURS DE VOIE » à la page 205.

10. Déposez la roue et montez la nouvelle roue.

- ▷ Reportez-vous au chapitre « SURFACES DE CONTACT DES ROUES » à la page 202.
- ▷ Reportez-vous au chapitre « VIS DE ROUE » à la page 202.

11. Posez les vis de roue et serrez légèrement.

12. Retirez les auxiliaires de montage, vissez les vis de roue restantes.

Ne serrez d'abord que légèrement les vis en diagonale, de façon à ce que la roue se centre correctement.

13. Gonflez le pneumatique le cas échéant.

- ▷ Reportez-vous au chapitre « PRESSION DE GONFLAGE SUR DES PNEUMATIQUES FROIDS (20 °C) » à la page 231.

Le compresseur se trouve dans le coffre, sous le cache.

Pour plus d'informations sur le retrait du cache :

Reportez-vous au chapitre « COMPRESSEUR POUR PNEUMATIQUES » à la page 163.

14. Faites complètement descendre le véhicule et retirez le cric.

15. Bloquez les vis en diagonale.

Après le changement de roue, contrôlez immédiatement le couple de serrage des vis de roue prescrit (160 Nm) avec une clé dynamométrique.

i Information

Véhicules équipés du système de contrôle de la pression des pneumatiques :

- ▷ Pour les véhicules équipés du système de contrôle de la pression des pneumatiques, les réglages de l'écran multifonction doivent être actualisés après un changement de roue.
- ▷ Reportez-vous au chapitre « MENU PRESSION PNEUS (SYSTÈME DE CONTRÔLE DE LA PRESSION DES PNEUMATIQUES, RDK) » à la page 80.

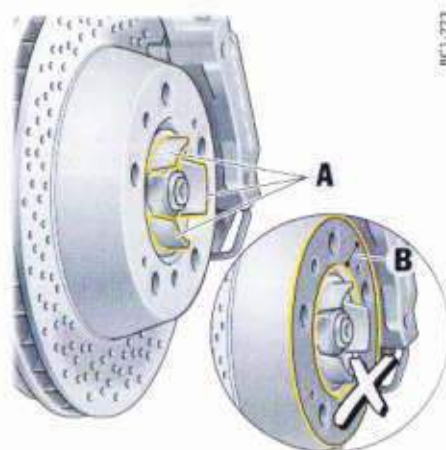

0C1-223

Ne lubrifiez pas la surface de contact des roues **B**

Surfaces de contact des roues

AVIS

Risque de détérioration de la roue et de la surface de contact de roue.

- ▷ Ne lubrifiez **jamais** la surface de contact **B** au niveau du disque de frein et de la roue.
- ▷ Seules les surfaces **A** peuvent être lubrifiées. Lubrifiez très légèrement ces surfaces en appliquant de l'Optimoly[®] TA. N'utilisez aucune autre graisse ni aucune autre pâte.

Vis de roue

- ▷ Nettoyez les vis de roue avant chaque montage.
- ▷ Ne graissez pas les vis de roue.
- ▷ Remplacez les vis de roue endommagées. Utilisez exclusivement les vis de roue Porsche d'origine, spécialement conçues pour ce type

de véhicule ou des vis de qualité équivalente et fabriquées conformément aux spécifications et exigences de production de Porsche.

Couple de serrage

Couple de serrage des vis de roue : **160 Nm**.

Vis de roue avec élargisseurs de voie montés

- Si des élargisseurs de voie de 5 mm sont montés, en fonction de l'équipement spécifique, toutes les roues doivent être fixées avec **des vis de roue longues** (49 mm).

Pour plus d'informations sur les vis de roue avec élargisseurs de voie montés :

- Reportez-vous au chapitre « ÉLARGISSEURS DE VOIE » à la page 205.

AVERTISSEMENT Vis de roue courtes

Lorsque des élargisseurs de voie sont montés, la fixation fiable de la roue est assurée uniquement à l'aide des vis de roue longues (49 mm). Si les roues sont fixées à l'aide de vis de roue courtes, les roues peuvent se détacher lorsque le véhicule roule.

- Après le montage d'élargisseurs de voie sur les quatre roues, utilisez uniquement les vis de roue longues (49 mm).
- Veillez à ce que les roues avant soient également fixées à l'aide de vis de roue longues afin d'éviter toute intervention de vis de roue de différentes longueurs lors d'un changement de roue.



Adaptateur pour vis de roue antivol

Vis de roue antivol

L'adaptateur (douille intercalaire), fourni avec les vis de roue antivol en fonction de l'équipement spécifique, se trouve dans l'outillage de bord.

- Si les roues doivent être démontées en atelier, n'oubliez pas de remettre, en même temps que la clé du véhicule, la douille intercalaire indispensable au déblocage des vis de roue antivol.
- Pour le desserrage / serrage des vis avec sécurité antivol, la douille intercalaire doit être placée entre la vis de roue et la clé.
- Lors de la mise en place de cette douille, veillez à ce qu'elle s'enclenche complètement dans la denture de la vis.

Crevaison

1. Arrêtez le véhicule le plus à l'écart possible de la chaussée.
L'emplacement choisi doit présenter un sol stable, horizontal et non dérapant.
2. Allumez les feux de détresse.
3. Activez le frein de parking.
4. Enclenchez la 1ère ou mettez le levier sélecteur PDK en position **P**.
5. Mettez les roues en ligne droite.
6. Retirez la clé de contact ou, le module sur les véhicules avec Entry & Drive, afin de verrouiller la direction et d'empêcher le moteur de démarrer.
7. Faites descendre vos passagers.
8. Placez le triangle de présignalisation à distance raisonnable.

Remplissage du produit anticrevaison

Le produit anticrevaison se trouve dans le coffre, dans la boîte située à droite. Le compresseur se trouve dans le coffre, sous le cache.

- Reportez-vous au chapitre « COMPRESSEUR POUR PNEUMATIQUES » à la page 163.

Le produit anticrevaison permet de colmater les piqûres, notamment sur la surface de roulement. La réparation d'un pneumatique avec le produit anticrevaison est uniquement une réparation d'urgence permettant de poursuivre votre route jusqu'au prochain atelier de réparation. Même si le pneumatique semble bien gonflé, il ne peut être utilisé que pour des parcours de courte distance en cas d'urgence.

Le produit anticrevaison comprend :

- un flacon de gonflage,
- un tuyau de gonflage,
- un outil pour ouvrir les valves,
- un obus de valve de remplacement,
- un autocollant indiquant la vitesse maximale autorisée,

- un compresseur,
- une notice d'utilisation.

⚠ AVERTISSEMENT Utilisation limitée

Le produit anticrevaillon convient uniquement pour les petites détériorations du pneumatique. N'utilisez pas le produit anticrevaillon lorsque la jante est endommagée.

- ▷ N'utilisez le produit anti-crevaillon que pour les coupures ou piqûres de 4 mm au maximum.
- ▷ N'utilisez jamais le produit anticrevaillon lorsque la jante est endommagée.

⚠ AVERTISSEMENT Inflammation du produit anticrevaillon

Le produit anticrevaillon est facilement inflammable et nocif pour la santé.

- ▷ La manipulation du produit anticrevaillon interdit tout feu, flamme et cigarette à proximité.
- ▷ Évitez tout contact avec la peau, les yeux et les vêtements.
- ▷ Tenez le produit anticrevaillon hors de la portée des enfants.
- ▷ N'inhalez pas de vapeurs.

En cas de contact avec le produit anticrevaillon :

- ▷ Si le produit anticrevaillon entre en contact avec la peau ou les yeux, rincez immédiatement et abondamment la partie du corps concernée.
- ▷ Changez immédiatement de vêtements.
- ▷ En cas de réaction allergique, consultez un médecin.
- ▷ En cas d'ingestion de produit anticrevaillon, rincez-vous immédiatement et soigneusement la bouche et buvez une grande quantité d'eau. Ne provoquez pas de vomissement. Consultez immédiatement un médecin.

ZEI 132

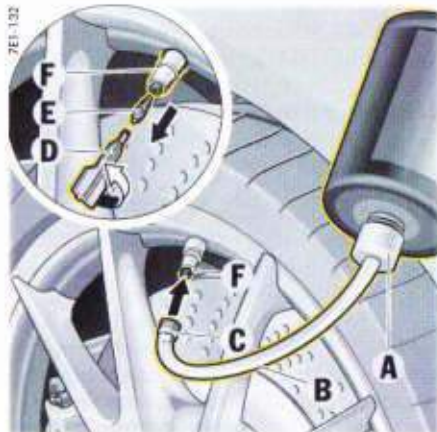

- A - Flacon de gonflage
- B - Tuyau de gonflage
- C - Bouchon du tuyau de gonflage
- D - Outil pour ouvrir les valves
- E - Obus de valve
- F - Valve

Remplissage du produit anticrevaillon

1. Laissez le corps étranger qui s'est introduit dans le pneumatique.
2. Retirez le produit anticrevaillon et l'autocollant du coffre.
3. Placez l'autocollant dans le champ de vision du conducteur.
4. Agitez le flacon de gonflage **A**.
5. Vissez le tuyau de gonflage **B** sur le flacon. Le flacon de gonflage est à présent ouvert.
6. Dévissez le capuchon de la valve **F**.
7. Dévissez l'obus de la valve **E** avec l'outil **D**. Conservez l'obus de la valve dans un endroit propre et sec.
8. Retirez le bouchon **C** du tuyau de gonflage **B**.
9. Placez le tuyau de gonflage sur la valve.

10. Tenez le flacon de gonflage au-dessus de la valve du pneumatique et appuyez fermement jusqu'à ce que tout le contenu du flacon passe dans le pneumatique.

11. Retirez le tuyau de gonflage de la valve.
12. Vissez l'obus **E** dans la valve avec l'outil **D**.
13. Raccordez le compresseur à une prise électrique du véhicule et gonflez le pneumatique à 2,5 bars minimum. Si vous ne pouvez atteindre cette pression de gonflage, c'est que le pneu est trop endommagé. Il est interdit de reprendre la route avec ce pneumatique.

14. Vissez le capuchon sur la valve **F**.
 15. Après avoir roulé 10 minutes environ, vérifiez la pression de gonflage du pneumatique. Si la pression est inférieure à 1,5 bar, ne continuez pas à rouler. Si la pression indiquée est supérieure à 1,5 bar, corrigez-la le cas échéant de manière à obtenir la valeur prescrite.
- ▷ Reportez-vous au chapitre « PRESSION DE GONFLAGE SUR DES PNEUMATIQUES FROIDS (20 °C) » à la page 231.

16. Consultez un atelier spécialisé. Nous vous recommandons de faire exécuter ces opérations par un concessionnaire Porsche, car celui-ci dispose du personnel d'atelier formé tout spécialement ainsi que des pièces détachées et outils nécessaires.
- ▷ Respectez aussi le manuel d'utilisation fourni séparément pour le produit anticrevaillon.

⚠ AVERTISSEMENT Perte de pression

Un capteur de pression du pneumatique encrassé par du produit anticrevaillon ne peut pas déterminer correctement la pression du pneu.

- ▷ En cas de remplacement du pneumatique défectueux, il est nécessaire de remplacer le capteur de pression.

⚠ AVERTISSEMENT Pneumatiques endommagés

La réparation d'un pneumatique endommagé avec le produit anticrevaillon est uniquement une réparation d'urgence.

- ▷ Le pneumatique doit être immédiatement remplacé par un atelier spécialisé. Informez l'atelier que le pneu contient du produit anticrevaillon.
- ▷ Évitez les fortes accélérations et la conduite rapide en virage.
- ▷ Respectez la vitesse maximale autorisée de 80 km/h.
- ▷ Respectez impérativement les consignes de sécurité et d'utilisation figurant dans la notice séparée du produit anticrevaillon et sur le compresseur.

Élargisseurs de voie

Utilisez des élargisseurs de voie uniquement avec les jantes et les éléments de fixation homologués par Porsche. Avant de faire monter des élargisseurs de voie, veuillez vous informer sur les élargisseurs homologués actuellement pour votre véhicule.

AVIS

Risque de détérioration des passages de roue arrière en cas d'utilisation de chaînes à neige alors que des élargisseurs de voie de 5 mm sont montés.

- ▷ Faites enlever les élargisseurs de voie de 5 mm des 4 roues pour pouvoir monter des chaînes à neige.
- ▷ Pour monter et démonter les élargisseurs de voie :
Consultez un atelier spécialisé. Nous vous recommandons de faire exécuter ces opérations par un concessionnaire Porsche, car celui-ci dispose du personnel d'atelier formé tout spécialement ainsi que des pièces détachées et outils nécessaires.

Pièces nécessaires après démontage des élargisseurs de voie

Vis à tête fraisée courtes (M6x12)
N° de référence : 900.269.047.09
1 jeu de vis de roue courtes
N° de référence : 997.361.203.01
Vis antivol courtes
N° de référence : 996.361.057.01

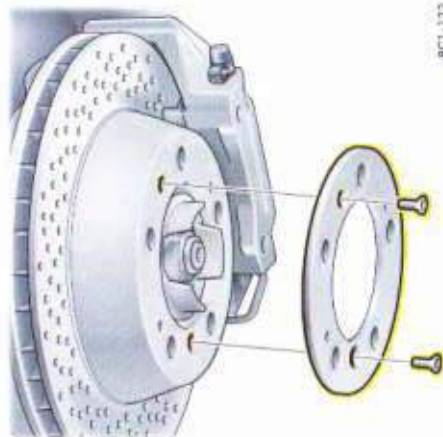

8C1.133

Démontage des élargisseurs de voie

1. Reportez-vous au chapitre « CHANGEMENT D'UNE ROUE » à la page 197.
2. Dévissez les deux vis à tête fraisée (M6x16) au niveau du moyeu.
3. Retirez l'élargisseur de voie.
4. Fixez le disque de frein avec les vis à tête fraisée **courtes** M6x12 (réf. 900.269.047.09). Couple de serrage **10 Nm**.

Pour fixer la roue en l'absence d'élargisseur de voie, utilisez les vis de roue **plus courtes** de 5 mm (réf. 997.361.203.01).
Couple de serrage : **160 Nm**.

⚠ AVERTISSEMENT Vis de roue courtes

Lorsque des élargisseurs de voie sont montés, la fixation fiable de la roue est assurée uniquement à l'aide des vis de roue longues (49 mm). Si les roues sont fixées à l'aide de vis de roue courtes, les roues peuvent se détacher lorsque le véhicule roule.

- ▷ Après le montage d'élargisseurs de voie sur les quatre roues, utilisez uniquement les vis de roue longues (49 mm).

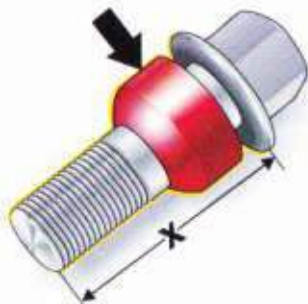

Vis de roue longue

X = longueur de la vis, env. 49 mm

Flèche = bague concave

Critères d'identification des vis de roue

Les vis de roue **longues** son identifiables à leur bague concave tournante rouge galvanisée.

Les vis de roue longues peuvent être utilisées uniquement **avec** les élargisseurs de voie de 5 mm.

Les vis de roue **courtes** ne possèdent aucun repère de couleur.

Les vis de roue courtes peuvent être utilisées uniquement **sans** les élargisseurs de voie de 5 mm.

Couple de serrage pour les deux types de vis 160 Nm.

- ▷ Reportez-vous au chapitre « ÉLARGISSEURS DE VOIE » à la page 205.

Installation électrique

Afin d'éviter des dommages ou défaillances des systèmes électriques ou électroniques, l'installation d'accessoires électriques doit s'effectuer auprès d'un atelier spécialisé. Nous vous recommandons de faire exécuter ces opérations par un concessionnaire Porsche, car celui-ci dispose du personnel d'atelier formé tout spécialement ainsi que des pièces détachées et outils nécessaires.

- ▷ Utilisez exclusivement des accessoires homologués par Porsche.

⚠ AVERTISSEMENT Court-circuit au cours d'interventions sur l'installation électrique

Des travaux effectués sur le système électrique du véhicule peuvent entraîner un court-circuit. Ce court-circuit peut, lui-même, déclencher un incendie.

- ▷ Débranchez le pôle négatif de la batterie chaque fois que vous effectuez des travaux sur le système électrique.

Relais

Les relais doivent exclusivement être contrôlés ou remplacés par un atelier homologué.



Prises dans la boîte à gants et le plancher côté passager

Prises électriques

Des accessoires électriques peuvent être branchés sur les prises de 12 volts.

Selon l'équipement du véhicule, une prise électrique se trouve dans la boîte à gants et une autre dans le casier de rangement de la console centrale.

i Information

La charge maximale d'une prise électrique est de 20 ampères à condition qu'aucun autre consommateur ne soit allumé. Si vous utilisez plusieurs consommateurs en même temps, ne dépassez pas une charge de 10 ampères par prise électrique.



Prise de console centrale

i Information

Les prises et les accessoires électriques qui y sont branchés fonctionnent même quand le moteur est coupé et que la clé de contact est retirée.

La batterie du véhicule se décharge quand le moteur est à l'arrêt et qu'un accessoire est allumé. L'alimentation électrique est interrompue au bout de 30 minutes pour ménager la batterie du véhicule. Si le consommateur électrique doit être réactivé, vous devez remettre le contact.

Changement de fusibles

Les divers circuits électriques sont protégés par des fusibles afin d'éviter que des courts-circuits ou des surcharges n'endommagent l'installation électrique.

Une boîte à fusibles se situe dans le panneau latéral au niveau du plancher côté conducteur et côté passager.

1. Coupez le consommateur électrique dont le fusible est défectueux.
2. Retirez le cache en plastique correspondant au niveau de l'évidement.
3. La pince en plastique jaune **A** (boîte à fusibles de gauche) vous permet de retirer le fusible voulu (voir l'affectation des fusibles) de son logement pour le contrôler. Un fusible grillé se reconnaît à son arc de métal fondu.
4. Remplacez exclusivement les fusibles par des pièces de même intensité nominale. Vous trouverez des fusibles de rechange **B** dans la boîte à fusibles de gauche, à côté de la pince en plastique jaune. Nous vous recommandons de les remplacer par des fusibles Porsche d'origine.

i Information

Si le même fusible grille plusieurs fois de suite, faites éliminer l'origine du défaut sans délai.

- Consultez un atelier spécialisé. Nous vous recommandons de faire exécuter ces opérations par un concessionnaire Porsche, car celui-ci dispose du personnel d'atelier formé tout spécialement ainsi que des pièces détachées et outils nécessaires.

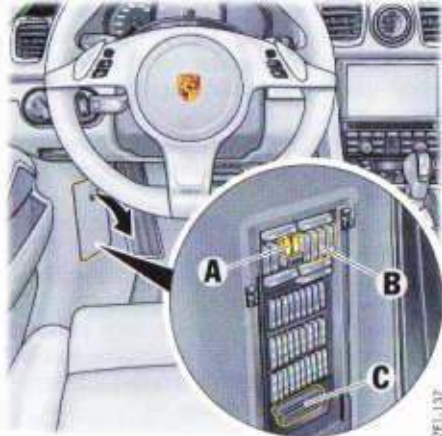

- A - Prise en plastique
 B - Fusibles de recharge
 C - Prise de diagnostic

Fusibles au niveau du plancher côté gauche

Rangée A

N°	Désignation	A
1	En bas à gauche : Soufflante climatisation DaD	40
2	En haut à gauche : Calculateur PSM	40
3	En bas à droite : Règlage des sièges	25
4	En haut à droite : Calculateur PASM	40

Rangée B

N°	Désignation	A
1	Modification du réglage des projecteurs pour circulation à droite / à gauche Lampe de capot avant Actionneur de capot avant Feu de route AVG Feu de croisement AVG Feu de position AVD Clignotant ARG Buses de lave-glace chauffantes	40
2	Commande de volet d'échappement 3ème feu stop dans l'aileon arrière Actionneur de capot arrière Feu antibrouillard arrière droit Feu de recul gauche Feu stop gauche Feu arrière gauche Feu de jour AVG	15
3	Avertisseur d'alarme	15
4	Éclairage intérieur Capteurs à effet Hall Éclairage d'orientation Éclairage de la plaque d'immatriculation Relais de dégivrage de lunette arrière Diode de verrouillage centralisé Diodes de panneaux de portières Éclairage d'ambiance 3ème feu stop Feu antibrouillard arrière gauche Feu stop droit Feu de recul droit Feu de jour AVD Feu arrière droit	15

N°	Désignation	A
5	Relais de pompe à carburant	20
6	Trappe du réservoir ouverte / fermée Verrouillage électrique de la colonne de direction borne 30 Pompe de lave-glace avant / arrière	10
7	Libre	
8	Calculateur de climatisation	7,5
9	Combiné d'instruments Colonne de direction Chronomètre	10
10	PCM	25

Rangée C

N°	Désignation	A
1	Module des boutons de la console centrale Calculateur Gateway (passerelle) Prise de diagnostic Contacteur d'allumage Verrouillage de la colonne de direction Capteur de l'alarme volumétrique Commutateur d'éclairage Calculateur de porte avant gauche Connecteur de charge Bluetooth	15

N°	Désignation	A
2	Consommateurs liés au démarrage	40
	Éclairage de plancher	
	Blocage de retrait contacteur d'allumage électrique	
	Clignotants AVG/AVD	
	Diode du bouton des feux de détresse	
	Éclairage du contacteur d'allumage électrique	
	Clignotants latéraux AVG/AVD	
	Feu de route AVD	
	Feu de croisement AVD	
	Clignotant ARD	
	Feu de position AVG	
3	Calculateur Vehicle Tracking System	5
4	Avertisseur sonore	15
5	Trappe du réservoir de carburant, Commande de déploiement / escamotage de l'aile arrière	30
6	Calculateur de lève-vitres AVG	25
7	Lave-phares	30
8	Calculateur PSM	25
9	Sirène de l'alarme	5
10	Libre	

Rangée D

N°	Désignation	A
1	Essuie-glaces arrière	15
2	HomeLink	5
3	Projecteur gauche	5
4	Gateway / Prise de diagnostic	5
	Capteur de qualité de l'air	
	Caméra avant	
5	Calculateur PSM	5
6	Module de commande colonne de direction	5
	Boîtier de direction électronique	
7	Calculateur de levier sélecteur	5
	Capteur de contacteur d'embrayage	
8	Projecteur droit	5
9	Rétroviseur intérieur	5
10	Moteurs de ventilation des sièges	5

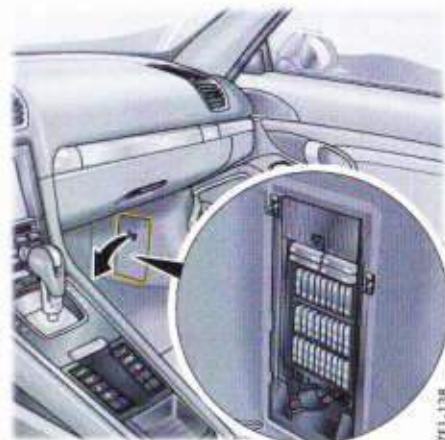

7E1-138

Fusibles au niveau du plancher côté droit

Rangée A

N°	Désignation	A
1	En bas à gauche : Convertisseur continu / continu Infodivertissement	40
2	En haut à gauche : Convertisseur continu / continu d'alimentation de la console de pavillon	40
3	En bas à droite : Moteur de ventilateur d'air extérieur Régulateur de soufflante	40
4	En haut à droite : Calculateur de siège côté droit Réglage des sièges	25

Rangée B

N°	Désignation	A
1	Capteur de pluie	5
2	Calculateur de climatisation	25
3	Diagnostic de fuite du réservoir U.S.A.	5
4	Libre	
5	Calculateur RDK	5
6	Tuner TV	5
7	Amplificateur de subwoofer haut de gamme	40
	Amplificateur de subwoofer	25
8	Libre	
9	Libre	
10	Libre	

Rangée C

N°	Désignation	A
1	Dégivrage de la lunette arrière	
2	Bouton du frein de parking électrique	5
3	Calculateur de lève-vitres AVD	7,5
4	Libre	
5	Libre	
6	Moteur d'essuie-glace	30
7	Calculateur de lève-vitres AVD	25
8	Réglage de la colonne de direction	25
9	Console de pavillon	5
10	Amplificateur du système audio	40/ 25

Rangée D

N°	Désignation	A
1	Calculateur airbag	5
2	Libre	5
3	Libre	
4	Calculateur ACC	5
5	Libre	
6	Ventilation de siège droit	5
7	Prise de console centrale Allume-cigares	20
8	Prise électrique au niveau du plancher côté passager	20
9	Prise de console centrale Allume-cigares	
10	Prise de la boîte à gants	20

Déverrouillage d'urgence du capot du coffre à bagages avant

Lorsque la batterie est déchargée, le capot du coffre à bagages avant ne peut être déverrouillé qu'à l'aide d'une batterie extérieure.

**Information**

Le moteur ne peut **pas** être démarré de cette façon.

▷ Reportez-vous au chapitre « ALIMENTATION EN COURANT EXTÉRIEUR, ASSISTANCE AU DÉMARRAGE » à la page 214.

Déverrouillage du capot

1. Déverrouillez le véhicule en mettant la clé dans la serrure de la portière.
2. Retirez le couvercle en plastique de la boîte à fusibles de gauche.
3. Retirez le pôle plus **C** (rouge) de la boîte à fusibles à l'aide de la pince en plastique **A** (jaune).

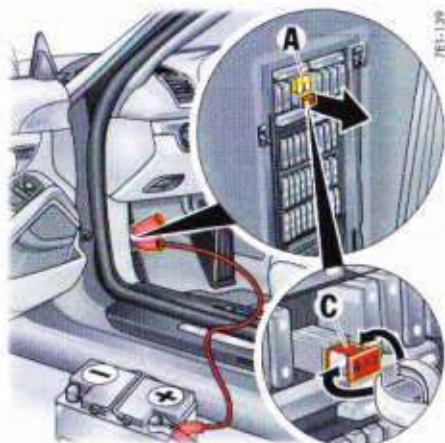

7E1-139

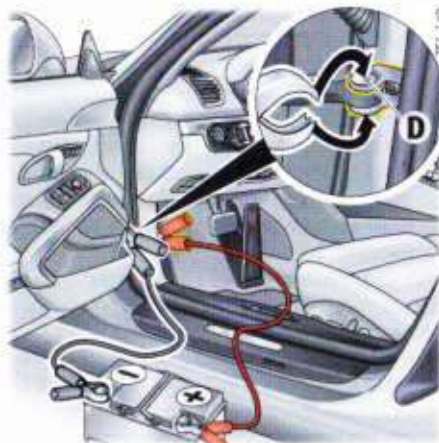

7E1-140



8C1-141

A - Pince plastique (jaune)
C - Pôle plus (rouge)

4. À l'aide du câble auxiliaire de démarrage rouge, reliez le pôle plus de la batterie extérieure au pôle plus **C** de la boîte à fusibles.

i Information

Si le véhicule était verrouillé, l'avertisseur d'alarme retentit lorsque le câble moins est raccordé.

5. À l'aide du câble auxiliaire de démarrage noir, reliez le pôle moins de la batterie extérieure à l'articulation du dispositif d'arrêt de la portière **D**.
6. Appuyez sur la touche  de la télécommande environ 2 secondes pour déverrouiller le capot du coffre à bagages et arrêter l'alarme.
7. Débranchez d'abord le câble moins, puis le câble plus.
8. Insérez le pôle plus **C** dans la boîte à fusibles et remettez en place le cache en plastique de la boîte à fusibles.

Batterie

La batterie se trouve dans le coffre à bagages avant, sous le cache en plastique.

Pour plus d'informations sur le retrait du cache :

- ▷ Reportez-vous au chapitre « COMPRESSEUR POUR PNEUMATIQUES » à la page 163.
- ▷ Faites monter et démonter la batterie par un spécialiste uniquement.



AVERTISSEMENT

Décharges électriques, court-circuit ou incendie

Tout contact avec des pièces sous tension du véhicule peut entraîner des décharges électriques.

Des travaux effectués sur le système électrique du véhicule peuvent entraîner un court-circuit. Ce court-circuit peut, lui-même, déclencher un incendie.

- ▷ Débranchez le pôle négatif de la batterie : chaque fois que vous effectuez des travaux sur le système électrique.

- ▷ Veillez à ce qu'aucun outil ou bijou conducteur (bague, chaîne, bracelet de montre) n'entre en contact avec des éléments sous tension du véhicule.

AVERTISSEMENT

Incendie ou explosion

Du gaz oxyhydrique hautement explosif est généré lors de la charge de la batterie au plomb.

- ▷ Débranchez le pôle négatif de la batterie chaque fois que vous effectuez des travaux sur le système électrique.
- ▷ N'essuyez pas la batterie avec un chiffon sec pour éviter l'électricité statique.
- ▷ Avant de toucher la batterie, éliminez l'électricité statique que vous pourriez porter en touchant le véhicule.
- ▷ Ne fumez pas, ne manipulez pas de flamme nue à proximité de la batterie. Faites également attention aux projections d'étincelles, par ex. lors du contact de câbles.
- ▷ Ne travaillez sur le véhicule qu'en plein air ou dans des locaux bien aérés.

AVIS

Risque de court-circuit, d'incendie et de dommages au niveau de l'alternateur et des calculateurs.

- ▷ Faites monter et démonter la batterie par un spécialiste uniquement.
- ▷ Débranchez le pôle négatif de la batterie chaque fois que vous effectuez des travaux sur le système électrique.

- ▷ Veillez à ce qu'aucun outil ou bijou conducteur (bague, chaîne, bracelet de montre) n'entre en contact avec des éléments sous tension du véhicule.
- ▷ Ne branchez **jamais** directement le câble moins de charge / d'assistance au démarrage (noir) à la batterie. Branchez toujours le câble moins de charge / d'assistance au démarrage (noir) au point de masse **B** dans le coffre à bagages.

Pour plus d'informations sur la source d'alimentation externe / l'assistance au démarrage :

- ▷ Reportez-vous au chapitre « ALIMENTATION EN COURANT EXTÉRIEUR, ASSISTANCE AU DÉMARRAGE » à la page 214.

Respectez la mise en garde figurant sur la batterie



Lire le Manuel technique



Porter une protection pour les yeux



Tenir les enfants à distance



Risque d'explosion

Lors de la charge la batterie, un mélange de gaz hautement explosif se dégage. C'est pourquoi :



Feu, étincelles, flamme sont interdits, tout comme fumer

Évitez toute formation d'étincelles et tout court-circuit lors de la manipulation des câbles et des appareils électriques.

- Sur les batteries à ventilation centrale, les embouchures des tuyaux présentent une concentration de gaz explosifs plus élevée. Le tuyau de ventilation ne doit pas être plié ou obstrué par des impuretés.



Risque de brûlures chimiques

L'acide d'accumulateurs peut brûler très fortement.

C'est pourquoi vous devez porter des gants et des lunettes de protection.

Ne renversez pas la batterie, car de l'acide peut couler par l'ouverture de la ventilation.

Premiers secours

En cas de contact de l'électrolyte avec les yeux, rincez immédiatement quelques minutes à l'eau claire.

Consultez immédiatement un médecin.

En cas d'éclaboussures de l'électrolyte sur la peau ou les vêtements, neutralisez immédiatement à l'eau savonneuse et rincez abondamment à l'eau.

En cas d'ingestion d'électrolyte par mégarde, consultez immédiatement un médecin.



Élimination

Portez l'ancienne batterie dans un dépôt central.



Ne jetez jamais l'ancienne batterie avec les ordures ménagères.

Charge

Une batterie correctement chargée évite les problèmes de démarrage et sa durée de vie est plus longue.

La densité du trafic, les réglementations liées au bruit, aux émissions d'échappement et à la consommation font que l'alternateur bénéficie d'un régime moteur moindre et que la puissance qu'il délivre diminue également.

Or, les besoins en alimentation électrique se sont accrus du fait de l'augmentation du nombre de consommateurs.

Pour prévenir toute décharge involontaire de la batterie :

- ▷ Pensez à couper les consommateurs électriques inutiles en ville, lors de trajets courts ou dans une file de voitures.
- ▷ Retirez toujours la clé de contact lorsque vous quittez le véhicule ou coupez le contact sur les véhicules équipés du Porsche Entry & Drive.
- ▷ Évitez d'utiliser les systèmes de communication PCM ou CDR lorsque le moteur est à l'arrêt.
- ▷ Reportez-vous au chapitre « CHARGE DE LA BATTERIE » à la page 215.

Entretien de la batterie

- ▷ La surface supérieure de la batterie doit toujours rester propre et sèche.
- ▷ N'essuyez pas la batterie avec un chiffon sec pour éviter l'électricité statique.
- ▷ Vérifiez que les bornes sont solidement en place.

Hiver

- La capacité d'alimentation et de charge de la batterie diminue quand les températures baissent. En outre, la batterie est fortement sollicitée pendant les mois d'hiver : dégivrage de la lunette arrière, usage fréquent de projecteurs supplémentaires, de la soufflante, des essuie-glaces, etc.
- ▷ Faites contrôler la batterie avant le début de l'hiver.



Information

- Un bon niveau de charge de la batterie évite qu'elle ne gèle.
- Une batterie déchargée peut geler dès -5°C alors qu'une batterie entièrement chargée ne gèle qu'à -40°C .
- ▷ Dégelez impérativement la batterie avant de brancher les câbles auxiliaires.

Immobilisation du véhicule

Lorsque le véhicule reste assez longtemps au garage ou à l'atelier, les portières et capots doivent être fermés.

- ▷ Reportez-vous au chapitre « DÉVERROUILLAGE D'URGENCE DU CAPOT DU COFFRE À BAGAGES AVANT » à la page 210.
- ▷ Retirez toujours la clé de contact ou débranchez la batterie le cas échéant, ou encore coupez le contact sur les véhicules équipés du Porsche Entry & Drive.



Information

- ▷ L'alarme ne fonctionne pas lorsque la batterie est débranchée.
- Si le véhicule était verrouillé avant le débranchement de la batterie, le système d'alarme se déclenche lorsque vous la rebranchez.
- Pour désactiver le système d'alarme :
- ▷ Verrouillez et déverrouillez le véhicule.

Système d'alarme, verrouillage centralisé

- ▷ Le statut du verrouillage centralisé et du système d'alarme n'est pas modifié par le débranchement de la batterie.



Information

- La batterie se décharge même lorsque votre véhicule est immobilisé.
- ▷ Pour garantir le bon fonctionnement de la batterie, rechargez-la toutes les 6 semaines environ ou raccordez-la à un chargeur de batterie.
 - ▷ Une batterie démontée doit être conservée à l'abri de la lumière et de la chaleur, où elle ne risque toutefois pas de geler.

Remplacement de la batterie

La durée de vie de la batterie est soumise à l'usure normale ; elle dépend fortement de l'entretien, des conditions climatiques et d'utilisation (trajets, appareils électriques) du véhicule.

Les données figurant sur le couvercle de la batterie ne suffisent pas à la recherche d'une batterie comparable, satisfaisant à toutes les exigences de Porsche.



Information

- ▷ Après la pose d'une batterie neuve, vous devez l'initialiser dans le calculateur. Consultez un atelier spécialisé. Nous vous recommandons de faire exécuter ces opérations par un concessionnaire Porsche, car celui-ci dispose du personnel d'atelier formé tout spécialement ainsi que des pièces détachées et outils nécessaires.
- ▷ Faites monter et démonter la batterie par un spécialiste uniquement.

Ne remplacez la batterie que par une batterie répondant aux exigences spécifiques de votre véhicule.

Votre véhicule nécessite des batteries de la technologie **AGM (Absorbent Glass Mat)**. Seul ce type de batterie vous garantit le parfait fonctionnement de votre véhicule.

Nous vous recommandons une batterie Porsche d'origine.

- ▷ Respectez les consignes d'élimination des batteries.

Mise en route du véhicule

Après avoir rebranché la batterie ou rechargé une batterie **fortement déchargée**, l'allumage du voyant de contrôle PSM dans le combiné d'instruments et l'apparition d'un message sur l'écran multifonction vous signalent la présence d'un défaut.

Pour éliminer ce défaut, il vous faudra effectuer les quelques opérations suivantes :

1. Démarrez le moteur.

Pour ce faire, tournez la clé de contact ou le module de commande (sur les véhicules équipés du système Porsche Entry & Drive) **deux fois** dans la position **2**.

2. Véhicule à l'arrêt, manœuvrez la direction de gauche à droite à plusieurs reprises, puis roulez en ligne droite jusqu'à ce que le voyant de contrôle du PSM s'éteigne et que le message s'efface de la mémoire de l'écran multifonction.

3. Si les avertissements ne disparaissent **pas** : conduisez prudemment jusqu'au prochain atelier spécialisé.

Faites réparer le défaut.

4. Après disparition des avertissements : arrêtez le véhicule à un emplacement approprié.

5. mémorisez les positions finales des glaces.

Pour plus d'informations sur la mémorisation des positions finales des glaces :

▷ Reportez-vous au chapitre « APRÈS REBRANCHEMENT DE LA BATTERIE DU VÉHICULE – MÉMORISATION DE LA POSITION FINALE DES VITRES » à la page 53.

6. Reparamétrisez le système de contrôle de la pression des pneumatiques, pour les véhicules qui en sont équipés.

Pour plus d'informations sur la configuration du système de contrôle de la pression des pneumatiques :

▷ Reportez-vous au chapitre « MENU PRESSION PNEUS (SYSTÈME DE CONTRÔLE DE LA PRESSION DES PNEUMATIQUES, RDK) » à la page 80.

Alimentation en courant extérieur, assistance au démarrage

Si la batterie est déchargée, vous pouvez utiliser un câble auxiliaire de démarrage branché sur la batterie d'un autre véhicule ou sur une source de courant extérieure.

Les deux batteries doivent avoir une tension de 12 volts. La capacité (Ah) de la batterie auxiliaire ne doit pas être de beaucoup inférieure à celle de la batterie déchargée.

La batterie déchargée doit être correctement reliée au réseau de bord.

AVERTISSEMENT

Court-circuit et incendie du système électrique ou du câble auxiliaire de démarrage

Un câble auxiliaire de démarrage non adapté ou une assistance au démarrage mal exécutée peut entraîner un court-circuit. Ce court-circuit peut, lui-même, déclencher un incendie.

- ▷ Seuls sont autorisés les câbles auxiliaires de démarrage standard présentant un diamètre suffisant et dont les pinces sont entièrement isolées. Respectez les indications du fabricant des câbles.
- ▷ Il ne doit y avoir aucun contact entre les deux véhicules, sinon le courant commence à passer dès que les pôles (+) sont reliés.
- ▷ Veillez à ce qu'aucun bijou en matériau conducteur (bague, chaîne, bracelet de montre) n'entre en contact avec des éléments sous tension du véhicule.

AVERTISSEMENT Acide corrosif

Les batteries au plomb contiennent de l'électrolyte corrosif.

- ▷ Ne vous penchez pas au-dessus de la batterie.
- ▷ Dégelez impérativement la batterie avant de brancher les câbles auxiliaires.

AVERTISSEMENT Incendie ou explosion du gaz oxyhydrique

Du gaz oxyhydrique hautement explosif est généré lors de la charge de la batterie au plomb.

- ▷ N'approchez de la batterie aucun matériau susceptible de provoquer une inflammation, p. ex. flamme, cigarette allumée, et évitez la formation d'étincelles entre deux câbles.

AVIS

Risque de dommages dû à un court-circuit.

- ▷ Ne branchez jamais directement des câbles auxiliaires de démarrage à la batterie. Branchez toujours les câbles d'assistance au démarrage aux bornes d'assistance au démarrage situés dans le coffre à bagages avant.
- ▷ Dégelez impérativement la batterie avant de brancher les câbles auxiliaires.

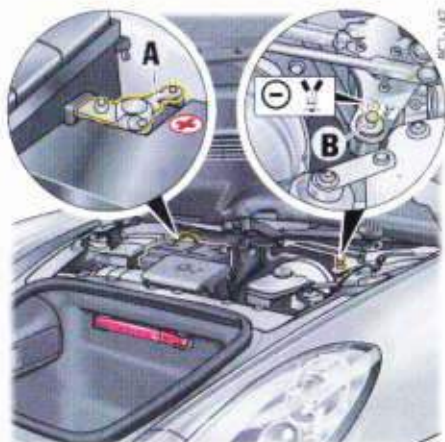

- + = pôle plus **A** de la batterie
- = point de masse **B** de l'alimentation en courant extérieur / de l'assistance au démarrage

Activation de l'alimentation en courant extérieur / de l'assistance au démarrage

Respectez obligatoirement la séquence suivante :

1. Retirez le cache dans le coffre à bagages.
Pour retirer le cache :
Reportez-vous au chapitre « COMPRESSEUR POUR PNEUMATIQUES » à la page 163.
2. Branchez d'abord le câble plus (rouge) au pôle plus **A** de la batterie déchargée, puis au pôle plus de la batterie du véhicule auxiliaire.
3. Branchez le câble moins (noir) d'abord au pôle moins de la batterie auxiliaire, puis au point de masse **B**.
4. Faites tourner le moteur du véhicule auxiliaire à un régime assez élevé.

5. Démarrez le moteur.
Une tentative de démarrage avec câbles auxiliaires ne doit pas durer plus de 15 secondes. Elle doit être suivie d'une pause d'une minute minimum.
6. Tandis que le moteur tourne :
Débranchez le câble moins d'abord du point de masse **B**, puis du pôle moins de la batterie auxiliaire.
7. Tandis que le moteur tourne :
Débranchez d'abord le câble plus du pôle plus de la batterie auxiliaire, puis du pôle plus **A** de la batterie déchargée.

Charge de la batterie

Votre concessionnaire Porsche est tout disposé à vous conseiller au sujet du chargeur de batterie approprié.

- ▷ Respectez impérativement les instructions du fabricant du chargeur.
 - ▷ Dégelez impérativement la batterie avant de la charger.
 - ▷ Lors de la recharge de la batterie, veillez à ce que l'endroit soit suffisamment aéré.
1. Branchez le chargeur au pôle plus **A** de la batterie et au point de masse **B** dans le coffre à bagages.
Ne mettez le chargeur en service, en le branchant au secteur ou en actionnant son commutateur, qu'après l'avoir correctement connecté.
 2. Mise en service du chargeur.
 3. Après la charge, commencez par éteindre le chargeur puis débranchez-le.
- ▷ Reportez-vous au chapitre « MISE EN ROUTE DU VÉHICULE » à la page 214.

Remplacement de la pile de la clé du véhicule (télécommande)

9A11113A



Information

- Veillez à respecter les prescriptions relatives à l'élimination des piles et batteries.

Clés du véhicule

Lorsque la capacité de la pile de la télécommande devient insuffisante, le message « Remplacer pile clé de contact » s'affiche à l'écran multifonction du combiné d'instruments.

Dans ce cas, vous devez changer la pile.



Remplacement de la pile (CR 2032, 3 V)

- Retirez la clé de secours.
- Pour plus d'informations sur la clé de secours :
- Reportez-vous au chapitre « CLÉ DE SECOURS » à la page 17.
- Soulevez le cache à l'arrière de la clé à l'aide d'un petit tournevis.
 - Remplacez la pile (respectez sa polarité).
 - Remplacez le cache et pressez ensemble les deux pièces.
 - Insérez la clé de secours.

Remplacement des ampoules

Ampoule pour	Forme	Puissance
Feux auxiliaires avec projecteur bi-xénon / bi-xénon avec PDLs ou avec PDLs Plus	H7	55 W
Feux de croisement halogènes	H7	55 W
Feux de route halogènes	H9	65 W
Clignotant avant	HY	21 W
Clignotants latéraux	WY	5 W

Remplacement des ampoules

Remplacement des diodes lumineuses et des ampoules longue durée

Les projecteurs de jour, les feux de position avant, les clignotants arrière, les ampoules à décharge des phares bi-xénon, les feux arrière, les feux antibrouillard, les feux de recul, l'éclairage de la plaque d'immatriculation, le troisième feu stop et les plafonniers sont dotés de diodes lumineuses ou d'ampoules longue durée. Les diodes ne peuvent pas être remplacés individuellement.

Le remplacement des ampoules longue durée nécessite des travaux de montage importants.

- Faites remplacer les diodes ou les ampoules longue durée défectueuses dans un atelier spécialisé.
Nous vous recommandons de faire exécuter ces opérations par un concessionnaire Porsche car celui-ci dispose du personnel d'atelier formé tout spécialement ainsi que des pièces détachées et outils nécessaires.
- La législation de certains pays prévoit que l'on dispose toujours d'un coffret d'ampoules de

recharge dans le véhicule. Votre concessionnaire Porsche vous conseillera volontiers.

⚠ AVERTISSEMENT Décharges électriques

Les phares bi-xénon sont sous haute tension.

- ▷ Effectuez les interventions au niveau des phares avec la plus grande prudence.
- ▷ Avant de remplacer l'ampoule, éteignez l'éclairage et coupez le contact.

AVIS

Risque de détérioration dû à des ampoules d'une puissance incorrecte.

Des ampoules de puissance plus élevée sont susceptibles d'endommager les douilles.

AVIS

Risque de dommages dû à un court-circuit.

- ▷ Coupez le consommateur correspondant lors du remplacement d'une ampoule.

i Information

Les ampoules doivent être propres et exemptes de toute trace de gras.

- ▷ Ne touchez jamais les ampoules à mains nues. Pour les remplacer, utilisez un chiffon ou un papier souple.

Phares

AVIS

Risque de détérioration des phares due aux frottements ou à une augmentation de température.

- ▷ N'apposez aucun autocollant (p.ex. « jupes antivibrilonnage », films) dans la zone des phares.

i Information

De la condensation peut se former à l'intérieur des phares selon la température et le degré d'humidité de l'air. Cette buée disparaît après que le véhicule a parcouru un trajet suffisant.

- ▷ Ne recouvrez pas l'interstice situé entre le phare et la carrosserie afin de garantir une ventilation correcte.



Dépose du projecteur

1. Ouvrez le coffre à bagages avant.
2. Retirez la boîte à outils correspondante.
3. Ouvrez le cache de déverrouillage du projecteur.
4. Enfichez la clé (outillage de bord) dans l'axe de déverrouillage.
La poignée de la clé doit être dirigée à l'horizontale vers l'arrière.
5. Tournez la clé à douille d'environ 180° **A**.
Le projecteur se déverrouille et glisse vers l'avant.
6. Tournez la clé en arrière jusqu'à ce qu'elle se trouve à la verticale et pointe vers le bas **B**, laissez-la en place.
7. Le projecteur est maintenant déverrouillé et, en le soulevant légèrement, peut être extrait de l'aile en le tirant vers l'avant.
8. Débranchez le connecteur.

Repose du projecteur

1. Branchez le connecteur (clic nettement audible).
2. Introduisez le projecteur dans les glissières de guidage et engagez-le entièrement dans l'aile.
3. Poussez le projecteur vers l'arrière; en tournant simultanément la clé jusqu'à ce qu'elle se trouve à l'horizontale vers l'arrière **C**. Le verrouillage du projecteur doit être perceptible et audible.
4. Fermez le cache de déverrouillage du projecteur.
5. Montez la boîte à outils.
6. Contrôlez le bon fonctionnement de toutes les ampoules.

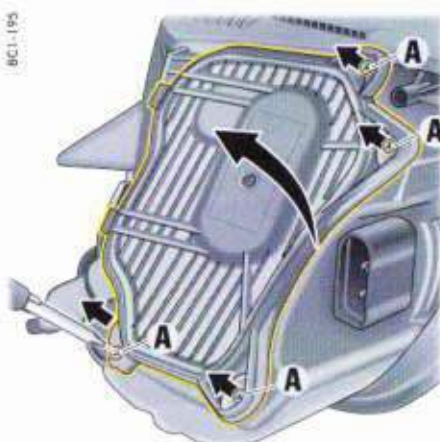

Remplacement des ampoules de feu de croisement / feu de route (pour les phares halogène)

i Information

Le remplacement des ampoules de feu de croisement / feu de route des **projecteurs bi-xénon** nécessite des travaux de montage importants.

▷ Faites remplacer les ampoules défectueuses dans un atelier spécialisé.

Nous vous recommandons de faire exécuter ces opérations par un concessionnaire Porsche car celui-ci dispose du personnel d'atelier formé tout spécialement ainsi que des pièces détachées et outils nécessaires.

Ouverture du couvercle du bloc optique

1. Déposez le projecteur.
- ▷ Reportez-vous au chapitre « DÉPOSE DU PROJECTEUR » à la page 217.
2. Dévissez les 4 vis **A**.
 3. Soulevez le couvercle vers le haut et retirez-le.

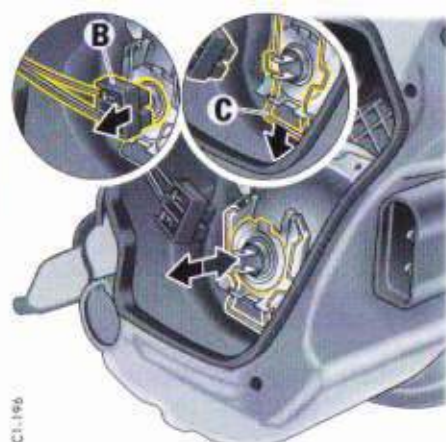

Remplacement de l'ampoule du feu de croisement

1. Débranchez le connecteur **B**.
 2. Abaissez l'étrier de fixation **C**.
 3. Remplacez l'ampoule défectueuse.
Veillez à positionner correctement l'ampoule.
 4. Relevez l'étrier de fixation **C**.
 5. Branchez le connecteur **B**.
 6. Remplacez le couvercle dans les languettes et vissez les 4 vis **A**.
 7. Remontez le projecteur et vérifiez le fonctionnement de l'ampoule.
- ▷ Reportez-vous au chapitre « REPOSE DU PROJECTEUR » à la page 218.

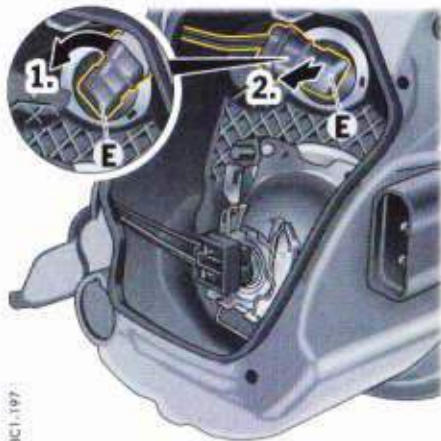

BC1-197

Remplacement de l'ampoule du feu de route

i Information

Pour un meilleur accès à la douille de l'ampoule, nous vous recommandons de retirer le couvercle arrondi du projecteur par dessus la douille de l'ampoule.

▷ Retirez le couvercle arrondi en tirant au niveau de la languette.

1. Tournez la douille **E** dans le sens inverse des aiguilles d'une montre jusqu'en butée.
2. Retirez la douille **E** (culot à baïonnette).

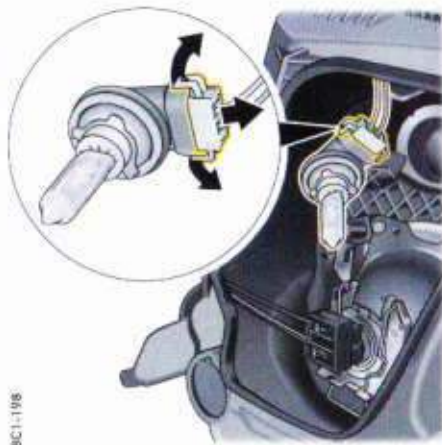

BC1-198

3. Écartez les deux languettes de déverrouillage du connecteur et débranchez le connecteur.
 4. Remplacez l'ampoule défectueuse et sa douille.
 5. Remettez la douille **E** en place et tournez-la dans le sens des aiguilles d'une montre jusqu'en butée.
 6. Remplacez le couvercle dans les languettes et vissez les 4 vis **A**.
 7. Remontez le projecteur et vérifiez le fonctionnement de l'ampoule.
- ▷ Reportez-vous au chapitre « REPOSE DU PROJECTEUR » à la page 218.



Remplacement de l'ampoule de clignotant avant

Ouverture du couvercle du bloc optique

1. Déposez le projecteur.
 - ▷ Reportez-vous au chapitre « DÉPOSE DU PROJECTEUR » à la page 217.
2. Retirez le couvercle en tirant sur les languettes.



BCI-194

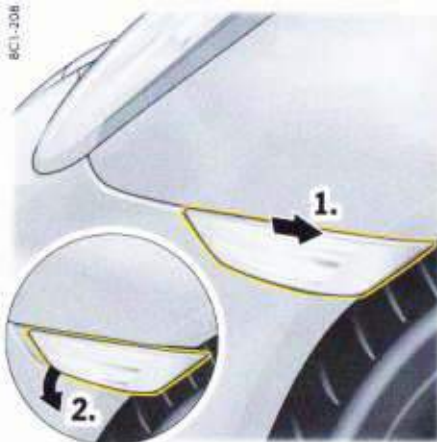

Remplacement de l'ampoule de clignotant latéral

1. Tirez le boîtier du clignotant vers l'arrière jusqu'à ce que l'ergot de maintien **B** se décroche.
2. Retirez le boîtier du clignotant.

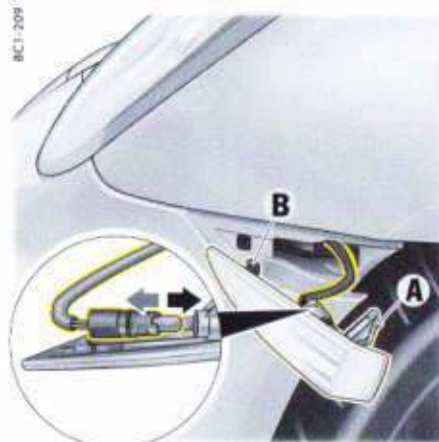

BCI-209

- A** - Ressort
B - Ergot de maintien

3. Retirez la douille.
4. Retirez l'ampoule de la douille et remplacez-la.
5. Remettez la douille dans le guide et enfoncez-la jusqu'en butée.
6. Placez tout d'abord le boîtier du clignotant au niveau du ressort **A** et tirez-le vers l'arrière jusqu'à ce que l'ergot de maintien **B** s'enclenche.
7. Relâchez le boîtier du clignotant et vérifiez le fonctionnement de l'ampoule.

3. Retirez la douille **A**.
 4. Remplacez l'ampoule défectueuse (culot à baionnette).
 5. Remettez la douille **A** dans le guide et enfoncez-la jusqu'en butée.
 6. Fermez le couvercle.
 7. Remontez le projecteur et vérifiez le fonctionnement de l'ampoule.
- ▷ Reportez-vous au chapitre « REPOSE DU PROJECTEUR » à la page 218.

Modification du réglage des phares pour une circulation à gauche ou à droite

Si vous vous rendez avec votre véhicule dans un pays où la conduite a lieu sur la voie opposée, il vous faudra modifier le réglage des phares au moment de passer la frontière. Les feux de croisement éclairent alors de façon symétrique. Ils ne risquent donc plus d'éblouir les usagers venant en sens inverse.

i Information

N'oubliez pas au retour de remettre les phares dans leur position d'origine.

Réglage des phares directionnels avec éclairage en courbe dynamique

Vous devez adapter les phares bi-xénon directionnels **avec éclairage en courbe dynamique (PDLS ou PDLS Plus)** dans l'écran multifonction. Chaque fois que vous mettez le contact, l'écran multifonction affiche « Projecteurs inversés circulation à droite / à gauche ». N'oubliez pas au retour de remettre les phares dans leur position d'origine.

- ▷ Reportez-vous au chapitre « RÉGLAGE DES PHARES POUR UNE CIRCULATION À GAUCHE OU À DROITE (SYSTÈME D'ÉCLAIRAGE ADAPTATIF) » à la page 94.

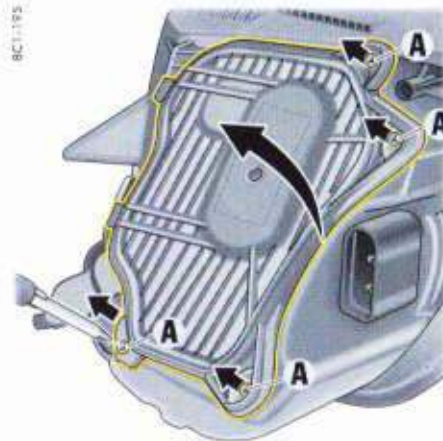

Réglage des phares sans éclairage en courbe dynamique

i Information

Avec les projecteurs bi-xénon **sans PDLS ou PDLS Plus**, les projecteurs ne peuvent pas être réglés pour une circulation à gauche ou à droite. La répartition de l'éclairage de ce type de projecteurs est homogène sur les deux côtés de la route et n'entraîne de ce fait aucun éblouissement pour les usagers venant en sens inverse.

1. Déposez le projecteur.
 - ▷ Reportez-vous au chapitre « DÉPOSE DU PROJECTEUR » à la page 217.
2. Dévissez les 4 vis **A**.
3. Soulevez le couvercle vers le haut et retirez-le.



- A** - Réglage en hauteur
- B** - Réglage latéral

Réglage des phares

Le réglage des phares ne peut se faire que dans un atelier spécialisé, à l'aide de l'appareil de réglage approprié. Il s'effectue avec le véhicule en ordre de marche.

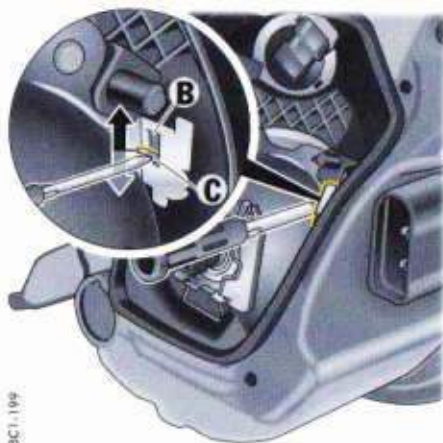

BC1-199

Phares

B Position de l'ergot métallique pour la circulation à gauche.

C Position de l'ergot métallique pour la circulation à droite

4. Pour la **circulation à gauche** : Appuyez vers le haut sur l'ergot métallique, à l'aide du tournevis de bord, jusqu'à ce qu'il s'enclenche en position **B**.

Pour la **circulation à droite** : Appuyez vers le bas sur l'ergot métallique, à l'aide du tournevis de bord, jusqu'à ce qu'il s'enclenche en position **C**.

5. Remplacez le couvercle sur le projecteur et vissez les 4 vis.

6. Remontez le projecteur et vérifiez le fonctionnement.

▷ Reportez-vous au chapitre « REPOSE DU PROJECTEUR » à la page 218.

7. Reproduisez la modification du réglage pour l'autre projecteur.

Remorquage



Information

- ▷ Observez toujours les directives réglementant le remorquage sur route ou plate-forme.
- ▷ Remorquez le véhicule avec la plus grande prudence.
Les deux conducteurs doivent s'être familiarisés avec les particularités du remorquage avant de prendre la route.
- ▷ En cas de panne d'électricité ou d'anomalies dans l'installation électrique, une source de courant extérieure peut être nécessaire pour pouvoir desserrer le frein de parking électrique ou le verrouillage de la colonne de direction.

Corde de remorquage

- ▷ Vous trouverez les données et instructions de montage dans la notice séparée du fabricant d'accessoires.
Respectez les conseils de sécurité et d'utilisation du fabricant.
- ▷ Vérifiez impérativement la force de traction admise de la corde de remorquage. La corde de remorquage doit être autorisée pour le poids du véhicule. Ne dépassez en aucun cas les valeurs indiquées par le fabricant.
- ▷ Les véhicules dont les freins sont défectueux ne doivent **pas** être remorqués.
- ▷ Pendant le trajet, le câble de remorquage doit toujours être bien tendu.
Évitez les saccades ou secousses.

Barre de remorquage

- ▷ Vous trouverez les données et instructions de montage dans la notice séparée du fabricant d'accessoires.
Respectez les conseils de sécurité et d'utilisation du fabricant.
- ▷ Vérifiez impérativement la force de traction admise de la barre de remorquage. La barre de remorquage doit être autorisée pour le poids du véhicule. Ne dépassez en aucun cas les valeurs indiquées par le fabricant.
- ▷ N'accrochez **pas** la barre de remorquage en diagonale entre les véhicules.
- ▷ Les véhicules dont les freins sont défectueux ne doivent **pas** être remorqués.

Démarrage par remorquage / poussée

Lorsque la batterie est défaillante ou complètement déchargée, il n'est possible de démarrer le moteur qu'en remplaçant la batterie ou en utilisant des câbles auxiliaires.

- ▷ Reportez-vous au chapitre « BATTERIE » à la page 211.
- ▷ Reportez-vous au chapitre « ALIMENTATION EN COURANT EXTÉRIEUR, ASSISTANCE AU DÉMARRAGE » à la page 214.

Remorquage / Poussée d'un véhicule équipé d'une boîte PDK

- ▷ Le démarrage en remorquant / en poussant le véhicule n'est pas possible et ne doit pas non plus être tenté au risque d'endommager la boîte de vitesses.

Remorquage / poussée d'un véhicule équipé d'une boîte mécanique

- ▷ Ne remorquez ou ne poussez les véhicules équipés d'un catalyseur pour les démarrer que lorsque le moteur est froid. Lorsque le moteur est chaud, du carburant non brûlé peut engendrer une détérioration du catalyseur.

Remorquage

Si vous devez remorquer un véhicule, celui-ci ne doit pas être plus lourd que votre propre véhicule.



AVERTISSEMENT

Augmentation des efforts due à l'absence de l'assistance de direction et de freinage

La direction assistée ne fonctionne pas quand le moteur ne tourne pas sur un véhicule remorqué. Il vous faut appliquer des efforts plus importants pour freiner et pour manœuvrer.

- ▷ Remorquez le véhicule avec la plus grande prudence.

Lorsque le moteur est arrêté, la boîte de vitesses n'est pas suffisamment lubrifiée. Respectez les points suivants afin d'éviter tout dommage sur la boîte de vitesses.

Remorquer un véhicule avec boîte PDK reposant sur ses quatre roues :

- ▷ Quand la boîte PDK est en fonctionnement de secours (message d'avertissement « Fonctionnement de secours boîte de vitesses »), le véhicule ne doit pas être remorqué. Le véhicule doit être transporté sur un camion ou une plate-forme de remorquage.
- ▷ Si vous avez effectué le déverrouillage d'urgence du levier sélecteur, vous ne devez pas faire remorquer votre véhicule. Le véhicule

doit être transporté sur un camion ou une plate-forme de remorquage.

- ▷ Sélectionnez la position **N** du levier sélecteur PDK.

Pour être sûr de pouvoir enclencher en toute sécurité la position **N** au niveau de l'écran multifonction et du levier sélecteur, vous devez démarrer une fois le moteur avant le remorquage.

Dès que le levier sélecteur est en position **N** et que cette position s'affiche à l'écran, vous pouvez remorquer le véhicule.

- ▷ Le véhicule doit toujours se trouver sur ses quatre roues pendant le remorquage. Mettez le contact, afin que les clignotants et les feux stop fonctionnent et que l'antivol de direction ne puisse pas se bloquer.
- ▷ Ne dépassez pas la vitesse de remorquage de 50 km/h. Distance de remorquage maximale de 50 km. Si la distance à parcourir est plus importante, le véhicule doit être transporté sur un camion ou une plate-forme de remorquage.

Remorquer un véhicule avec boîte PDK reposant sur un essieu :

- ▷ Quand la boîte PDK est en fonctionnement de secours (message d'avertissement « Fonctionnement de secours boîte de vitesses » jaune ou rouge), le véhicule ne doit pas être remorqué. Le véhicule doit être transporté sur un camion ou une plate-forme de remorquage.
- ▷ Si vous avez effectué le déverrouillage d'urgence du levier sélecteur, vous ne devez pas faire remorquer votre véhicule. Le véhicule doit être transporté sur un camion ou une plate-forme de remorquage.

- ▷ Sélectionnez la position **N** du levier sélecteur PDK.

Pour être sûr de pouvoir enclencher en toute sécurité la position **N** au niveau de l'écran multifonction et du levier sélecteur, vous devez démarrer une fois le moteur avant le remorquage.

Dès que le levier sélecteur est en position **N** et que cette position s'affiche à l'écran, vous pouvez remorquer le véhicule.

- ▷ Coupez le contact. La clé de contact doit rester dans le contacteur afin que l'antivol de direction ne se verrouille pas. Sur les véhicules équipés de Porsche Entry & Drive, il faut retirer le module du contacteur et insérer la clé de contact.
- ▷ Reportez-vous au chapitre « ACTIONNEMENT DE SECOURS DE LA CLÉ DE CONTACT / DÉVERROUILLAGE DU MODULE » à la page 15.
- ▷ Veillez à ce que le véhicule soit suffisamment éclairé.
- ▷ Ne dépassez pas la vitesse de remorquage de 50 km/h. Distance de remorquage maximale de 50 km. Si la distance à parcourir est plus importante, le véhicule doit être transporté sur un camion ou une plate-forme de remorquage.

Remorquer un véhicule avec boîte mécanique reposant sur ses quatre roues :

- ▷ Mettez le levier de vitesses au point mort.
- ▷ Le véhicule doit toujours se trouver sur ses quatre roues pendant le remorquage. Mettez le contact, afin que les clignotants et les feux stop fonctionnent et que l'antivol de direction ne puisse pas se bloquer.

Remorquer un véhicule avec boîte mécanique reposant sur un essieu :

- ▷ Coupez le contact.
La clé de contact doit rester dans le contacteur afin que l'antivol de direction ne se verrouille pas.
Sur les véhicules équipés de Porsche Entry & Drive, il faut retirer le module du contacteur et insérer la clé de contact.
- ▷ Reportez-vous au chapitre « ACTIONNEMENT DE SECOURS DE LA CLÉ DE CONTACT / DÉVERROUILLAGE DU MODULE » à la page 15.
- ▷ Mettez le levier de vitesses au point mort.
- ▷ Veillez à ce que le véhicule soit suffisamment éclairé.
- ▷ Ne dépassez pas la vitesse de remorquage de 50 km/h.
Distance de remorquage maximale de 50 km.
Si la distance à parcourir est plus importante, le véhicule doit être transporté sur un camion ou une plate-forme de remorquage.

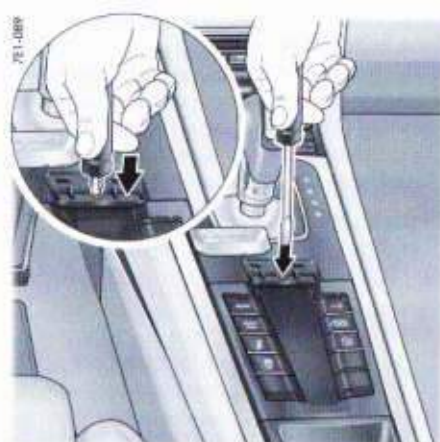
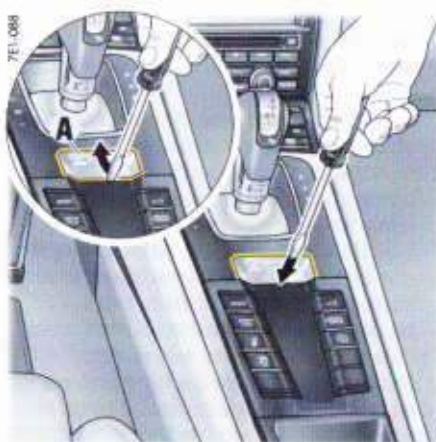

Déverrouillage d'urgence du levier sélecteur PDK

En cas de panne électronique, le levier sélecteur doit être déverrouillé afin de pouvoir le mettre en position « N ».

AVIS

Risque de dommages en cas de roulement. En cas de déverrouillage d'urgence du levier sélecteur PDK, rien n'empêche le véhicule de rouler.

- ▷ Avant de procéder au déverrouillage d'urgence, activez, le cas échéant, le frein de parking électrique ou empêchez le véhicule de rouler en plaçant, par exemple, une cale.

Déverrouillage du levier sélecteur

1. Prenez le tournevis dans la boîte à outils.
2. Soulevez avec précaution la plaquette portant le monogramme **A** par l'avant (flèche) à l'aide du tournevis et retirez-la.

3. Enfoncez le tournevis à la verticale dans l'orifice, appuyez vers le bas sur le verrouillage du levier sélecteur, maintenez-le et, dans le même temps, appuyez sur la touche de déverrouillage du levier sélecteur et placez le levier sélecteur en position « N ».
4. Enclipez à nouveau la plaquette portant le monogramme **A**.

Dégagement d'un véhicule enlisé

- ▷ Utilisez toujours de la plus grande prudence lorsque vous dégagez un véhicule enlisé.
- ▷ N'essayez pas de dégager le véhicule par saccades ou obliquement.
- ▷ Si possible, dégagez le véhicule en le faisant repasser dans les traces qu'il a empruntées.



Œillet de remorquage arrière

Œillet de remorquage

L'œillet de remorquage se trouve dans la boîte à outils placée à gauche dans le coffre.

Montage de l'œillet de remorquage

1. Appuyez sur le cache plastique correspondant dans la bordure inférieure du pare-chocs jusqu'à ce qu'il se décroche.
2. Retirez le cache du pare-chocs et laissez-le pendre au bout du fil de sécurité.
3. Vissez l'œillet de remorquage **A** jusqu'en butée (filetage gauche) et serrez-le à la main.



Œillet de remorquage avant

Démontage de l'œillet de remorquage

1. Dévissez l'œillet de remorquage **A** (tournez vers la droite, filetage gauche).
2. Introduisez le cache plastique dans la bordure inférieure de la découpe.
3. Rabattez le cache et enfoncez-le dans la bordure supérieure.
4. Rangez l'œillet de remorquage dans la boîte à outils.

Transport du véhicule sur des trains, bacs et camions

- ▷ Fixez le véhicule exclusivement au niveau des roues.
- ▷ Désactivez l'alarme volumétrique et le capteur d'inclinaison.
- ▷ Reportez-vous au chapitre « SYSTÈME D'ALARME » à la page 176.

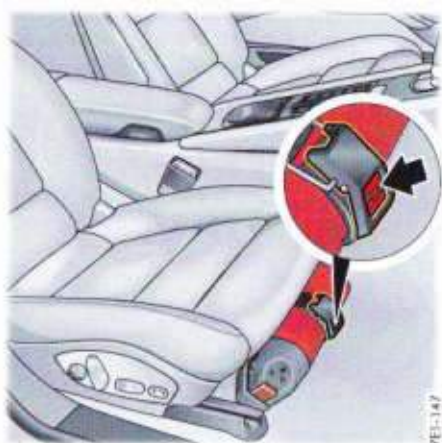

i Information

- ▷ Prenez garde à la date du contrôle final de l'extincteur. Son bon fonctionnement n'est plus garanti si l'intervalle de contrôle est dépassé.
- ▷ Observez les consignes de manipulation figurant sur l'extincteur.
- ▷ Observez les consignes de sécurité figurant sur le dépliant du fabricant de l'extincteur qui se trouve sur la poignée de l'extincteur.
- ▷ L'efficacité de l'extincteur doit être contrôlée tous les 1 à 2 ans par un atelier spécialisé.
- ▷ Après usage, faites remplir l'extincteur à nouveau.

Extincteur

Pour les véhicules comportant un extincteur, celui-ci se trouve sous le siège passager.

- ▷ Pour retirer l'extincteur en cas d'urgence, saisissez-le d'une main et appuyez de l'autre sur la touche **PRESS** du support (**flèche**).

Pression des pneumatiques et caractéristiques techniques

Identification du véhicule	228
Caractéristiques moteur	229
Consommation de carburant et émission de gaz d'échappement	229
Jantes, pneumatiques	230
Pression de gonflage sur des pneumatiques froids (20 °C)	231
Poids	233
Contenances	233
Performances	234
Dimensions	234

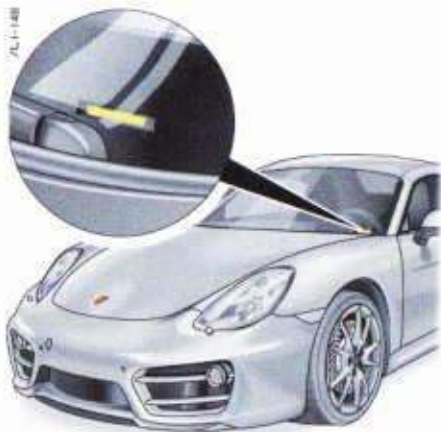

Numéro d'identification du véhicule

Identification du véhicule

Pour toute commande de pièces de rechange et pour toute demande de renseignements, nous vous prions de toujours mentionner le numéro d'identification du véhicule.

Numéro d'identification du véhicule

Le numéro d'identification du véhicule se trouve derrière le pare-brise, en bas à gauche.



Plaque signalétique

Plaque signalétique

La plaque signalétique se trouve dans la feuillure de la porte côté passager.



Plaque d'indication des pressions de gonflage des pneumatiques

Plaque d'indication des pressions de gonflage des pneumatiques

La plaque d'indication des pressions de gonflage des pneumatiques se trouve dans la feuillure de la porte côté conducteur.

Plaque d'identification du véhicule

La plaque d'identification du véhicule est insérée dans la brochure « Garantie & entretien ». Sur cette plaque figurent toutes les données importantes de votre véhicule. Cette plaque ne pourra pas être remplacée en cas de perte ou de détérioration.

Caractéristiques moteur

	Cayman	Cayman S
Nombre de cylindres	6	6
Cylindrée	2706 cm ³	3436 cm ³
Puissance moteur maxi selon 80 / 1269 / CEE	202 kW (275 ch)	239 kW (325 ch)
au régime de	7 400 tr/min	7 400 tr/min
Couple maxi selon 80 / 1269 / CEE	290 Nm	370 Nm
au régime de	4 500 à 6 500 tr/min	4 500 à 5 800 tr/min
Consommation d'huile moteur	jusqu'à 0,8 l/1 000 km	jusqu'à 0,8 l/1 000 km
Régime maximal admissible	7 800 tr/min	7 800 tr/min

Consommation de carburant et émission de gaz d'échappement

Procédé de mesure selon Euro 5 : les caractéristiques ont été déterminées selon le procédé de mesure Euro 5 du règlement UE 566/2011 en NEDC (New European Driving Cycle) dans un équipement de série. Les données ne se rapportent pas à un seul véhicule et ne font pas partie intégrante de l'offre, elles permettent seulement d'établir des comparatifs entre les différents types de véhicules. Pour plus d'informations sur les différents types de véhicules, adressez-vous à votre concessionnaire Porsche.

Procédé de mesure selon Euro 4 : déterminé selon la dernière directive ECE-R.83 en lien avec la directive ECE-R.101 en vigueur.

	Cycle urbain (l/100 km)	cycle extra-urbain (l/100 km)	Total (l/100 km)	Total CO₂ (g/km)
Consommation de carburant avec fonction Stop-Start				
Cayman avec BVM	11,4	6,3	8,2	192
Cayman avec boîte PDK	10,6	5,9	7,7	180
Cayman S avec BVM	12,2	6,9	8,8	206
Cayman S avec boîte PDK	11,2	6,2	8,0	188

Jantes, pneumatiques

- ▷ L'homologation de dimensions de pneumatiques ou de jantes implique de nombreux tests. Votre concessionnaire Porsche sera heureux de vous informer sur l'état actuel des homologations.
Les pneumatiques homologués par Porsche sont optimaux pour votre véhicule Porsche.
L'indice de charge (par ex. « 92 ») et la lettre code (par ex. « Y ») pour la vitesse maximale autorisée constituent des exigences minimales.
Lors du remplacement de pneumatiques ou du montage de pneumatiques différents : Reportez-vous au chapitre « PNEUMATIQUES ET JANTES » à la page 195.
- ▷ Les jantes marquées par ²⁾ ne doivent pas être utilisées avec des élargisseurs de voie de 5 mm.
- ▷ L'espace libre pour le montage de chaînes n'est garanti qu'avec les combinaisons pneumatique / jante marquées par ¹⁾ et sans élargisseurs de voie.
Montage exclusivement sur les roues arrière. Respectez les différentes législations nationales concernant la vitesse maximale avec des chaînes à neige.
N'utilisez que des chaînes spéciales à maillons fins et à croisillons homologuées par Porsche.

	Cayman	Cayman S
Jante 18 pouces AV / AR	8J x18, ET57 / 9J x18, ET47	8J x18, ET57 / 9J x18, ET47
Pneus été AV / AR	235/45 ZR 18 (94Y) ²⁾ / 265/45 ZR 18 (101Y) ²⁾	
Pneus hiver AV / AR	235/45 ZR 18 (94V) / 265/45 ZR 18 (101V) ¹⁾	235/45 ZR 18 (94V) / 265/45 ZR 18 (101V) ¹⁾
Jante 19 pouces AV / AR	8J x19, ET57 / 9,5J x19, ET45	8J x19, ET57 / 9,5J x19, ET45
Pneus été AV / AR	235/40 ZR 19 (92Y) / 265/40 ZR 19 (98Y)	235/40 ZR 19 (92Y) / 265/40 ZR 19 (98Y)
Pneus hiver AV / AR	235/40 ZR 19 (92V) / 265/40 ZR 19 (98V)	235/40 ZR 19 (92V) / 265/40 ZR 19 (98V)
Jante 20 pouces AV / AR ou	8J x20, ET57 / 9,5J x20, ET45	8J x20, ET57 / 9,5J x20, ET45
Jante 20 pouces AV / AR	8,5J x20, ET57 / 10J x20, ET50	8,5J x20, ET57 / 10J x20, ET50
Pneus été AV / AR	235/35 ZR 20 (88Y) / 265/35 ZR 20 (95Y)	235/35 ZR 20 (88Y) / 265/35 ZR 20 (95Y)

AV = essieu avant, AR = essieu arrière

Pression de gonflage sur des pneumatiques froids (20 °C)

La pression de gonflage standard et de confort s'applique uniquement aux marques et aux types de pneumatiques agréés par Porsche.

Pression standard pour pneumatiques été

	Jantes 18 pouces		Jantes 19 pouces		Jantes 20 pouces	
	AV	AR	AV	AR	AV	AR
Cayman	2,0 bars (29 psi)	2,0 bars (29 psi)	2,0 bars (29 psi)	2,1 bars (30 psi)	2,3 bars (33 psi)	2,3 bars (33 psi)
Cayman S			2,0 bars (29 psi)	2,1 bars (30 psi)	2,3 bars (33 psi)	2,3 bars (33 psi)

AV = essieu avant, AR = essieu arrière

Pression standard pour pneumatiques hiver

	Jantes 18 pouces		Jantes 19 pouces	
	AV	AR	AV	AR
Cayman	2,2 bars (32 psi)	2,2 bars (32 psi)	2,2 bars (32 psi)	2,2 bars (32 psi)
Cayman S	2,2 bars (32 psi)	2,2 bars (32 psi)	2,2 bars (32 psi)	2,2 bars (32 psi)

AV = essieu avant, AR = essieu arrière

Pression confort pour pneus été jusqu'à 270 km/h (uniquement pour les véhicules équipés de jantes 20 pouces, disposant du système de contrôle de la pression des pneumatiques (RDK) et avec « Pression confort » sélectionnée)

Conditions nécessaires à l'utilisation de la pression confort

- Jantes 20 pouces
- Le véhicule est équipé du système de contrôle de la pression des pneumatiques (RDK) **et**
- l'option « **Pression confort** » est présente dans le RDK.

Procédure à suivre

Pour plus d'informations sur l'utilisation de l'écran multifonction, sur le système de contrôle de la pression des pneumatiques (RDK) et sur le type de pression des pneumatiques :

- ▷ Reportez-vous au chapitre « UTILISATION DE L'ÉCRAN MULTIFONCTION DU COMBINÉ D'INSTRUMENTS » à la page 70.
- ▷ Reportez-vous au chapitre « MENU PRESSION PNEUS (SYSTÈME DE CONTRÔLE DE LA PRESSION DES PNEUMATIQUES, RDK) » à la page 80.

1. Dans l'écran multifonction, sélectionnez le menu principal « **Pression pneus** » et validez.

2. Sélectionnez le type de pression pneus « **Pression confort** » et validez.

La pression confort peut être réglée dans le pneumatique uniquement si le menu principal « **Pression pneus** » **et** la zone de sélection « **Pression confort** » sont disponibles dans l'écran multifonction.

Pour le réglage de la pression confort dans les pneus :

3. Dans l'écran multifonction, sélectionnez le menu principal « **Pression pneus** » puis validez.
4. Sélectionnez le menu « **Info gonflage** » et validez.

Information

Utilisez exclusivement les différences de pression indiquées dans « **Info gonflage** » pour corriger la pression de gonflage des pneumatiques.

5. Vous pouvez lire la pression des pneumatiques à corriger sur cet écran, puis les régler.

 **AVERTISSEMENT** Pression insuffisante des pneumatiques

Le système de contrôle de la pression des pneumatiques (RDK) dépend de l'équipement spécifique, l'option « **Pression confort** » est fonction des pays et n'est pas disponible pour toutes les versions pays.

La conduite à vitesse élevée et avec une faible pression de gonflage détériore le pneu.

- ▷ N'utilisez la pression de pneumatiques confort que pour les véhicules dotés d'un système de contrôle de pression des pneumatiques (RDK) **et** de l'option « **Pression confort** ».

- ▷ Le **seuil de vitesse admis pour la pression confort des pneumatiques** de votre véhicule dépend de la classification nationale et figure à l'écran multifonction sous l'option « **Pression confort** » du menu « **Pression pneus** ».
- ▷ Vous devez régler l'état de charge du véhicule et sélectionner Pression confort / Pression standard dans l'écran multifonction. Adaptez la pression de vos pneumatiques à l'état de charge du véhicule. Reportez-vous au chapitre « SÉLECTION DE PRESSION CONFORT / PRESSION STANDARD » à la page 82.

Jantes 20 pouces

AV AR

Cayman	2,1 bars (30 psi)	2,1 bars (30 psi)
Cayman S	2,1 bars (30 psi)	2,1 bars (30 psi)

AV = essieu avant, AR = essieu arrière

Poids

	Cayman	Cayman	Cayman S	Cayman S
	Boîte de vitesses mécanique	Boîte de vitesses PDK	Boîte de vitesses mécanique	Boîte de vitesses PDK
Poids à vide (selon l'équipement) :				
selon DIN 70020	1 310 kg à 1 400 kg	1 340 kg à 1 430 kg	1 320 kg à 1 410 kg	1 355 kg à 1 445 kg
selon 70/156/CEE ¹⁾	1 385 kg à 1 475 kg	1 415 kg à 1 505 kg	1 395 kg à 1 485 kg	1 430 kg à 1 520 kg
Charge autorisée sur l'essieu avant ²⁾	780 kg	780 kg	785 kg	785 kg
Charge autorisée sur l'essieu arrière ²⁾	905 kg	945 kg	905 kg	945 kg
Poids total autorisé en charge ²⁾	1 655 kg	1 685 kg	1 665 kg	1 700 kg

¹⁾ Poids à vide avec conducteur de 75 kg et bagages.

²⁾ Le poids total et les charges aux essieux autorisés ne doivent en aucun cas être dépassés.

Attention : le montage d'équipements supplémentaires provoque la diminution de la charge utile.

Contenances

Utilisez exclusivement des liquides et carburants préconisés par Porsche. Votre concessionnaire Porsche vous conseillera volontiers.

Quantité d'huile à vidanger avec le filtre	env. 7,5 litres
Réservoir de carburant	env. 64 litres, dont env. 10 litres de réserve
Qualité de carburant	<p>Le moteur a été conçu pour être alimenté avec du carburant super plus sans plomb et sans teneur en métal conformément à la norme EN228, d'un indice d'octane de RON 98 / MON 88 et offre, dans ces conditions, des performances et une consommation optimales.</p> <p>Le moteur est adapté pour l'utilisation de carburant contenant jusqu'à 10 % d'éthanol. L'utilisation de carburant à teneur en éthanol peut entraîner une hausse de la consommation de carburant.</p> <p>En cas d'utilisation de supercarburants sans plomb et sans teneur en métal d'un indice d'octane de RON 95 / MON 85 minimum, le calage de l'allumage est automatiquement corrigé par la régulation anticlicquetis du moteur.</p> <p>En cas d'utilisation de carburants sans plomb et ne contenant pas de métal, d'un indice d'octane inférieur à RON 95 / MON 85, il se peut que la puissance moteur s'en trouve réduite et que la consommation de carburant augmente.</p> <p>▷ Évitez de rouler dans les plages de régimes élevées.</p>
Lave-glaces / Lave-phares	env. 6 litres

Dimensions

Longueur	4 380 mm
Largeur sans les rétroviseurs extérieurs	1 801 mm
Largeur, rétroviseurs extérieurs compris	1 978 mm
Hauteur à vide selon DIN	1 295 mm
Empattement	2 475 mm
Garde au sol avec poids total autorisé en charge, suspension mécanique	107 mm
Diamètre de braquage	11 m

Performances

Les données se rapportent à un véhicule à vide selon la norme DIN sans équipement supplémentaire affectant les performances (p. ex. pneumatiques spéciaux).

Accélération 0 à 100 km/h

(valeurs entre parenthèses en mode « Sport Plus »)

Vitesse maximale

Cayman avec BVM	266 km/h	5,7 secondes
Cayman avec boîte PDK	264 km/h	5,6 (5,4) secondes
Cayman S avec BVM	283 km/h	5,0 secondes
Cayman S avec boîte PDK	281 km/h	4,9 (4,7) secondes

Index alphabétique

A

ABD (Répartiteur de freinage automatique)	
Description du fonctionnement	150
ABS (système antibloccage)	
Description du fonctionnement	152
Voyant de contrôle dans le combiné d'instruments	153
ACC	
Régulateur de vitesse adaptatif	124
Accoudoir	
Ouverture du casier de rangement avant	159
Accoudoir central	
Ouverture du casier de rangement avant	159
Actionnement de secours	
de la clé de contact / du module dans le contacteur d'allumage	15
du capot du coffre à bagages avant	14
Porte conducteur	17
Trappe du réservoir de carburant	185
Activation des feux de stationnement	58
Activation du recyclage de l'air	
Climatisation	44, 48
Activation / Désactivation du réglage anti-éblouissement du rétroviseur intérieur	36
Affichage de la consommation moyenne	75
Affichage de la position du levier sélecteur	67
Affichage de la position du levier sélecteur, boîte PDK	141
Affichage des limitations de vitesse	135
Afficher les limitations de vitesse	136
Affichage du rapport engagé	
Boîte de vitesses mécanique	140
Boîte de vitesses PDK / manuelle	68
Affichage force G	89
Aide au stationnement	
Capteurs de l'assistance parking	168
Pivotement du rétroviseur vers le bas	36
Aileron arrière escamotable	
Mode de fonctionnement	157
Aileron, fonctionnement	157
Airbag	
Consignes de sécurité	26
Désactivation / Activation de l'airbag passager	33
Description du fonctionnement	27
Emplacement	27
Mise au rebut	28
Remarques concernant l'entretien	190
Voyant de contrôle d'airbag dans le compte-tours	27
Voyant de contrôle de l'airbag passager	33

Airbag passager	
Activation / Désactivation	33
Voyant de contrôle dans l'unité de commande du toit	33
Alarme volumétrique	176
Désactivation avec la clé du véhicule (télécommande)	176
Désactivation via le bouton de la poignée de porte (Porsche Entry & Drive)	176
Alcantara, remarques concernant l'entretien	190
Allumage / Extinction des feux de détresse	59
Allume-cigares	162
Alternateur	
Avertissement tension de bord	68
Amploues	
Récapitulatif	216
Remplacement	216
Appareils à jet de vapeur, remarques sur l'utilisation	186
Appareils de nettoyage à haute pression	
Remarques sur l'utilisation	186
Arrêt du moteur	
Arrêt automatique du moteur (fonction Stop-Start)	118
Moteur	117
ASR (Système antipatinage)	
Description du fonctionnement	150
Assist. pas-à-à	88
Assistance au démarrage en cas de décharge de la batterie	214
Assistance au démarrage en côte	151
Assistance au démarrage en montée	
Description du fonctionnement	151
Assistance de contre-brayage	150
Assistance en cas de panne	
En cas de crevaison	203
Remarques	192
Remorquage du véhicule	222, 223
Assistance parking	
Capteurs	168
Désactivation	169
Description du fonctionnement	168
Assistant d'éclairage	
Activation	55
Éclairage en courbe dynamique	56
Feux de croisement	55
Feux de jour	55
AUTO (commutateur d'éclairage)	55
Assistant d'éclairage	55
Autonomie restante	93

Autoradio	
CDR	138
Avant de prendre la route, remarques	113
Avertisseur sonore	4
B	
Bancs d'essai	
Contrôle de freinage	179
Basculement vers l'avant du dossier	21
Batterie	
Assistance au démarrage	214
Avertissement tension de bord	68
Charge	215
Emplacement	211
Entretien	213
Hiver	213
Mise en garde sur la batterie	212
Procédures à suivre après avoir rebranché la batterie	214
Remarques générales	211
Remplacement	213
Boîte à gants	
Ouverture	159
Verrouillage	159
Boîte de vitesses	
Boîte de vitesses mécanique	139
Boîte de vitesses	
Porsche Doppelkupplung (PDK)	140
Boîte de vitesses automatique	140
Boîte de vitesses PDK	140
Dysfonctionnements	142
Kick-down	144
Mode sport	143
Passage des rapports au volant	144
Positions du levier sélecteur	142
Programme de conduite restreint	147
Boîte de vitesses Porsche Doppelkupplung	
Croisière	143
Mode croisière	143
Boîte de vitesses Porsche Doppelkupplung (PDK)	140
Croisière	140
Dysfonctionnements	142
Kick-down	144
Launch Control	144
Mode sport	143
Passage des rapports au volant	144
Position du levier sélecteur	140
Programme de conduite restreint	147

Busés d'air	Mise en place	26	Coupeur automatique des consommateurs électriques	42, 46
Ouverture / Fermeture	Ouverture de la ceinture de sécurité et mise en place de la ceinture	26	Dégivrage du pare-brise	43
Réglage	Remarques	25	Réglage de la répartition de l'air	45, 49
Busés de lave-glace	Remarques concernant l'entretien	190	Réglage de la température	44, 48
Chauffage	Voyant de contrôle dans le compte-tours	25	Réglage du débit d'air	49
			Réglage du recyclage automatique de l'air	48
C	Cendrier		Remarques concernant le compresseur de climatisation	42, 46
Cache bagages	Ouverture	161	Zone de ventilation élargie	49
Capots	Vidage	161	Climatisation 2 zones à régulation automatique	45
Déverrouillage d'urgence du capot de coffre à bagages avant	Chaînes à neige		Climatisation manuelle	42
	Remarques générales	198	Activation / Désactivation du recyclage de l'air	48
Capteur à ultrasons, assistance parking	Changement d'une roue	201	Climatisation 2 zones à régulation automatique	45
Capteur d'inclinaison	Charge sur pavillon	233	Dégivrage du pare-brise	47
Affichage des fonctions	Chauffage des sièges		Réglage du débit d'air	44
Désactivation avec la clé du véhicule (télécommande)	Activation	24		
Désactivation via le bouton de la poignée de porte (Porsche Entry & Drive)	Désactivation	24	Cockpit	
Capteur de mouvements (alarme volumétrique)	Check Engine (contrôle des gaz d'échappement)		Affichage de la température de l'huile moteur	92
Désactivation avec la clé du véhicule (télécommande)	Description du fonctionnement	69	Affichage de la température du système de refroidissement	91
Désactivation via le bouton de la poignée de porte (Porsche Entry & Drive)	Voyant de contrôle	69	Compte-tours	67
Capteur de pluie	Chrono	86	Compteur de vitesse	67
Activation	Chronomètre	86	Compteur kilométrique	67
Réglage	Circuit	114	Indicateur de niveau de carburant	68
Caractéristiques du véhicule	Circulation à droite (modification du réglage des phares)	221	Réglage de l'éclairage	57
Caractéristiques techniques	Circulation à gauche (modification du réglage des phares)	221	Voyants de contrôle, vue d'ensemble	66
Consommation de carburant	Clé de secours	17	Coffre	164
Moteur	Clé du véhicule (télécommande)		Coffre à bagages	
Performances	Actionnement de secours de la clé / du module dans le contacteur d'allumage	15	Déverrouillage d'urgence	210
Pneumatiques, jantes	Déverrouillage de la porte du véhicule	9	Ouverture et fermeture	17
Poids	Ouverture / Fermeture des vitres (sans Porsche Entry & Drive)	53	Récapitulatif	162, 164
Pression des pneumatiques (bar / psi)	Remplacement de la pile	216	Coffre à bagages arrière	164
Carburant	Verrouillage de la porte du véhicule	10	Combiné d'instruments	
Avertissement - Carburant en réserve			Affichage de la température de l'huile moteur	92
Consommation	Clés		Affichage de la température du système de refroidissement	91
Indicateur de niveau de carburant	Actionnement de secours du contacteur d'allumage	15	Compte-tours	67
Indice d'octane	Clés de substitution	18	Compteur de vitesse	67
Jerrican	Déverrouillage de la porte du véhicule	9	Compteur kilométrique	67
Qualité	Remplacement de la pile	216	Indicateur de niveau de carburant	68
Ravitaillement	Retrait de la clé de secours	17	Réglage de l'éclairage	57
Volume du réservoir	Verrouillage de la porte du véhicule	10	Voyants de contrôle, vue d'ensemble	66
Catalyseur	Clés de substitution	18	Commande d'ouverture de porte de garage	
Contrôle des gaz d'échappement (Check Engine)	Cignotants, commutateur	58	Actionnement	171
CB et téléphones mobiles, remarques	Climatisation		Description du fonctionnement	171
CDR	Activation / Désactivation du compresseur de climatisation	42, 46	Effacement des signaux mémorisés	172
Autoradio	Activation / Désactivation du mode A/C	42, 46	Mémorisation du signal (système à code fixe)	172
Centres de sécurité	Activation / Désactivation du mode A/C MAX	43, 47	Mémorisation du signal (système à code variable)	173
Description du fonctionnement des pré-tensionneurs de ceinture	Activation / Désactivation du recyclage de l'air	44	Commande vocale	138
	Capteur de température	46	Commutateur d'éclairage	
	Climatisation manuelle	42	Fonction AUTO	55

Recapitulatif.....	55	Récapitulatif.....	233	Direction.....	195
Commutateur d'essuie-glaces / lave-glace		Récapitulatif consommables.....	233	Assistance de contre-braquage.....	150
Activation du capteur de pluie.....	62	Contrôle des gaz d'échappement (Check Engine)		Direction assistée.....	195
Activation du fonctionnement intermittent		Description du fonctionnement.....	69	Dispositifs de retenue pour enfants	
de l'essuie-glace arrière.....	64	Couple, caractéristiques techniques.....	229	Position de montage prescrite.....	28
Balayage de la lunette arrière.....	64	Crevasson.....	203	Disques de frein.....	114
Balayage lent du pare-brise.....	62	Croisière.....	143	Douille intercalaire pour vis de roue anti-rot	
Balayage plus lavage du pare-brise.....	62	Cuir, remarques concernant l'entretien.....	189	Utilisation.....	203
Balayage rapide du pare-brise.....	62	Cylindrée, caractéristiques techniques.....	229	Dysfonctionnements	
Balayage unique du pare-brise		D		Actionnement de secours de la clé de contact /	
(fonction à impulsion).....	62	Défauts de fonctionnement		du module dans le contacteur d'allumage.....	15
Réglage du capteur de pluie.....	63	Actionnement de secours clé dans le contacteur		Actionnement de secours de la trappe	
Compartment de rangement		d'allumage.....	15	de réservoir.....	185
Boîte à gants.....	159	Actionnement de secours du capot du coffre		Assistance parking.....	170
Dans l'accoudoir avant, ouverture.....	159	à bagages.....	14	Lève-vitres.....	53
derrière les sièges.....	160	Assistance parking.....	170	Lors de l'ouverture et de la fermeture.....	14
Rangements.....	159	Lève-vitres électriques.....	53		
Compresseur		Lors de l'ouverture et de la fermeture.....	14	E	
Pression pneus.....	163	Mémorisation de la position finale des vitres.....	53	Echappement	
Compresseur de climatisation		Dégivrage de la lunette arrière		Sport.....	156
Remarques concernant le compresseur		Activation / Désactivation.....	50	Echappement sport.....	156
de climatisation.....	42, 46	Dégivrage des rétroviseurs extérieurs		Eclairage	
Compresseur pour pneumatiques.....	163	Activation / Désactivation.....	50	Activation de l'éclairage d'orientation	
Compte-tours		Dégivrage du pare-brise.....	43, 47	lorsque vous montez dans le véhicule.....	56
Témoin.....	67	Climatisation.....	43, 47	Activation de la fonction Coming Home.....	56
Compteur de vitesse.....	67	Démarrage		Activation lorsque vous montez dans le véhicule.....	56
Compteur de vitesse numérique.....	67	Moteur.....	117	Activation lorsque vous quittez le véhicule.....	56
Compteur journalier		Démarrage auxiliaire, alimentation en courant extérieur.....	214	Allumage / Extinction automatiques	
Affichage.....	67	Démarrage du moteur		des plafonniers.....	60
Remise à zéro.....	67	Démarrage automatique du moteur		Appel de phares.....	58
Compteur kilométrique		(fonction Stop-Start).....	118	Récapitulatif des ampoules.....	216
Remise à zéro.....	67	Moteur.....	117	Remarques concernant l'entretien.....	188
Témoin.....	67	Démarrage du véhicule		Remplacement des ampoules.....	216
Conduite		Assistance au démarrage en montée.....	151	Eclairage d'ambiance.....	60
En mode Sport.....	114	Desserrage automatique du frein de parking		Eclairage d'orientation.....	60
Sur circuit.....	114	au démarrage.....	120	Eclairage d'orientation, fonction d'aide à l'entrée.....	56
Console centrale.....	5	Launch Control.....	144	Eclairage des instruments.....	57
Consommables		Démarrage par remorquage par ex. battente		Eclairage en courbe	
Carburant.....	233	déchargée.....	222	Dynamique.....	56
Huile moteur.....	233	Déverrouillage		Eclairage en courbe dynamique.....	56
Liquide de refroidissement.....	233	Déverrouillage de la porte du véhicule avec		Eclairage intérieur	
Liquide lave-glace.....	233	la clé (télécommande).....	9	Eclairage d'ambiance.....	60
Contacteur clé		Déverrouillage de la porte du véhicule		Eclairage d'orientation.....	60
Retrait de la clé de contact boîte PDK.....	142	avec Porsche Entry & Drive (sans clé).....	9	Plafonniers.....	59
Contacteur d'allumage		Déverrouillage des portes par côté.....	10	Écran multifonction	
Actionnement de secours de la clé.....	15	Impossible de déverrouiller le véhicule.....	14	Appel de fonctions, de menus et d'options.....	72
Description du fonctionnement.....	115	Ouverture de la porte du véhicule de l'intérieur.....	11	Avertissements relatifs à la pression des	
Contenances		Déverrouillage d'urgence		pneumatiques.....	84
Carburant.....	233	Capots.....	210	Commande à l'aide du levier situé sur le volant.....	70
Huile moteur.....	233	Déverrouillage d'urgence du levier sélecteur PDK.....	224	Commande à l'aide du volant multifonction.....	71
Liquide de refroidissement.....	233	Dimensions.....	234	Consultation des informations sur le véhicule.....	74
Liquide lave-glace.....	233			Contrôle du niveau d'huile.....	75

Dérèglement de longues listes	72
Informations sur les distances parcourues	79
Messages d'avertissement	103
Principe d'utilisation	70
Récapitulatif des menus	73
Sélection de la station radio	77
Sport Chrono	87
Système de contrôle de la pression des pneumatiques	80
Utilisation du système de navigation	78
Utilisation du téléphone	77
Zones d'affichage	71
Élargisseurs de voie	
Démontage	205
En cas d'utilisation de chaînes à neige	199
Remarques générales	205
Embrayage	
Boîte de vitesses mécanique	139
Émissions de gaz d'échappement	229
Entretien du véhicule	
Airbags	190
Alcantara	190
Ceintures de sécurité	190
Cur	189
Habillage en tissu	190
Immobilisation du véhicule	190
Jantes en alliage léger	188
Joints	189
Lavage du véhicule, remarques	186
Peinture	187
Phares, pièces plastiques, films plastiques	188
Protection du sous-châssis	188
Remarques	185
Surfaces de contact des roues	202
Utilisation d'appareils de nettoyage haute pression	186
Vis de roue	202
Vitres	187
Entry & Drive	
Désactivation de la fonction de veille	15
Désactivation de la surveillance de l'habitacle avec Porsche Entry & Drive	176
Déverrouillage de la porte du véhicule avec Porsche Entry & Drive	9
Verrouillage de la porte du véhicule avec Porsche Entry & Drive	10
Essence	
Avertissement - Carburant en réserve	68
Consommation	229
Indicateur de niveau de carburant	68
Indice d'octane	183
Jerrican	183

Qualité	183
Ravitaillement	183
Volume du réservoir	233
Essuie-glace arrière	
Activation du mode intermittent	64
Balayage de la glace	64
Essuie-glaces	
Activation du capteur de pluie	62
Activation du fonctionnement intermittent de l'essuie-glace arrière	64
Balayage de la lunette arrière	64
Balayage lent du pare-brise	62
Balayage plus lavage du pare-brise	62
Balayage rapide du pare-brise	62
Balayage unique du pare-brise (fonction à impulsion)	62
Commutateur	62
Récapitulatif	61
Réglage du capteur de pluie	63
Remarques concernant l'entretien	188
Essuie-glaces avant	
Activation du capteur de pluie	62
Balayage lent	62
Balayage plus lave-glace	62
Balayage rapide	62
Balayage unique (fonction à impulsion)	62
Réglage de la sensibilité du capteur de pluie	63
Extincteur, emplacement	226
F	
Fermeture	12
Avec la clé du véhicule	8
Avec Porsche Entry & Drive	8
Des personnes / animaux restent dans le véhicule	10
Fermeture de la porte du véhicule de l'intérieur	11
Porte du véhicule avec Porsche Entry & Drive (sans clé)	10
Fermeture du capot du coffre à bagages	12
Feu arrière antibrouillard	
Activation	55
Adaptation des projecteurs	56
Feux de croisement	
Activation / Désactivation	55
Feux de jour	55
Feux de position	
- Activation	55
Feux de route	58
Commutateur	58
Filet à bagages	165
Films plastiques, remarques concernant l'entretien	188
Filter	
Filter à air, remarque concernant l'entretien	195

Remarque concernant l'entretien du filtre antipoussières	195
Filtre à air, remarque concernant l'entretien	195
Fonction Coming Home	
Activation	56
Fonction d'aide à l'entrée Confort	23
Fonction d'aide à l'entrée, éclairage d'orientation lorsque vous montez dans le véhicule	56
Fonction HOLD	
Description du fonctionnement	151
Fonction Home, éclairage d'orientation	
Fonction Coming Home	56
Fonction d'aide à l'entrée	56
Fonction Stop-Start	117
Activation et désactivation	119
Affichage	119
Arrêt automatique du moteur	117
Conditions	117
Démarrage automatique du moteur	117
Exceptions	117
Mode de fonctionnement	117
Forces d'accélération longitudinale	
Témoin	89
Forces d'accélération transversale	
Témoin	89
Frein à main (frein de parking électrique)	
Actionnement	120
Desserrage	120
Frein de parking	
Actionnement	120
Contrôle sur un banc de freinage	179
Desserrage	120
Desserrage automatique du frein de parking au démarrage	120
Frein de parking électrique	
Actionnement	120
Contrôle sur un banc de freinage	179
Desserrage	120
Desserrage automatique du frein de parking au démarrage	120
Fonction freinage d'urgence	120
Voyant de contrôle	120
Freins	
Banc d'essai	179
Message d'avertissement relatif à l'usure des freins	121
Message d'avertissement relatif aux plaquettes de frein	121
Pédale de frein	121
Rodage de plaquettes neuves	113
Serrage / Desserrage du frein de parking	120
Fusible, remplacement de fusibles électriques	207

G		
Garde au sol	114	
Gestion de position arrêtée		
Description du fonctionnement	151	

H		
Habillage en tissu (remarques concernant l'entretien)	190	
Hilfshöker (assistance au démarrage en côte)		
Description du fonctionnement	151	
Hiver	213	
HomeLink (commande d'ouverture de porte de garage)		
Actionnement	171	
Description du fonctionnement	171	
Effacement des signaux mémorisés	172	
Mémorisation du signal (système à code fixe)	172	
Mémorisation du signal (système à code variable)	173	

Huile		
Affichage de la pression, pression d'huile	92	
Affichage de la température	92	
Affichage du niveau	75	
Appoint	181	
Capacité vidange	233	
Contrôle du niveau	75, 180	
Pression d'huile	103	
Remarques générales	181	
Voyant de contrôle du niveau d'huile sur l'écran multifonction	180	

Huile moteur		
Affichage de la température	92	
Capacité vidange	233	
Consommation	229	
Indicateur de pression	92	
Orifice de remplissage	181	
Pression d'huile moteur	103	
Remarques générales	181	
Voyant de contrôle du niveau d'huile sur l'écran multifonction	180	

I		
Impulsion de couple de braquage	150	
Indicateur de direction, commutateur	58	
Indicateur de niveau de carburant	68	
Indice d'octane de l'essence	183	
Informations sur le véhicule		
Accès sur l'écran multifonction	74	
Informations sur les distances parcourues	79	
Installation électrique		
Déverrouillage d'urgence du capot de coffre à bagages avant	210	
Remarques	206	

Interface audio universelle, emplacement	138
Interface audio, emplacement	138
Interface AUX, emplacement	138
Interface iPod, emplacement	138
Interface USB, emplacement	138

J		
Jante		
Vis de roue antiviol	163	
Jantes		
Déport	230	
Plaque d'indication des pressions de gonflage des pneumatiques	228	
Surfaces de contact des roues	202	
Taille	230	
Jantes au		
Inscription	200	
Remarques concernant l'entretien	188	
Jantes en alliage léger		
Inscription	200	
Remarques concernant l'entretien	188	
Jauge de carburant		
Indicateur de niveau de carburant	68	
Jerrican	183	
Jerrican de réserve	183	
Joints, remarques concernant l'entretien	189	

K		
Kick-down		
Boîte de vitesses Porsche Doppelkupplung	144	
Klaxon	4	

L		
Launch Control	144	
Lavage du véhicule, remarques	186	
Lave-glace		
Capacité	233	
Faire l'appoint de liquide lave-glace	182	
Protection antigel	182	
Lettre code pour la vitesse maximale sur les pneumatiques	199	
Lavage du véhicule		
Sur pont élévateur, cric d'atelier ou cric	200	
Lève-vitres		
Défauts de fonctionnement	53	
Fermeture des vitres à l'aide de la touche intégrée à la poignée de porte (avec Porsche Entry & Drive)	53	
Mémorisation de la position finale	53	
Ouverture / Fermeture des vitres avec la clé du véhicule (télécommande)	53	

Ouverture / Fermeture des vitres à l'aide du commutateur	52	
Réglage après le rebranchement de la batterie	53	
Vue d'ensemble du panneau de commande de la porte côté conducteur	52	
Vue d'ensemble du panneau de commande de la porte côté passager	52	
Lève-vitres électriques		
Fermeture des vitres à l'aide de la touche intégrée à la poignée de porte (avec Porsche Entry & Drive)	53	
Ouverture / Fermeture des vitres avec la clé du véhicule (télécommande)	53	
Ouverture / Fermeture des vitres à l'aide du commutateur	52	
Vue d'ensemble du panneau de commande de la porte côté conducteur	52	
Vue d'ensemble du panneau de commande de la porte côté passager	52	
Lévier sélecteur PDK		
Déverrouillage d'urgence	224	
Liquide de frein		
Remplacement	194	
Voyant de contrôle dans le compteur de vitesse	194	
Liquide de refroidissement		
Appoint	193	
Contrôle du niveau	193	
Liquide lave-glace		
Appoint	182	
Capacité	233	
Produit antigel	182	

M		
Manœuvres d'entrée / de sortie de stationnement		
Capteurs de l'assistance parking	168	
Description du fonctionnement		
Assistance parking	168	
Manœuvres de sortie / d'entrée de stationnement		
Capteurs de l'assistance parking	168	
Description du fonctionnement		
Assistance parking	168	
Manœuvres de stationnement		
Boîte de vitesses PDK	141	
Mémorisation	22	
Mémorisation de la position du siège	22	
Mémorisation de la position finale du lève-vitres	53	
Mémoriser la position finale du lève-vitres	53	
Messages d'avertissement		
Pression pneus	85	
Récapitulatif	103	
Messages d'erreur		
Récapitulatif	103	

Porsche Communication Management (PCM), remarques.....	138	Plaque d'indication des pressions de gonflage des pneumatiques.....	228	Ravitaillement en carburant.....	185
Porsche Dynamic Light System (PDLS).....	56	Pression confort.....	82	RDK (système de contrôle de la pression des pneumatiques).....	80
Porsche Dynamic Light System Plus (PDLS Plus).....	56	Pression confort, avertissement relatif à la vitesse.....	82	Récapitulatif.....	
Porsche Entry & Drive.....		Pression de gonflage (bar / psi).....	231	Essuie-glaces.....	61
Désactivation de la fonction de veille.....	15	Pression des pneumatiques confort.....		Ouverture et fermeture du véhicule de l'extérieur.....	7
Déverrouillage du véhicule.....	9	Avertissement relatif à la vitesse.....	82	Recommandation de passage au rapport supérieur.....	67
Verrouillage du véhicule.....	10	Caractéristiques techniques.....	232	Recyclage, recyclage des véhicules hors d'usage.....	190
Porsche Stability Management (PSM).....		Pression pneus.....		Régimes moteur maximum.....	
Activation.....	150	Avertissement relatif à la vitesse.....	85	Boîte de vitesses mécanique.....	140
Désactivation.....	150	Réglages actuels.....	82	Réglage de l'affichage du niveau de carburant.....	93
Description du fonctionnement.....	149	Prétensionneurs.....		Réglage de l'affectation des touches au niveau du volant multifonction.....	101
Récapitulatif.....	148	Description du fonctionnement.....	25	Réglage de l'heure.....	97
Voiant multifonction dans le compte-tours.....	151	Prévention des vols.....	177	Réglage de la date.....	97
Porsche Torque Vectoring (PTV).....		Prise de diagnostic.....	208	Réglage de la position du siège.....	20
Description du fonctionnement.....	154	Prise électrique (12 volts).....	207	Réglage de la température.....	
Récapitulatif.....	148	Produit anticorrosion / kit de réparation pour pneus crevés.....	203	Climatisation.....	44, 48
Porte.....		Programmation de la touche en forme de losange.....	101	Réglage du châssis.....	
Anomalies d'ouverture et de fermeture.....	14	Programme de conduite restreint, PDK.....	147	Description du fonctionnement.....	153
Dégivrage de la serrure de porte.....	186	Protection antigel.....		Sélection.....	153
Déverrouillage avec la clé du véhicule (télécommande).....	9	Dans le liquide de refroidissement.....	194	Réglage du débit d'air.....	
Déverrouillage avec Porsche Entry & Drive (sans clé).....	9	Dans le liquide lave-glace.....	182	Climatisation.....	44, 49
Ouverture et fermeture de l'intérieur.....	11	Protection contre le vol par remorquage (capteur d'inclinaison).....		Réglage du recyclage automatique de l'air.....	
Verrouillage avec la clé du véhicule (télécommande).....	10	Désactivation avec la clé du véhicule (télécommande).....	176	Climatisation.....	48
Verrouillage avec Porsche Entry & Drive (sans clé).....	10	Désactivation avec Porsche Entry & Drive.....	176	Réglage du ventilateur.....	
Porte du véhicule.....		Protection du sous-bassement, remarques concernant l'entretien.....	188	Climatisation.....	44, 49
Anomalies d'ouverture et de fermeture.....	14	PSM (Porsche Stability Management).....		Réglages.....	
Déverrouillage avec la clé du véhicule (télécommande).....	9	Activation.....	150	Définition sur l'écran multifonction.....	90
Déverrouillage avec Porsche Entry & Drive (sans clé).....	9	Désactivation.....	150	Memorisation des réglages du véhicule.....	22
Fermeture de l'intérieur.....	11	Description du fonctionnement.....	149	Réglages du véhicule.....	
Verrouillage avec la clé du véhicule (télécommande).....	10	Récapitulatif.....	148	Adaptation de l'écran multifonction.....	90
Verrouillage avec Porsche Entry & Drive (sans clé).....	10	Voiant de contrôle à l'écran multifonction.....	214	Définition sur l'écran multifonction.....	90
Porte-boissons.....	160	Voiant multifonction dans le compte-tours.....	151	Réglage de l'affectation des touches au niveau du volant multifonction.....	101
Porte-gobelet.....	160	PTV (Porsche Torque Vectoring).....		Réglage de la date et de l'heure.....	97
Pression confort.....		Récapitulatif.....	148	Réglage de la langue.....	100
Avertissement relatif à la vitesse.....	82	Puissance, caractéristiques techniques.....	229	Réglage des unités.....	99
Sélection.....	82	R		Réglage du volume des signaux d'avertissement et d'indication.....	100
Pression de gonflage.....		Raclettes d'essuie-glace.....		Réglages de l'éclairage et de la visibilité.....	94
Pneumatiques (bar / psi).....	231	Remarques concernant l'entretien.....	188	Réglages de la climatisation.....	97
Pression des pneumatiques.....		Remplacement.....	182	Réglages du verrouillage.....	96
Avertissements.....	84	Rangements.....		Réglages Porsche Active Safe.....	101
Configuration du système.....	83	Boîte à gants.....	159	Retabliement des réglages usine.....	90
Données (bar / psi).....	231	Casier de rangement derrière les sièges.....	160	Sélection du menu Réglages.....	90
Informations de gonflage.....	81	Ouverture du compartiment de rangement dans l'accoudoir avant.....	159	Sur la clé.....	22
		Possibilités de rangement.....	159	Sur les touches personnelles.....	22
				Régulateur automatique de vitesse (Tempostat).....	
				Accélération.....	123
				Activation.....	123
				Désactivation.....	124
				Description du fonctionnement.....	122

Interruption du fonctionnement	123
Réduction de la vitesse	123
Régulateur de luminosité	
Réglage de la luminosité de l'éclairage des instruments	57
Réglage de la luminosité de l'éclairage intérieur	59
Régulateur de vitesse (Tempostat)	
Accélération	123
Activation	123
Désactivation	124
Description du fonctionnement	122
Enregistrement de la vitesse	123
Interruption du fonctionnement	123
Réduction de la vitesse	123
Régulateur de vitesse adaptatif	124
Activation / Désactivation	128
Capteur radar	125
Conditions de service	128
Description du fonctionnement	124
Détermination / Réglage de la vitesse de régulation	128
Exceptions	131
Indications	126
Interruption / Reprise de la régulation	131
Porsche Active Safe	133
Principe d'utilisation	126
Réglage de la distance de régulation	129
Régulation du couple moteur (MSR)	
Description du fonctionnement	150
Relais	
Remplacement	206
Remarque concernant l'entretien du filtre antipoussières	195
Remarques concernant l'entretien	
Airbags	190
Alcantara	190
Capteur radar	188
Capteurs à ultrasons, assistance parking	188
Ceintures de sécurité	190
Cuir	189
Habillage en tissu	190
Immobilisation du véhicule	190
Jantes en alliage léger	188
Joints	189
Lavage du véhicule	186
Moquette	190
Peinture	187
Phares, pièces plastiques, films plastiques	188
Protection du sous-basement	188
Surfaces de contact des roues	202
Tapis	190

Installation d'appareils de nettoyage haute pression	186
Vis de roue	202
Vitres	187
Remorquage	
Barre de remorquage	222
Corde de remorquage	222
Remarques générales	223
Vissage de foyllet de remorquage	225
Remplacement de la pile de la clé du véhicule (télécommande)	216
Répartiteur de freinage automatique (ABD)	
Description du fonctionnement	150
Répartition de l'air	45, 49
Réserve	185
Rétroviseur côté passager	
Rabattement	35
Réglage	35
Réglage pour le stationnement	36
Rétroviseur intérieur	
Activation / Désactivation du réglage anti-éblouissement	36
Réglage	36
Rétroviseurs extérieurs	
Mémoire des réglages (mémoire)	36
Rabattement	35
Réglage	35
Réglage pour le stationnement	36
Rodage	
Consommation d'huile et de carburant	113
Garnitures de frein neuves	113
Nouveaux pneumatiques	113
Remarques concernant la période de rodage	113
Roue	
Surfaces de contact	202
Roues	
Capteurs pour le système de contrôle de pression (RDK)	197
Chaînes à neige (remarques générales)	198
Entreposage	196
Équilibrage	197
Inscription sur le pneumatique	199
Inscriptions sur les jantes en alliage léger	200
Pneumatiques hiver (remarques générales)	198
Pression des pneumatiques, caractéristiques techniques (bar / psi)	231
Produit anticrevasion	203
Récapitulatif	230
Remarques générales	195
Remplacement	201
Remplacement des pneumatiques (remarques générales)	197

Réparation en cas de panne	203
Surfaces de contact des roues	202
Valves	198
Vis de roue (remarques concernant l'entretien)	202
Vis de roue antiviol (douille intercalaire)	203
S	
Siège avant	
Réglage	20
Réglage de la position du siège	20
Siège baquet sport	21
Siège bébé	
Consignes de sécurité	34
Désactivation / Activation de l'airbag passager	33
Fixation ISOFIX	33
Montage avec système ISOFIX	33
Position de montage prescrite	29
Sièges enfant recommandés	30
Siège enfant	
Consignes de sécurité	34
Désactivation / Activation de l'airbag passager	33
Fixation Isofix	33
Montage avec système ISOFIX	33
Position de montage prescrite	28
Sièges enfant recommandés	30
Sièges	
Réglage de la position du siège	20
Réglage du siège avant	20
Sièges enfant recommandés	30
Système de retenue pour enfants	28
Signalisation des anomalies	
Récapitulatif	103
Signaux sonores	69
Sorties d'échappement	115
Acier spécial, remarques concernant l'entretien	189
Sorties d'échappement en acier spécial	115
Remarques concernant l'entretien	189
Source audio externe, interface	138
Sport Chrono	86
Stationnement	
Serrage du frein de stationnement	120
Surfaces de contact des roues	202
Suspension motrice dynamique (PDM)	154
Syst. d'assistance	
Réglages Porsche Active Safe	101
Système antiblocage (ABS)	
Description du fonctionnement	152
Système antidémarrage	
Activation / Désactivation	177
Description du fonctionnement	177
Système antipatinage (ASR)	
Description du fonctionnement	150

Système d'alarme		Temporisation de l'éclairage		Actionnement de secours de la	
Activation	176	Activation	56	porte conducteur	17
Des personnes / animaux résidents dans		Tempostat		Actionnement de secours en cas d'anomalie	16
le véhicule verrouillé	176	Accélération	123	Description du fonctionnement	18
Désactivation	176	Activation	123	Déverrouillage de la porte du véhicule	
Désactivation de l'alarme volumétrique		Désactivation	124	avec la clé (télécommande)	9
et du capteur d'inclinaison	176	Description du fonctionnement	122	Déverrouillage de la porte du véhicule	
Désactivation du signal d'alarme	176	Enregistrement de la vitesse	123	avec Porsche Entry & Drive	9
Description du fonctionnement	176	Interruption du fonctionnement	123	Ouverture et fermeture de la porte du	
Prévention des fausses alarmes	177	Réduction de la vitesse	123	véhicule de l'intérieur	11
Système d'éclairage adaptatif, assistant d'éclairage	55	Touche A/C		Verrouillage de la porte du véhicule	
Système d'épuration des gaz d'échappement	183	Climatisation	42, 46	avec Porsche Entry & Drive	10
Système de contrôle de la pression		Touche A/C MAX		Verrouillage de la colonne de direction	177
des pneumatiques (RDK)	80	Climatisation	43, 47	Verrouillage de secours de la porte	17
Système de navigation		Touche de recyclage d'air		Verrouillage de secours de la porte conducteur	17
Utilisation via l'écran multifonction	78	Climatisation	44, 48	Verrouillage des portes	10
Système de refroidissement		Trajets à l'étranger	115	Verrouiller	
Avertissement sur l'écran multifonction	92	Transport (sur trains, bacs, etc.)		Fermeture de la porte du véhicule de l'intérieur	11
Système de retenue pour enfants		Arrimage du véhicule	225	Porte du véhicule avec la clé du véhicule	
Consignes de sécurité	34	Désactivation du capteur d'inclinaison	176	(télécommande)	10
Désactivation / Activation de l'airbag passager	33	Trappe de réservoir, actionnement de secours	185	Porte du véhicule avec Porsche Entry & Drive	
Montage avec système ISOFIX	34	Travaux d'entretien		(sans clé)	10
Position de montage prescrite	28	Apport d'huile moteur	181	Vide-poches de portière	12
Sièges enfant recommandés	30	Contrôle du niveau d'huile moteur	180	Vis de roue antivol	
Système de transport sur toit		Contrôle du niveau et apport du liquide de		Emplacement	163
Charge sur pavillon	233	refroidissement	193	Vitres	
Poids	233	Faire l'apport de liquide lave-glace	182	Chauffage des buses de lave-glace	62
Système ISOFIX		Remarques concernant la maintenance	179	Fermeture à l'aide de la touche intégrée à la	
Consignes de sécurité	34	Remplacement du filtre à air	195	poignée de porte (avec Porsche Entry & Drive)	53
Désactivation / Activation de l'airbag passager	33	Remplacement du filtre antipoussières	195	Mémorisation de la position finale	53
Fixation	33	Triangle de présignalisation	162	Ouverture / Fermeture avec la clé du véhicule	
Montage du siège enfant	33	Trousee de secours	162	(télécommande)	53
Position de montage prescrite du siège enfant	29	U		Ouverture / Fermeture à l'aide du commutateur	52
Sièges enfant recommandés	30	Utilisation de composants du véhicule en conduisant	114	Réglage après le rebranchement de la batterie	53
Systèmes de réglage		V		Remarques concernant l'entretien	187
Récapitulatif (PSM, PASM, PTV)	148	Valves	198	Volant	
Systèmes de réglage du châssis		Ventilation des sièges	24	Activation et désactivation de la fonction	
Récapitulatif (PSM, PASM, PTV)	148	Activation	24	d'aide à l'entrée Confort	23
Systèmes de transmission et de réglage du châssis		Désactivation	24	Activation / Désactivation du chauffage	37
Récapitulatif (PSM, PASM, PTV)	148	Verrouillage		Antivol de direction	115
T		Actionnement de secours en cas d'anomalie	16	Description du fonctionnement du	
Tapis, remarques concernant l'entretien	190	Fermeture de la porte du véhicule		volant multifonction	39
Télécommande		de l'intérieur	11	Réglage	37
Déverrouillage de la porte du véhicule	9	Porte du véhicule avec la clé du véhicule		Volant multifonction avec fonction téléphone	39
Remplacement de la pile dans la clé du véhicule	216	(télécommande)	10	Volant multifonction	
Verrouillage de la porte du véhicule	10	Porte du véhicule avec Porsche Entry & Drive		Description du fonctionnement	39
Téléphone		(sans clé)	10	Fonction téléphone	39
Remarques générales	138	Verrouillage de la porte du véhicule		Principe d'utilisation	71
Utilisation via l'écran multifonction	77	avec Porsche Entry & Drive	10	Programmation de la touche en	
Téléphones mobiles et CB, remarques	138	Verrouillage centralisé	11	forme de losange	101
				Touche 0	71